

דף ס"ז, איורי בית הבד

מהדורת שוטנשטיין, מהדורת הרב שטיינזלץ, מהדורת מאורות הדף היומי

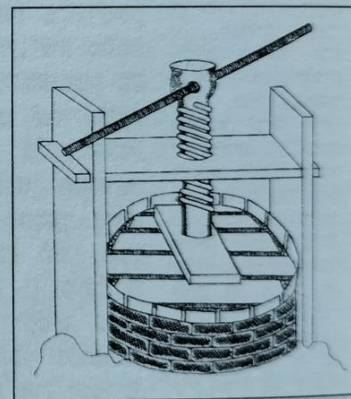

3. המבנה של בית הבד הנידון במשנה הוא כדלהלן: היו קובעים בארץ גיגית גדולה ועגולה, שבה היו מניחים את הזיתים העומדים לכתישה. משני צדי הגיגית היו קובעים בקרקע שני דפים מעץ, ובכל אחד מהם היה נקב סמוך לראשו, והיו מכניסים בריחים של עץ בנקבים מצד זה אל הצד שכנגדו מעל הגיגית. דרך הבריחים היה נברג בורג גדול מעץ, שתחתיתו היתה מחוברת לקורה כבידה. על ידי סיבוב הבורג (בדרך כלל, על ידי מוט המחובר לראש הבורג בזוית של תשעים מעלות). היו מורידים ומעלים את הקורה אל הגיגית וממנה. מעל הזיתים היו מניחים דפים מעץ במאונך לקורה, וכשהיו מורידים את הקורה על הדפים הללו, הם היו כותשים את הזיתים על ידי הלחץ של הקורה עליהם (עיין בגמרא וברשב"ם ובנמוקי יוסף). ראה ציור.



"בית הבד", הוא בית שה"בד" [דהיינו הגיגית הגדולה וכל המערכת שסביבה] נמצא בתוכו. בית זה כולו עשוי לצורך מלאכת כתישת הזיתים (רשב"ם).

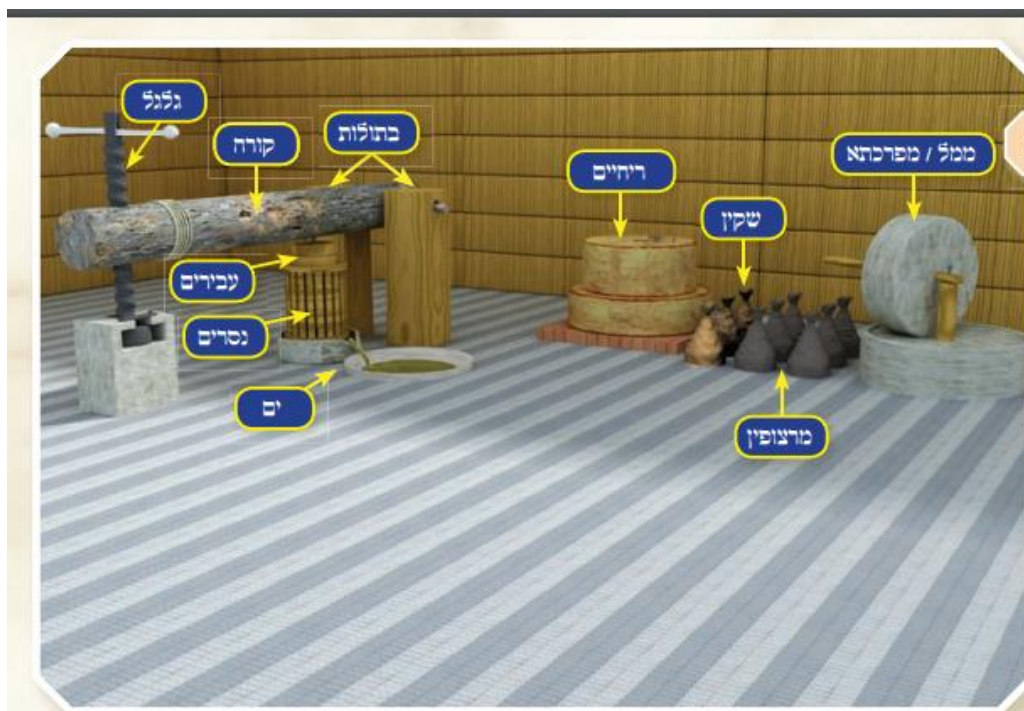

דף סז ע"ב

82

מתני', המוכר בית הבד, מכר את הים ואת הממל ואת הבתולות, אבל לא מכר את העבירים ואת הגלגל ואת הקורה. גמ', ואת הריחים התחתונה אבל לא העליונה... לא מכר... את השקין ולא את המרצופין.