



בקי צור

ללמוד להבין ולזכור

מסכת הולין ח"א

דפים ב - סז

בבקי צור

ללמוד להבין ולזכור

על

מסכת חולין ח"א

דפים ב-סז

סיכום הסוגיות בלשון שווה לכל נפש, מסייע.
ללמוד ולהכיר את מבנה הסוגיות כהכנה ללימוד.
להבין ולהשכיל את ענייני הסוגיות במהלך הלימוד.
ולזכור היטב פרטי הסוגיות ידי חזרות לאחר הלימוד.

המילים המודגשות הן תמצית הסוגיות ועל ידן ניתן לחזור על כל סוגיה בזמן קצר פעמים רבות ולרכוש ידיעה אמיתית וקניין גמור בתלמוד.

נדפס לראשונה בעזרת ה' יתברך בשנת ה'תשס"ג

וכעת יו"ל במהדורה חדשה מאירת עיניים עם הרבה שיפורים

חודש אייר ה'תשפ"ו



יצחק אהרן הורביץ, רחוב פלדמן 8 בני ברק

bekitsur1@gmail.com

הקובץ הזה מופץ חינם

ומצווה להעבירו ולסייע בהפצתו חינם

ניתן לרכוש ספר מודפס בקישור זה

לקבלת מסכתות אחרות ובכל עניין

ניתן לפנות בוואצאפ 050-6877088

כִּי לְעוֹלָם לֹא יִמוּט לְזָכַר עוֹלָם יְהִי צַדִּיק

אאמו"ר

**איש ישר תוכו כברו ורב פעלים
שקד כל ימיו על התורה ועל העבודה
התמסר בכל לבו ומאודו למשפחתו
האיר פנים ואהוב מאוד על הבריות**

הר"ר יעקב אליהו הלוי הורביץ ז"ל

ב"ר יצחק אהרן הלוי ז"ל

**נולד בברנוביץ ביום י"א באדר ב' תרפ"ז
ונלב"ע בשם טוב ובשיבה טובה בן צ"ח שנים
ביום הפורים י"ד באדר תשפ"ה**

תנצב"ה

פרק ראשון הכל שוחטין

דף ב

"הכל" - לרבות

בכל מקום שייחס התנא של המשנה דין אל "הכל", כגון, "הכל חייבים ...", "הכל עושים ...", בא התנא ללמד, שמלבד אלו שהדין נוהג בהם בפשיטות, הוא נוהג גם במישהו נוסף.

ובהמשך יתבאר בעזה"י, בכל הדינים הנזכרים בסוגיה בלשון "הכל", מהו הדבר הנוסף שאותו דין נוהג בו.

"הכל חייבים"

בכל מקום ששנה התנא דין בלשון, "הכל חייבים ...", אותו דין נאמר לכתחילה, כלומר חובה לעשות כן לכתחילה, כגון:

א. הכל חייבים בסוכה. ושנה "הכל", ללמד, שלא רק בני מצוות חייבים בסוכה, אלא גם קטן שאינו חייב במצוות, משעה שאינו צריך לאמו חייב בסוכה מדרבנן כדי לחנכו במצוות.

ב. הכל חייבים בציצית. ושנה "הכל" ללמד, שלא רק בני מצוות חייבים בציצית, אלא גם קטן שאינו חייב במצוות, משעה שיודע להתעטף בטלית חייב בציצית מדרבנן כדי לחנכו במצוות.

"הכל עושים"

כששנה התנא דין בלשון, "הכל עושים ...", אין לדעת מלשון זה אם אותו דין נאמר לכתחילה, כלומר שיש חובה לעשות כן, או שאותו דין נאמר בדיעבד, כלומר שאם עשו כן, כך וכך הדין. שכן פעמים שונה התנא בלשון זה דין שאינו אלא דיעבד, ופעמים שונה התנא בלשון זה דין שהוא לכתחילה.

ואלו דינים שנשנו בלשון "הכל עושים", והם דיעבד:

א. הכל ממירים, אחד האנשים ואחד הנשים.

כלומר, אנשים ונשים שוים בזה, שאם אמרו על בהמת קדשים, שתהא בהמת חולין אחרת תמורתה, אף שאסור לעשות כן, והעושה כן לוקה את הארבעים, שעבר באיסור לא תעשה,

"וְאִם בְּהֵמָה אֲשֶׁר יִקְרִיבוּ מִמֶּנָּה קִרְבָּן לֵה' כֹּל אֲשֶׁר יִתֵּן מִמֶּנּוּ לֵה' יִהְיֶה קֹדֶשׁ. לֹא יִחְלִיפוּ וְלֹא יִמִּיר אֹתוֹ טוֹב בְּרָע אוֹ רַע בְּטוֹב". מכל מקום, מה שעשו עשו, וגם הבהמה השניה קדושה, כמבואר בסוף הכתוב, "וְאִם הָיָה יִמִּיר בְּהֵמָה בְּבֵהמָה וְהָיָה הוּא וְתִמְוֶנְתּוֹ יִהְיֶה קֹדֶשׁ".

ושנה "הכל" ללמד שלא רק המקדיש עצמו עושה תמורה אלא אף יורשו.

נולפי מה שרצו לומר מתחילה, שכל מקום שנזכר "הכל עושים", הוא לכתחילה, אף על פי כן שנו כאן בדין זה שהוא בדיעבד "הכל ממירים", ולא חשו לכך, כי מסיום המשנה מובן שכל הדין הוא בדיעבד, שכך סיום המשנה, "לא שהאדם רשאי להמיר אלא שאם המיר מומר".

ב. הכל מעריכים ונערכים נודרים ונידרים.

פרשת ערכין מדברת במי שאומר "ערכי עלי", או "ערך פלוני עלי", שנותן להקדש כפי הערך הקצוב בפרשה, בין אם אותו אדם שווה הרבה מהערך הקצוב ובין אם שווה פחות מהערך הקצוב.

מנין שנותיו	ערך זכר	ערך נקבה
0 - חודש	0 שקלים	0 שקלים
חודש - 5 שנים	5 שקלים	3 שקלים
5 שנים - 20 שנה	20 שקלים	10 שקלים
20 שנה - 60 שנה	50 שקלים	30 שקלים
60 שנה - מעלה	15 שקלים	10 שקלים

ונדרים הם כשאדם אומר "דמי עלי" או "דמי פלוני עלי", שאז הוא מתחייב לתת להקדש את שווי אותו אדם שנקב בו, כפי שהיה נמכר אדם כזה בשוק לעבד.

ושנה "הכל" לעניין דין מעריכין ונודרים, ללמד, שלא רק גדול מעריך ונודר, אלא אף קטן בן שתיים עשרה שנה ויום אחד, הנקרא מופלא סמוך לאיש,

מאחר שיודע לשם מי מעריכים ונודרים, ערכו ונדרו חלים וחייב לשם. ושנה "הכל" לעניין דין נערכין, ללמד, שלא רק מי שיש לו שווי נערך, אלא גם מוכה שחן נערך, והמעריך אותו, נותן כפי הדמים הקצובים בפרשה לפי שנותיו, אף על פי שאין לאיש זה שום שווי. ושנה "הכל" לעניין דין נידרים, ללמד, שאם אמר על הקטן פחות מכן חודש דמיו עלי, אף על פי שלעניין ערכין אין לו ערך קצוב בפרשה, לעניין נדרים מתחייב הנודר לתת שוויו.

ואף שהכל בכלל הדין הזה, שאם העריכו או נדרו נתחייבו לשלם להקדש, וכן אם העריכו אותם או נדרו לתת דמיהם להקדש, הנודר

מסכת חולין

פרק ראשון הכל שוחטין דף ב

והמעריך חייב לשלם כן להקדש. **לכתחילה אין לעשות כן**, כי אין ראוי לאדם לנדור נדרים שמא לא ישלם, שנאמר "וְכִי תִחְדַּל לְנַדֵּר לֹא יִהְיֶה בְּךָ חֶטָּא". ונאמר "אֵת אֲשֶׁר תִּדְרֹר שְׁלָם [אבל] טוב אֲשֶׁר לֹא תִדְרֹר [כלל] מִשִּׁתְּדֹר [כלומר שמא תידור] וְלֹא תִשְׁלַם".

ולפי זה, כך הסדר, הגרוע ביותר נודר ואינו משלם, טוב ממנו נודר ומשלם, **והטוב ביותר שאינו נודר כלל**, ואין חילוק בין נדרים לנדבות. וכל זה **כדעת רבי מאיר**. אבל **לדעת רבי יהודה**, כל זה בנדרים, [שנאמר "הרי עלי להביא עולה או שלמים"], כי הנודר חייב באחריות הנדר, ויש לחוש שמא לא ישלם ויעבור על הנדר. אבל בנדבות, [שנאמר "הרי בהמה זו עולה או שלמים"], אין לחוש, כי מאחר שכבר הפריש את חיובו, ודאי ישלם. ואף אם יאבד, אינו חייב באחריות, ולכן **הטוב מכולם נודב ומשלם**. ומכל מקום, מודה הוא, שערכין ונדרים שיש בהם חשש שלא ישלם, לכתחילה אין לעשות.

ואלו דינים שנשנו בלשון "הכל עושים", והם לכתחילה:

א. הכל סומכים אחד האנשים ואחד הנשים.

כלומר הכל, הם בכלל דין סמיכה על הקרבנות, ["וְסָמַךְ יָדוֹ עַל רֹאשׁ הָעֵלָה וְנִרְצָה לוֹ לְכַפֵּר עָלָיו"], ויש להם לסמוך לכתחילה על קרבנם. ושנה "הכל" ללמד, שלא רק המקדיש עצמו סומך על קרבנו, אלא גם יורשו.

ב. הכל שוחטין.

שנינו במשנתנו, "הכל שוחטין ושחיטתם כשרה", ומאחר ש"שחיטתן כשרה" משמע דיעבד, על כרחך מה ששנו "הכל שוחטין", הכוונה לכתחילה, שאם הוא דיעבד, יש כאן כפילות שלא לצורך.

ובעזה"י תתבאר משנתנו להלן, מי הם השוחטים לכתחילה שנתרבו מ"הכל שוחטין", ומי הם שאינם שוחטים לכתחילה, אבל בדיעבד שחיטתם כשרה, שהתכוונה אליהם משנתנו במילים "ושחיטתן כשרה".

שחיטת חרש שוטה וקטן

חרש שוטה וקטן ששחטו, **שחיטתן פסולה אף דיעבד, כי יש לחוש לכמה דברים פסולים בשחיטתם, כגון: (א) שהייה. (ב) דריסה. (ג) וחלדה.**

ואם עמדו על גביהם אחרים, וראו שלא ארעו דברים אלו בשחיטתם, בדיעבד שחיטתם כשרה.

דיני משנתנו "הכל שוחטין"...

שנינו בתחילת הפרק, "הכל שוחטין. ושחיטתן כשרה. חוץ מחרש שוטה וקטן שמא יקלקלו את שחיטתן. וכולן ששחטו ואחרים רואין אותן שחיטתן כשרה".

ונאמרו **בגמרא כמה ביאורים לשלושת הפרטים הבאים**, (א) מה **כוונת התנא ללמד, במה ששנה "הכל שוחטים" לכתחילה**. (ב) **ומי הם אלו ש"שחיטתן כשרה" רק בדיעבד**. (ג) **ומי הם אלו ששחיטתן כשרה בדיעבד כש"אחרים רואים אותן"**.

ביאור א' – [רבה בר עולא], "הכל" **לאתויי טמא ששוחט חולין שנעשו על טהרת הקודש**. ואלו הם דיני המשנה:

(א) "הכל שוחטים לכתחילה" – כלומר, **הכל שוחטים לכתחילה בהמות חולין, ואפילו אדם טמא שוחט אותן**. ולא רק חולין שאין נשמרים בהם מטומאה, אלא אף חולין שקבלו בעליהם להישמר בהם מכל טומאה כאילו הם קדשים [=חולין שנעשו על טהרת הקודש, שבעליהם רוצה להתרגל לשמור קדשים בטהרה, ומקבל עליו לשמור אף חולין שלו כאילו הם קדשים], ואף על פי שמדרבנן, חולין כאלה יש להישמר בהן מכל טומאה הפוסלת קדשים, הטמא מותר לשחוט אותן לכתחילה, **ובלבד שלא יטמא אותן בשחיטה. ולכן, אם הוא טמא מת, לא ישחט בסכין של מתכת, כי כלי מתכת הנוגע במת או בטמא מת, נעשה טמא כמותם**, [שנאמר "בְּחֻלְל חֶרֶב", ללמד, שחרב נעשית כחלל עצמו], וכשישחט טמת מת בסכין של מתכת, היא נעשית אב הטומאה כמותו, וחוזרת ומטמאת את הבשר, אלא **ישחט בדבר שאינו מקבל טומאה**, כקרומית של קנה, שהיא כלי עץ שאין בו בית קיבול [=פשוטי כלי עץ], ואין כלי עץ מקבל טומאה, אלא כשיש בו בית קיבול. **ואם הוא טמא שרץ**, שאינו מטמא את הכלי, [כי הנוגע בשרץ אינו אב הטומאה, אלא ראשון לטומאה, ואין כלי מקבל טומאה אלא מאב

מסכת חולין

פרק ראשון הכל שוחטין דף ג

הטומאה, ולכן] **יכול לשחוט אף בסכין**, כי אינו מטמא אותה. **וכל זה יעשה בדבר ארוך**, כדי שלא יתקרב הוא עצמו לבשר, שמא יטמא אותו בנגיעה.

(ב) "ושחיטתם כשרה בדיעבד" – כלומר, מה שהיתרנו לטמא לשחוט לכתחילה, אין זה אלא בחולין, אפילו כשנעשו על טהרת הקדש, אבל בקדשים ממש, לא ישחט הטמא, אף לא בסכין ארוכה, שמא יטמא הוא עצמו את הבשר, כי מאחר שמוזהר מהתורה שלא לטמא את הקדשים, שנאמר, "וַאֲנִי הִנֵּה נֹתְתִי לָךְ אֶת מִשְׁמַרְתְּ תְרוֹמֹתַי לְכָל קֹדֶשֶׁי בְנֵי יִשְׂרָאֵל", ללמד שיש לשומרם בטהרה, גזרו חכמים, שלא יתעסק בהן הטמא כלל, אף לא מרחוק, בסכין ארוכה, שמא יתקרב, ויטמא. **ומכל מקום**, בדיעבד, **אם שחט קדשים, ואומר, ברור לי שלא נגעתי בבשר**, ולא טמאתי אותו, **שחיטתו כשרה**.

(ג) "וכולן ששחטו ואחרים רואין אותן שחיטתן כשרה" – כלומר, **יש אופן נוסף, שבו**, בדיעבד, **יש להכשיר שחיטת קדשים על ידי טמא**, אף כשאין אפשרות לשאול אותו אם נגע בבשר או לא, או שאינו יודע אם נגע בבשר או לא, **והוא כשאחרים ראו שלא נגע בבשר**. [וכמו כן דין זה הולך על שחיטת חרש שוטה וקטן, שאם אחרים ראו אותן שוחטים בהכשר, בדיעבד הרי זה כשר].

ודין זה, ששחיטת טמא כשרה בדיעבד אף במוקדשים, נשנה גם במסכת זבחים.

יש אומרים שבמסכתנו, המדברת בהלכות שחיטה, עיקר מקומו של דין זה, ובמסכת זבחים נשנה אגב שאר הפסולים [לעבודה, כמו זר אונן ובעל מום], ששחיטתם כשרה. ולדעה זו, הסיבה ששאר האמוראים בסוגיה לא ביארו את המשנה כביאור רבה בר עולא, כי לדעתם, אדרבה, עיקר מקום דין זה במסכת זבחים, ואין צורך לשנותו במסכתנו.

ויש אומרים שבמסכת זבחים עיקר מקומו של דין זה, ובמסכתנו נשנה, אגב הדין שטמא שוחט חולין. ולדעה זו, הסיבה ששאר האמוראים בסוגיה לא ביארו את המשנה כביאור רבה בר עולא, כי לדעתם חולין שנעשו על טהרת הקודש, דינם כחולין, ודין פשוט הוא שטמא שוחט בהם, אף לכתחילה, ואין צורך לשנות דין חולין שנעשו על טהרת הקודש בפני עצמו.

דף ג

ביאור ב' – [אביי], "הכל" **לאתויי כותי ששוחט כשישראל עומד על גביו**. ואלו הם דיני המשנה:

(א) "הכל שוחטים לכתחילה" – כלומר, **הכל שוחטים לכתחילה, ואפילו כותי**, כי מאחר שהחזיקו הכותים במצוות השחיטה, מדקדקים הם בה, ומוחזקים לשחוט בהכשר, ושחיטתם כשרה כי גירי אמת הם. אלא מאחר שחשודים הם להכשיל אחרים באכילות איסור, כי לדעתם, הכתוב "וְלִפְנֵי עֵזֶר לֹא תִתֵּן מִכְשָׁלִי", אינו מלמד שאין להכשיל אחרים בדבר איסור, אלא שלא לתת מכשול ממש לפני עור ממש, לכן אין נותנים לכותי לשחוט, אלא **אם כן ישראל עומד על גביו, ורואה שאינו מקלקל את השחיטה**.

(ב) "ושחיטתם כשרה בדיעבד" – כלומר, מה שהתרנו לתת לכותי לשחוט לכתחילה, אין זה אלא כשישראל עומד על גביו כל הזמן ורואה מעשיו, אבל **כשישראל אינו עומד על גביו, אפילו אם הישראל נכנס ויוצא במקום השחיטה**, אין לסמוך על כך שירא הכותי כל שעה, שמא יכנס הישראל, ויראה אותו מקלקל, ומחמת יראתו זו ישחט בהכשר, ולכן באופן הזה **אין נותנים לו לשחוט, אולם בדיעבד, אם שחט באופן הזה, שישראל נכנס ויוצא**, [או אפילו כששחט לגמרי בינו לבין עצמו], **בודקים את שחיטתו, על ידי שנותנים לו כזית בשר ממה ששחט, ואם אוכל, בידוע ששחט בהכשר, כי אינו אוכל נבילות, ובאופן הזה בדיעבד שחיטתו כשרה**.

(ג) "וכולן ששחטו ואחרים רואין אותן שחיטתן כשרה" – לדעה זו לא נתברר היאך להעמיד את הדין הזה של משנתנו.

כי אף שניתן להעמידו על שחיטת חרש שוטה וקטן, שאם אחרים ראו אותם שוחטים בהכשר כשר בדיעבד. מכל מקום, אם היה הדין הזה מדבר רק בשחיטת חרש שוטה וקטן ולא בדבר נוסף, אין ראוי לשנות בו "וכולן", אלא, "ואם אחרים רואין..." , שהרי דין זה נכתב על שחיטת חרש שוטה וקטן, ומתוך שנשנה בו "וכולן", משמע שהוא מדבר גם על דברים נוספים.

- ומשום הקושיה הזו לא קבלו רבה בר עולא [ביאור

מסכת חולין

פרק ראשון הכל שוחטין דף ג

אין ורבינא [ביאור ה' ו'] את הביאור הזה.

ורבא חולק על דברי אביי, כי לדעתו, אין צורך שיהא ישראל עומד על גבי הכותי כל הזמן, כדי שירא הכותי מלקלקל, ודי שיכנס הישראל מידי פעם ויצא, כדי שירא הכותי מלקלקל. וכשם שמצינו לעניין יין נסך, שכשישראל נכנס ויוצא אין לחוש שהגוי ינסך.

ואביי דוחה קושיה זו כי יש חילוק בין גוי שבצד היין, שלא ראינו שנגע בו, לבין כותי השוחט בהמה, שרואים אנו ששחטה.

ביאור ג' – [רבא], "הכל" לאתויי כותי ששוחט כשישראל נכנס ויוצא. ואלו הם דיני המשנה:

(א) "הכל שוחטים לכתחילה" – כלומר, הכל שוחטים לכתחילה, ואפילו כותי, כי מאחר שהחזיקו הכותים במצוות השחיטה, מדקדקים בה, ומוחזקים לשחוט בהכשר. אלא מאחר שחשודים הם להכשיל אחרים באכילות איסור, [כי לדעתם, הכתוב "וְלִפְנֵי עֵזְרָא לֹא תִתֵּן מִכָּשָׁל", אינו מלמד שאין להכשיל אחרים בדבר איסור, אלא שלא לתת מכשול ממש לפני עור ממש, לכן] אין נותנים לכותי לשחוט, אלא אם כן ישראל נכנס ויוצא, ומחמת כן, הכותי ירא כל שעה, שמא יכנס הישראל, ויראה שהוא מקלקל את השחיטה, ולכן שוחט בהכשר.

(ב) "ושחיטתם כשרה בדיעבד" – כלומר, מה שהתרנו לתת לכותי לשחוט לכתחילה, אין זה אלא כשישראל עומד על גביו או נכנס ויוצא, אבל כשישראל אינו נכנס ויוצא, יש לחוש שמא קלקל הכותי להכשיל אחרים לאכול נבילות שאינו ירא שיראוהו מקלקל, ולכן אין נותנים לו לשחוט בינו לבין עצמו. אולם בדיעבד, אם שחט לעצמו, בודקים את שחיטתו, על ידי שנותנים לו כזית בשר ממה ששחט, ואם אוכל, בידוע ששחט בהכשר, כי אינו אוכל נבילות, ובאופן הזה בדיעבד שחיטתו כשרה.

(ג) "וכולן ששחטו ואחרים רואין אותן שחיטתן כשרה" – גם לדעה זו לא נתברר היאך להעמיד את הדין הזה של משנתנו.

כי אף שניתן להעמידו על שחיטת חרש שוטה וקטן, שאם אחרים ראו אותם שוחטים בהכשר כשר בדיעבד, מכל מקום, אם היה הדין הזה מדבר רק בשחיטת חרש שוטה וקטן ולא בדבר נוסף, אין ראוי לשנות בו "וכולן", אלא, "ואם אחרים רואין ...", שהרי דין זה נכתב על שחיטת חרש שוטה וקטן, ומתוך שנשנה בו "וכולן", משמע שהוא מדבר גם על דברים נוספים].

- ומשום הקושיה הזו לא קבלו רבה בר עולא [ביאור אין] ורבינא [ביאור ה' ו'] את הביאור הזה.

- והסיבה שרב אשי לא קיבל ביאור זה, כי לדעתו כותים גרי אריות הם, ודינם כגויים, ושחיטתם נבילה, אפילו שחטו כהלכות שחיטה.

ביאור ד' – [רב אשי [ובמסקנה גם רבא]], "הכל" לאתויי ישראל מומר לאכול נבילות לתיאבון ששוחט כשהסכין בדוק. ואלו הם דיני המשנה:

(א) "הכל שוחטים לכתחילה" – כלומר, הכל שוחטים לכתחילה, ואפילו ישראל מומר לאכול נבילות לתיאבון, כי ישראל מומר לתיאבון, אינו מקלקל בכוונה, ורק כשאינו לו בהיתר עושה באיסור, אבל כשיש בידו סכין כשרה לשחוט בה, לא יקלקל אלא ישחט בהכשר, ולכן כשהסכין בדוקה שאין בה פגיונות, וכשרה לשחיטה, נותנים אותה לכתחילה למומר זה לשחוט בה.

(ב) "ושחיטתם כשרה בדיעבד" – כלומר, מה שהתרנו לתת לישראל מומר לשחוט לכתחילה, אין זה אלא כשהסכין בדוקה, אבל כשהסכין אינה בדוקה אין לתת לו לשחוט, ולסמוך על כך שיבדקנה הוא, כי אם לא תהא הסכין כשרה, חשוד הוא לשחוט בה נבילה, ולא יטרח לחפש סכין כשרה, אולם בדיעבד, אם שחט, בודקים את הסכין אחר השחיטה, ואם נמצאת כשרה, בדיעבד שחיטתו כשרה.

(ג) "וכולן ששחטו ואחרים רואין אותן שחיטתן כשרה" – גם לדעה זו לא נתברר במה להעמיד את הדין הזה של משנתנו.

כי אף שניתן להעמידו על שחיטת חרש שוטה וקטן, שאם אחרים ראו אותם שוחטים בהכשר כשר בדיעבד, מכל מקום, אם היה הדין הזה מדבר רק בשחיטת חרש שוטה וקטן ולא בדבר נוסף, אין ראוי לשנות בו "וכולן", אלא, "ואם אחרים רואין ...", שהרי דין זה נכתב על שחיטת חרש שוטה וקטן, ומתוך שנשנה בו "וכולן", משמע שהוא מדבר גם על דברים נוספים.

- ומשום הקושיה הזו לא קבלו רבה בר עולא [ביאור אין] ורבינא [ביאור ה' ו'] את הביאור הזה.

ביאור ה' – [רבינא לשון ראשון], "הכל" לאתויי מומחים שאין מוחזקים ששוחטים לכתחילה. ואלו הם דיני המשנה:

מסכת הולין

פרק ראשון הכל שוחטין דף ד

(א) "הכל שוחטים לכתחילה" – כלומר, **הכל שוחטים, ואפילו לא הוחזקו בפנינו [שתים או] שלוש פעמים, שיש בהם כח לשחוט, ולאמן ידיהם לכך בלא לבוא לידי פסול בשחיטה, ואין לחוש שיתעלפו, ובתנאי שהם מומחים, הבקיאים בהלכות שחיטה** [=שיודעים לומר הלכות שחיטה].

(ב) "ושחיטתם כשרה בדיעבד" – כלומר, מה שהתרנו לתת לישראל לשחוט לכתחילה, אף כשלא הוחזק לשחוט, אין זה אלא כשידוע שהוא מומחה ובקי בהלכות שחיטה, אבל אם אין ידוע שהוא בקי בהלכות שחיטה, לכתחילה לא ישחט. ובדיעבד אם כבר שחט, בודקים אותו אם הוא בקי בהלכות שחיטה, ואם נמצא בקי, בדיעבד השחיטה כשרה.

(ג) "וכולן ששחטו ואחרים רואין אותן שחיטתן כשרה" – כלומר, יש אופן נוסף, שבו, בדיעבד, יש להכשיר שחיטת מי שאינו ידוע כבקי בהלכות שחיטה, אף כשאין אפשרות לבודקו אם הוא בקי בהן, והוא, כשאחרים ראו ששחט בהכשר.

וכמו כן דין זה הולך על שחיטת חרש שוטה וקטן, שאם אחרים ראו אותן שוחטים בהכשר, בדיעבד הרי זה כשר.

- והסיבה ששאר האמוראים בסוגיה לא ביארו את המשנה כן, כי לפי הביאור הזה, רק מי שידוע כמומחה בהלכות שחיטה שוחט לכתחילה. ולדעת שאר האמוראים, אף מי שאין ידוע כמומחה, שוחט לכתחילה, כי רוב המצויים אצל שחיטה, מומחים הם, ומן הסתם, הבא לשחוט מומחה הוא.

ביאור ו' – [רבינא ללשון שני], "הכל" **לאתויי מוחזקים לשחוט ששוחטים לכתחילה אפילו אינם ידועים כמומחים בהלכות שחיטה.** ואלו הם דיני המשנה:

(א) "הכל שוחטים לכתחילה" – כלומר, **הכל שוחטים, ואפילו אין ידועים כמומחים בהלכות שחיטה, ובתנאי שהוחזקו בפנינו [שתים או] שלוש פעמים, שיש בהם כח לשחוט, ולאמן ידיהם לכך בלא לבוא לידי פסול בשחיטה, שאינם מתעלפים בשחיטה.**

(ב) "ושחיטתם כשרה בדיעבד" – כלומר, מה שהתרנו לתת לישראל לשחוט לכתחילה, אין זה אלא כשהוחזק לשחוט, אבל אם לא הוחזק לשחוט, לכתחילה לא ישחט, אלא שאם כבר שחט, ואמר ברור אצלי שלא התעלפתי, אלא שחטתי בהכשר, בדיעבד השחיטה כשרה.

(ג) "וכולן ששחטו ואחרים רואין אותן שחיטתן כשרה" – כלומר, יש אופן נוסף, שבו, בדיעבד, יש להכשיר שחיטת מי שאינו מוחזק לשחוט, אף כשאין אפשרות לשאלו אם שחט בהכשר, והוא, כשאחרים ראו ששחט בהכשר.

וכמו כן דין זה הולך על שחיטת חרש שוטה וקטן, שאם אחרים ראו אותן שוחטים בהכשר, בדיעבד הרי זה כשר.

- והסיבה ששאר האמוראים בסוגיה לא ביארו את המשנה כן, כי לפי הביאור הזה רק מי שמוחזק שאינו מתעלף בשחיטה שוחט לכתחילה. ולדעת שאר האמוראים, אף מי שאין מוחזק בכך שוחט לכתחילה, כי אין לחוש שהבא לשחוט יתעלף בשחיטה.

דף ד

דקוריא של צפורים שביד כותי

נתבאר, שלדעת אביי ורבא, ניתן להכשיר שחיטת כותי, על ידי בדיקה, שמאכילים אותו משחיטתו.

והוא הדין, כשנמצאו ביד הכותי לאחר שחיטה, כגון שמצאו בידו דקוריא [=מחרוזת, ותוס' מפרשים סל] של צפורים שחוטות, ניתן להכשירן על ידי הבדיקה הזו, שיטלו מאחת הציפורים חתיכה, ויתנו לו לאכול, ובכך יודע שהיא שחוטה כדין, כי אין הכותי אוכל נבילות.

וכדי להכשיר את כל הדקוריא בבדיקה הזו, יטול אחת מהצפורים באופן שלא יוכל הכותי לדעת איזו מהן, שיטול אותה מהסל תחת כנפיו, וימעך אותה, לבטל בה כל סימן שיש בה.

כן מבואר בברייתא, שהבדיקה הזו מועילה להכשיר את כל הצפורים. אך מסקנת הסוגיה, שהדין הזה תלוי במחלוקת תנאים.

יש אומרים, שאף שהחזיקו הכותים לקיים את השחיטה, ומדקדקים לשחוט לעצמם ואינם אוכלים נבילה, לא החזיקו אלא בשחיטת בהמה, המפורשת בתורה, שנאמר "וְזָבַחְתָּ מִבְּקָרְךָ וּמִצֹּאֲנֶךָ", אבל בשחיטת עוף, שאינה מפורשת בתורה, אלא למדה בהיקש "זאת

מסכת חולין

פרק ראשון הכל שוחטין דף ד

תורת הבהמה והעוף", **אין הכותים מדקדקים**, ואין לסמוך על הבדיקה הזו בשחיטת עופות.

ודעת הברייתא הנ"ל, שמאחר שהחזיקו הכותים בשחיטה, כשם שהחזיקו בה בכל הלכותיה, אף אלו שאינם מפורשות בתורה, כגון שלא תהא בשחיטה שהייה, דריסה, חלדה, הגרמה, ועיקור, כך החזיקו בהלכות שחיטה אף בעוף, וכשהכותי אוכל מהעוף, בוודאי נשחט העוף כהלכתו.

מצת כותי בפסח

א. דעת רבי אליעזר.

מן הסתם אין הכותים בקיאים בשום דקדוקי מצוות, גם לא במצוות המפורשות בתורה שהחזיקו לקיים, ולפיכך מצת כותי אסורה בפסח, שמא לא שמרו אותה מחימוץ.

יש מפרשים שאף לדעה זו, אין לחוש לכך שתהא מצתם חמץ, כי ודאי שמרו אותה מחימוץ, אבל לצאת בה ידי חובת מצת מצווה אין יוצאים, כי אינם בקיאים לשומרה לשם מצת מצווה.

ב. דעת תנא קמא.

אדם יוצא ידי חובת אכילת מצה בפסח במצת כותי, כי לא זו בלבד שהם בקיאים לשומרה מחימוץ, אלא הם גם בקיאים לשומרה לשם מצת מצווה.

והסיבה לכך, כי כל מצווה הכתובה בתורה בפירוש, כמו מצה וחמץ בפסח, מן הסתם הכותים מדקדקים בה כדין, ואפילו אם לא נודע לנו בבירור שהם מדקדקים בה.

ג. וכן דעת רבן שמעון בן גמליאל.

אדם יוצא ידי חובת אכילת מצה בפסח במצת כותי, כי לא זו בלבד שהם בקיאים לשומרה מחימוץ, אלא הם גם בקיאים לשומרה לשם מצת מצווה.

אלא שלדעתו הסיבה לכך, כי כל מצווה שנודע לנו שהכותים החזיקו בה, כמצה וחמץ בפסח, מן הסתם הם מדקדקים בה כדין אף יותר מישראל.

כתיבא ולא אחזוק ואחזוק ולא כתיבה

נתבאר, שבין לדעת תנא קמא, ובין לדעת רבן שמעון בן גמליאל, הכותים מדקדקים במצוות מצה וחמץ. תנא קמא ביאר שהטעם לכך, משום שמצוות אלו כתובות בתורה. ורבן שמעון בן גמליאל ביאר שהטעם לכך, משום שידוע שהחזיקו הכותים לקיימן.

ואם כן כל מצווה כגון זו, שיש בה שתי מעלות אלו: (א) כתובה בתורה בפירוש. (ב) ידוע לנו שהחזיקו בה הכותים. מודים תנא קמא ורבן שמעון בן גמליאל, שהכותים מדקדקים בה.

ולהלן יתבאר, מה הדין במצוות שיש בהן מעלה אחת בלבד משתי המעלות. (א) כתובות בתורה, אך לא נודע לנו אם החזיקו הכותים לקיימן [=כתיבא ולא אחזוק]. (ב) נודע לנו שהחזיקו הכותים לקיימן, אבל אינן מפורשות בתורה [=אחזוק ולא כתיבא].

ומתחילה אמרו, שלדעת תנא קמא הכל תלוי בעניין הראשון בלבד כלומר אם המצווה כתובה בתורה הכותים מדקדקים בה ואם לאו אינם מדקדקים בה. ולדעת רבן שמעון בן גמליאל אין הכותים מדקדקים אלא במצווה שיש בה את שתי המעלות, כתובה בתורה וידוע לנו שהחזיקו לקיימה.

ולפי זה נפקא מינה ביניהם במצווה שכתובה בתורה ולא ידוע לנו שהחזיקו לקיימה. לדעת תנא קמא מאחר שהיא כתובה בתורה כותים מדקדקים בה. ולדעת רבן שמעון בן גמליאל כיון שלא נודע לנו שהחזיקו לקיימה, אינם מדקדקים בה.

ודחו זאת ואמרו, שמתוך דברי רבן שמעון בן גמליאל מבואר, שלדעתו הכל תלוי בעניין השני, כלומר, אם ידוע לנו שהחזיקו הכותים לקיים את המצווה או לא. ולדעת תנא קמא לא די בעניין השני לבדו ואם ידוע לנו שהחזיקו כותים במצווה שאינה כתובה בתורה אין הדבר מלמד שהם מדקדקים באותה מצווה.

ולפי זה, נפקא מינה ביניהם במצווה שאינה כתובה בתורה, וידוע לנו שהחזיקו לקיימה. לדעת תנא קמא מאחר שאינה כתובה בתורה כותים אינם נאמנים. ולדעת רבן שמעון בן גמליאל מאחר שידוע שהחזיקו לקיימה כותים מדקדקים בה.

ומלשון הגמרא, "אלא איכא בינייהו דלא כתיבא

מסכת חולין

פרק ראשון הכל שוחטין דף ד

ואחזיקו בה", משמע שחזרו ממה שאמרו בלשון ראשון, "איכא בינייהו דכתיבא ולא אחזוק", ובזה הכל מודים שאין כותים מדקדקים, ואם כן לפי המסקנה, שלדעת רבן שמעון בן גמליאל די במעלה אחת "אחזוק", דעת תנא קמא שצריך שיתקיימו שני הדברים, שתהא המצווה כתובה בתורה, וגם ידוע שהחזקו לקיימה, ולכן בכתיבא ולא אחזוק מודה שאין מדקדקים. ואולם רש"י ותוס' פירשו, שגם לפי המסקנה, דעת תנא קמא שהכל תלוי בענין הראשון לבדו, אם המצווה כתובה בתורה או לא. ואם כן לפי המסקנה, בשני האופנים נחלקו, בין בכתיבא ולא אחזוק, ובין באחזוק ולא כתיבא.

חמץ של עוברי עבירה לאחר הפסח

חמץ של ישראל שעבר עליו הפסח אסור בהנאה. לדעת רבי יהודה איסורו מהתורה. ולדעת רבי שמעון איסורו מדברי חכמים.

ומבואר בברייתא, שאף על פי שחמץ שעבר עליו הפסח ביד ישראל אסור בהנאה, כשנמצא חמץ ביד ישראל לאחר הפסח מיד, אף בשיעור זמן כזה שאין שהות אחר הפסח לאפותו, ובוודאי נאפה בפסח, וידוע שאותו ישראל הוא עובר עבירה, שאינו מבער את חמצו בפסח [משום הפסד ממון], החמץ הזה מותר לישראל.

כי בוודאי אין חמץ זה חמץ שעבר עליו הפסח ביד ישראל, אלא היה החמץ הזה של נוכרי, ומיד לאחר הפסח החליפו הישראל תמורת חמיצו, שכן מאחר שיצא הפסח, ויכול הישראל הזה לאכול חמץ בהיתר, ודאי החליף את חמיצו האסור בחמץ מותר, שלא יאכל איסור כשיש בידו לאכול היתר.

ומהברייתא הזו יש להביא ראיה לסברת רבא, שמומר לתיאבון שוחט לכתחילה כשהסכין בדוקה, [כפי שנתבאר בדף ג'].

שכן אם הברייתא היא כדעת רבי יהודה, האומר, שחמץ שעבר עליו הפסח אסור מהתורה, יש ללמוד מכאן, שלכל הפחות באיסור תורה, [כמו חמץ שעבר עליו הפסח], ודאי לא יאכל איסור, כשיש לו אפשרות לאכול היתר, [על ידי החלפה. והוא הדין כשיש בידו לשחוט בהכשר, לא ינבל את הבהמה].

ואם הברייתא היא כדעת רבי שמעון, האומר, שחמץ שעבר עליו הפסח אסור בהנאה מדברי חכמים, ואפילו איסור זה אינו אוכל, כשיש בידו לאכול היתר, כל שכן שאיסור תורה לא יאכל, כשבידו לאכול היתר, [וכשהסכין כשרה ישחט בה בהכשר].

ברייתא נוספת לסייע לסברת רבא

שנינו בברייתא, **הכל שוחטים, ואפילו כותי, ואפילו ערל, ואפילו ישראל מומר.**

וערל האמור בברייתא – היינו מומר לערלות, כלומר שמבעט במצוות מילה, ומתוך שהכשירה אותו הברייתא, יש ללמוד, שהמומר לדבר אחד אפילו להכעיס, כשר לשחוט.

ואין לומר שערל האמור כאן הוא ערל בהיתר, כגון שמתו אחיו מחמת מילה, שהוא בחזקת סכנה אם ימול, כי זה הוא ישראל כשר, ודין פשוט הוא ששחיטתו כשרה.

וישראל מומר האמור בברייתא – היינו ישראל מומר לשחיטה עצמה, כלומר שמומר לאכול נבילות לתיאבון. ומבואר בברייתא, שאף על פי שהוא מומר לכך, הוא כשר לשחוט, [ועל כרחך כשהסכין בדוקה, שאם לא כן אין סברא להתיר], שכשיש בידו לאכול היתר, אינו מניח את ההיתר ואוכל איסור, כדעת רבא.

ודחו ראיה זו, כי יתכן שישראל מומר האמור כאן אינו מומר לאכול נבילות, כי מאחר שמומר לשחיטה עצמה, נעשה לו הדבר כהיתר גמור לאכול נבילות, ואינו חש כלל לשחוט כדין, אף כשקל לו הדבר. **אלא, ישראל מומר האמור כאן הוא ישראל, מומר לעבודה זרה.**

ואף שכבר שנינו שמומר לדבר אחד כגון ערלה, כשר לשחוט, הוצרכו לשנות שגם מומר לעבודה זרה כשר לשחוט, שלא תאמר, הואיל ועבודה זרה חמורה, שכל המודה בה ככופר בכל התורה, המומר לה יהא פסול לשחוט.

ודחיה זו היא כדעת רב ענן אמר שמואל, האומר, שמומר לעבודה זרה כשר לשחוט.

שחיטת מומר לעבודה זרה

לדעת רב ענן אמר שמואל, ישראל מומר לתיאבון לעבודת כוכבים, [ולא לשאר עברות], מותר לאכול משחיטתו, שכן מצינו ביהושפט מלך יהודה, שנהנה מסעודת אחאב. שנאמר, "וַיְהִי לַיהוֹשָׁפָט עֶשֶׂר וְכַבֹּד לְרַב וַיִּתְחַתְּנוּ לְאַחָאָב. וַיֵּרָד לְקֹץ שָׁנִים אֶל אַחָאָב לְשִׁמְרוֹן וַיִּזְבַּח לוֹ אַחָאָב צֹאן וּבָקָר לְרַב וְלָעֶם אֲשֶׁר עִמּוֹ וַיִּסִּיתֵהוּ לְעֹלֹת אֶל רָמֹת

מסכת חולין

פרק ראשון הכל שוחטין דף ה

גִּלְעָד", ואחאב היה מומר לעבודה זרה, [ולא לשאר עברות], ויהושפט היה צדיק, ואכל יהושפט מזבחו של אחאב.

ואין לדחות, שכן אף שמבואר בכתוב שאחאב זבח ליהושפט, אבל לא מבואר בכתוב שיהושפט אכל, ויתכן שלא אכל. **כי נאמר "ויסיתהו לעלות אל רמות גלעד"**, וכלל בידינו, שאין **הסתה של אדם, אלא על ידי אכילה ושתייה**.

וכן יתבאר הכתוב, "כי יסיתהו אחיך בן אמה או בןך או בתך או אשת חיקך או רעה אשר כנפשה בסתר לאמר גלכה ונעבדה אלהים אחרים אשר לא ידעת אתה ואבתיך" בהסתה על ידי אכילה ובשתייה.

ורק הסתה של מעלה היא אף בלא אכילה ושתייה כמו בכתוב, "ויאמר ה' אל השטן השמת לבך אל עבדי איוב כי אין פמהו בארץ איש תם וישר ירא אקים וסר מרע ועדנו מחזיק בתמתו ותסיתני בו לבלעו חנם".

ואין לומר שניסת יהושפט בשתייה בלבד, אבל לא אכל, [ובשתייה אין איסור, כי לא נאסר סתם יינם של עובדי עבודה זרה, אלא בזמן שמאי והלל בי"ח דבר]. **כי אין דרך ארץ שישתה המלך בלא אכילה**, ומאחר ששתה ודאי גם אכל. **א"נ מתוך שנאמר "ויזבח ... ויסיתהו"**, מבואר, שההסתה היתה בזביחה, כלומר באכילה.

ואין לומר שעובדיה אשר על בית אחאב הוא לבדו זבח, והוא היה אדם כשר, ושחיטתו כשרה ליהושפט. **כי נאמר, "ויזבח לו ... צאן ובקר לרב ולעם אשר עמו"**, ולא יתכן שעובדיה לבדו שחט **כל כך הרבה**.

וכן אין לומר, ששבעת האלפים הכשרים שנותרו בישראל, [הם אלו שנאמר עליהם, "והשארתני בישראל שבעת אלפים כל הבקרים אשר לא כרעו לבעל וכל הפה אשר לא נשק לו"], **מהם היו השוחטים. כי הם היו נחבאים מפני איזבל**, שרצתה להורגם.

וכן אין לומר שאנשי אחאב היו כשרים, והם שחטו ליהושפט ולעם. **כי ודאי היו רשעים כאחאב**, שנאמר, "משל מקשיב על דבר שקר כל משרתיו רשעים".

וכן אין לומר שאנשי יהושפט היו רשעים, ואכלו משחיטת אנשי אחאב הרשעים, והספיקה שחיטת עובדיה ליהושפט. **כי כשם שאנשי המושל הרע כולם רשעים**, כך אנשי המושל הצדיק כולם צדיקים.

וכן אין לומר שכל סיעה שחטה לעצמה, כלומר אנשי אחאב הרשעים שחטו לעצמם, ואנשי יהושפט הצדיקים שחטו לעצמם. **כי כולם היו אוכלים יחד**, בחיבה ובריעות ובאגודה אחת, שנאמר, "ומלך ישראל ויהושפט מלך יהודה ישבים איש על כסאו מלבשים בגדים בגרן פתח שער שמרון וכל הנביאים מתנבאים לפניהם", שהיו יושבים במעגל כגורן, ואם כן על כרחך אכלו כולם מאותה שחיטה.

ואם כן, על כרחך אכל יהושפט משחיטת אנשי אחאב, המומרים לעבודה זרה, ומכאן שמותר לאכול משחיטת המומר לעבודה זרה.

ובדף ה' יתבאר בעזה"י שדברי רב ענן נדחו.

דף ה

מי כלכל את אליהו בהיותו בנחל כרית

כשגזר אליהו שיהיה רעב בימי אחאב, נסתר בנחל כרית, "והערבים מביאים לו לחם ובשר בבקר ולחם ובשר בערב ומן הנחל ששתה".

ואמר רב יהודה, שהעורבים הללו היו מביאים לו את הבשר והלחם מבית מטבחיו של אחאב. **ומכל מקום, אין מכאן ראיה לדברי רב ענן**, שמומר לעבודה זרה מותר לאכול משחיטתו. **כי מה שהותר אליהו לאכול ממטבחיו של אחאב היה על פי הציווי**, שאמר לו הקדוש ברוך הוא, "וְאֵת הָעֲרָבִים צִוִּיתִי לְכַלְכֵּלְךָ שָׁם", ואין ללמוד מהוראת שעה לדורות.

ואמר רבינא, שאותם עורבים היו עופות הקרויים עורבים, ולא בני אדם הקרויים כן. **ואף שיש אדם ששמו עורב**, כמו שנאמר, "ויכלדו שני שרי מדן את ערב ואת זאב ויהרגו את עורב בצור ערב ואת זאב הרגו בקרב זאב ויהרגו את מדן וראש ערב וזאב הביאו אל גדעון מעבר לירדן", מכל מקום לא מסתבר שיארע כן, שיהיו שני אנשים ששם עורב מביאים לו אוכל.

וכמו כן, אף שיש מקום ששמו צור עורב, ומצינו שיקראו אנשי מקום יחידים על שם מקומם, שנאמר, "וְאָרְסִים יִצְאוּ גְדוּדִים וישבו מארץ

מסכת חולין

פרק ראשון הכל שוחטין דף ה

ישראל נֶעְרָה קִטְנָה", ואמרו חכמים, שהכוונה לקטנה ממקום הקרוי נעורן. מכל מקום, אין לומר שהיו אלו שני אנשים מהמקום הנקרא צור עזרב, ונקראו עורבים על שם מקומם, כי אם כן היו ראויים להיקרא עורביים, ולא עורבים. ועל כרחך הכוונה לעורבים ממש.

ברייתא לסייע לכאורה לסברת רב ענן

שנינו בברייתא, הכל שוחטים, ואפילו כותי, ואפילו ערל, ואפילו ישראל מומר.

וערל האמור בברייתא – היינו מומר לערלות, כלומר שמבעט במצוות מילה, ומתוך שהכשירה אותו הברייתא, יש ללמוד, שהמומר לתיאבון לדבר אחד, כשר לשחוט.

וישראל מומר האמור בברייתא – היינו ישראל מומר לעבודה זרה. ומבואר בברייתא, שאף על פי שהוא מומר לכך, הוא כשר לשחוט, כדעת רב ענן. ואף שכבר שנינו שמומר לדבר אחר כגון ערלה, כשר לשחוט, הוצרכו לשנות שגם מומר לעבודה זרה כשר לשחוט. שלא תאמר, הואיל ועבודה זרה חמורה, שכל המודה בה ככופר בכל התורה, המומר לה יהא פסול לשחוט.

ושוב דחו ראיה זו, כי יתכן שישראל מומר האמור כאן אינו מומר לעבודה זרה, [כי עבודה זרה חמורה היא, והמומר לה הרי הוא כמומר לכל התורה כולה]. אלא, [ישראל מומר האמור כאן הוא ישראל], מומר לאכול נבילות לתיאבון. כדעת רבא בדף ד'.

ממי אין מקבלים קרבנות נדבה של עולה

בעניין המתנדבים או נודרים להביא עולה נאמר, "דַּבֵּר אֶל בְּנֵי יִשְׂרָאֵל וְאָמַרְתָּ אֲלֵהֶם אָדָם כִּי יִקְרִיב [כלומר כשירצה להקריב בנדר או נדבה] מִקָּדָשׁ קֶרְבָּן לַיהוָה מִן הַבְּהֵמָה מִן הַבָּקָר וּמִן הַצֹּאן וּתְקַרְבֻּהוּ אֶת קֶרְבָּנְכֶם". וכך דרשו חכמים בברייתא.

"מִקָּדָשׁ" – ולא כולכם, להוציא את המומר לכל התורה כולה, שאין מקבלים ממנו קרבן עולה בנדבה. [ודווקא בכס, כלומר בישראל, חילקתי בין מומר לאינו מומר, אבל בגוים אין חילוק, ואפילו מן המומר שבהם מקבלים נדרים ונדבות].

"מִן הַבְּהֵמָה" – להביא בני אדם המומרים לדבר אחד, שדומים לבהמה, בכך שאינם מקיימים מצוות, ומכאן אמרו, מקבלים קרבנות ממושעי ישראל כדי שיחזרו בתשובה.

ומסיימת הברייתא, שאף שחילקנו בין מומר לכל התורה, שאין מקבלים ממנו קרבן, למומר לדבר אחד, שמקבלים ממנו קרבן. יש מומר לדבר אחד שדינו כמומר לכל התורה, ואין מקבלין ממנו קרבן, והוא המומר לעבודה זרה, כגון שמנסך יין לעבודה זרה, וכן המומר לחלל שבתות בפרהסיא, שדינם כמומרים לכל התורה כולה, ואין מקבלים מהם קרבן.

ומכאן נידחו דברי רב ענן, שהכשיר שחיטת מומר לעבודה זרה, ולא החשיבו כמומר לכל התורה כולה.

ממי אין מקבלים קרבן

חטאת הבא על השוגג

בעניין חיוב קרבן חטאת, [הבא לכפר על חטא הנעשה בשגגה], נאמר, "וְאִם נָפֵשׁ אַחַת תִּחַטָּא בְּשִׁגְגָה מֵעַם הָאָרֶץ בַּעֲשֻׂתָהּ אַחַת מִמִּצְוֹת ה' אֲשֶׁר לֹא תַעֲשִׂינָהּ וְאִשָּׁם. או הוֹדַע אֵלָיו חַטָּאתוֹ אֲשֶׁר חָטָא וְהֵבִיא קֶרְבָּנוֹ...".

לדעת תנא קמא – מתוך שנאמר בעניין "מֵעַם הָאָרֶץ", יש ללמוד, שאין הכתוב מדבר בכל העם, אלא בחלק ממנו, ומכאן יש ללמוד, שמומר אינו בכלל הפרשה, וכשחטא בשגגה, אינו מביא על כך קרבן חטאת, ואפילו אם הוא מומר לעבירה אחרת ולא לזו ששגג בה, כי מכל מקום מומר הוא, ואינו בכלל הפרשה.

ולדעת רבי שמעון בן יוסי משום רבי שמעון – מתוך שנאמר בכתוב, "אֲשֶׁר לֹא תַעֲשִׂינָהּ וְאִשָּׁם. או הוֹדַע אֵלָיו", יש ללמוד שהכתוב מדבר במי שאם היה יודע לא היה חוטא [או במי שעד עתה היה נבדל מעברה זו], ולא חטא עתה אלא משום שלא נודע לו שהוא חוטא, ושגג בדבר. ומכאן יש ללמוד, שמי שמומר לעבור על איזה איסור, אינו מביא עליו קרבן חטאת, אף כשחטא בו איזה פעם בשגגה. ודווקא כשהוא מומר לאותה עבירה אינו מביא עליה חטאת אף על השגגה, אבל כשהוא מומר לעבירה אחרת, וזו שעבר עליה עתה אינו מומר לה, וחטא בה מחמת השגגה, מביא עליה חטאת.

- כן נראה ביאור מחלוקתם מפירוש רש"י. שלדעת

מסכת חולין

פרק ראשון הכל שוחטין דף ה

תנא קמא, מומר לדבר אחד, אינו מביא חטאת אף על דבר אחר. ולדעת רבי שמעון ברבי יוסי, מומר לדבר אחד מביא חטאת על דבר אחר, ורק על מה שהוא מומר לו אינו מביא חטאת.

- ולפי פירוש רבינו תם. הכל מודים, שמומר לדבר אחד מביא חטאת על דבר אחר. ולא נחלקו אלא במומר לאכילת חלב, שהוא נחשב כמומר לכל התורה חוץ מאכילת דם. שלדעת תנא קמא, מאחר שהוא נחשב כמומר כמעט לכל התורה, לא יביא חטאת אף על הדם שאינו מומר לו. ולדעת רבי שמעון ברבי יוסי, מאחר שאינו מומר לדם, יביא חטאת על הדם.

- ויש מפרשים שלדברי הכל, מומר לדבר אחד אינו מומר לדבר אחר, ומביא חטאת על כל מה שאינו מומר לו. ולא נחלקו אלא בחלב ודם, ששניהם שווים בכרת, ובכך שקרבים לגבוה בקרבנות, ונאמרו בלאו אחד, "כָּל חֵלֶב וְכָל דָּם לֹא תֹאכְלוּ". שבזה, לדעת תנא קמא הם נחשבים כלאו אחד ממש, ולכן, המומר לחלב נחשב כמומר לדם, ולא יביא חטאת על דם. ולדעת רבי שמעון, מאחר שלא נעשה מומר בפועל אלא לחלב, מביא חטאת על הדם.

הסיבה שנצרך הכתוב למעט מומר גם מהבאת עולה וגם מהבאת חטאת

נתבאר, שכתוב אחד ממעט מומר מהבאת עולה, וכתוב אחד ממעט מומר מהבאת חטאת, והטעם שנצרכו שני הכתובים הללו, ולא די באחד מהם:

כי אם היה הכתוב ממעט מומר רק מהבאת חטאת, היה מקום לומר, שדווקא חטאת הבאה לכפרה אינו מביא, כי מאחר שמומר הוא, ודעתו לחזור ולחטוא, אינו ראוי לכפרה, אבל עולה יוכל להביא, שאינה אלא דורון.

ואם היה הכתוב ממעט מומר רק מהבאת עולה, היה מקום לומר, שדווקא עולה לא יביא, שאין חיוב בהבאתה, ולכן אין לנו לקבלה ממנו, [שנאמר "זָבַח רְשָׁעִים תִּוְעֵבָה"], אבל חטאת שיש חיוב בהבאתה, נקבל ממנו, שלא יהא חוטא נשכר, להיפטר מחיובו מחמת גודל חטאו.

מי מכונה "בהמה"

נתבאר שהכתוב "מִן הַבְּהֵמָה", האמור בעניין עולה, מלמד, שמומרים הדומים במעשיהם לבהמה, שאינה מקיימת מצוות, הם בכלל הפרשה, ואם כן, "בהמה" הוא כינוי לבני אדם גרועים.

וכן הוא בכתוב, "הִנֵּה יָמִים בָּאִים נֹאֲסֵי ה' וְזָרְעֵי אֶת בֵּית יִשְׂרָאֵל וְאֶת בֵּית יְהוּדָה זָרַע אָדָם וְזָרַע בְּהֵמָה", ש"זָרַע אָדָם" הם החכמים, ו"זָרַע בְּהֵמָה" הם הבורים, [ועל כולם נאמר בכתוב הזה, שעתיד הקדוש ברוך הוא להרבותם].

וכל זה כשה"בהמה" עומדת בכתוב בפני עצמה, אבל כשהיא מעורבת עם ה"אדם", כמו בכתוב "אָדָם וּבְהֵמָה תֹּשִׁיעַ ה'", בזה ה"בְּהֵמָה" נדרשת יחד עם ה"אָדָם", כלומר, הקדוש ברוך הוא יושיע את אותם שיש בהם דעה כאדם הראשון, והם שפלים ודכאי רוח כבהמה.

שחיטת כותי

בדף ג' נתבאר, שלדברי אביי ורבא, דעת משנתנו, [שכותים גרי אמת הם, ולכן] שחיטת כותי מותרת. אם ישראל עומד על גביו, או נכנס ויוצא, נותנים לו לשחוט לכתחילה. ואף כששחט בינו לבין עצמו, יש להתיר שחיטתו בדיעבד, על ידי בדיקה אם אוכל ממה ששחט.

וכל זה כדעת משנתנו, אבל רבן גמליאל ובית דינו נמנו על שחיטת כותי ואסרוה.

- מתחילה היה רבי זירא סבור שלא בא רבן גמליאל לשנות מדין המשנה אלא ללמד את דין המשנה, שאסרה שחיטת כותי, כשלא היה ישראל על גביו, ולא בדקו אותו אוכל משחיטתו.

- ורבי יעקב בר אידי אמר לו, שללמד ששחיטת כותי אסורה בלא ישראל עומד על גביו, לא היו צריכים, כי דבר פשוט הוא, ומתוך שנמנו לאסור שחיטת כותי, על כרחך לאוסרה לגמרי נימנו, אף כשישראל עומד על גביו, וקיבל רבי זירא את דברי רבי יעקב בר אידי.

ומבואר בגמרא [בדף ו'] שהטעם שנמנו חכמים אלו על שחיטת כותים לאוסרה, אף שלדעתם הכותים גרי אמת היו, כי מצאו בהר גריזים דמות יונה שהיו כותים עובדים לה, ונמצא שנעשו אותם כותים מומרים לעבודה זרה. ואף שלא כל הכותים מהר גריזים, מאחר שמיעוטם

מסכת חולין

פרק ראשון הכל שוחטין דף ו

משם, ומומרים לעבודה זרה, גזרו על כולם משום המיעוט, [כדעת האומרים שחיישינן למיעוטא], **ואסרו שחיטת כל הכותים כשחיטת מומרים לעבודה זרה.**

ורבי יוחנן ורבי אסי שאכלו משחיטת כותי, [ששחט כשישראל עומד על גביו, או על ידי בדיקה שאכל הכותי משחיטתו], **חלקו על תקנת רבן גמליאל, ואמרו, שדין המשנה נותר על כנו ושחיטת כותי מותרת.**

ואין לומר שבאמת לא חלקו על התקנה, והסיבה שאכלו משחיטת כותי, כי לא שמעו את התקנה, ואם היו שומעים היו מקבלים. כי אם כן, נמצא שבאכילתם משחיטת כותי, אכלו דבר אסור [שלא נודע להם איסורו], ולא יתכן שיכשל צדיק באכילת דבר אסור, שהרי אפילו על בהמתן של צדיקים אין הקדוש ברוך הוא מביא תקלה כזו, כפי שיתבאר בעזה"י בדף ז', וכל שכן שעל הצדיקים עצמם אין הקדוש ברוך הוא מביא תקלה כזו.

< ובדף ו' יתבאר בעזה"י, שלבסוף גם רבי אמי ורבי אסי גזרו לאסור שחיטת כותים.

דף ו

הטעם שנאסר סתם יינם של כותים

רבי מאיר שלח את רבי שמעון בן אלעזר להביא יין מבין הכותים, בדרך פגש את ההוא סבא [=אותו זקן], ואמר לו, "וְשִׁמְתָּ שִׁכְיִן בְּלֶעָד [כלומר התחזק ועצור עצמך מלעשות זאת] אִם בַּעַל נֶפֶשׁ אָתָּה [אם אדם כשר אתה]", הלך רבי שמעון בן אלעזר וסיפר הדברים לפני רבי מאיר וגזר על סתם יינם.

והסיבה לכך **כי מצאו בראש הר גריזים דמות יונה שהיו כותים עובדים לה,** ונמצא שנעשו אותם כותים מומרים לעבודה זרה, ואף שלא כל הכותים מהר גריזים, מאחר שמיעוטם משם, ומומרים לעבודה זרה, גזרו על כולם משום המיעוט, [שכן לדעת רבי מאיר חיישינן למיעוטא], ואסרו כל סתם יינם של כותים כסתם יינם של מומרים לעבודה זרה.

ומתחילה לא פשטה הגזרה הזו, כי מאחר שהיו רגילים ישראל בכותים, לא קבלו לפרוש מהם, עד שחזרו וגזרו על כך שנית בדורם של רבי אמי ורבי אסי, [כפי שיתבאר בעזה"י להלן], ונתקבל הדבר בכל ישראל.

לשאל רק רב שיודע להשיב

"כִּי תֵשֵׁב לְלַחֹם אֶת מוֹשֵׁל" [כלומר כשתשב ללחום מלחמתה של תורה לפני גדול בתורה המושל בה, שיודע להשיב טעמיה] "בֵּינָן" [שאל אותו וישיב לך. אולם אם אינו גדול בתורה, שאינו יודע להשיב] "תִּבְיִן אֶת אֲשֶׁר לְפָנֶיךָ" [מעצמך] "וְשִׁמְתָּ שִׁכְיִן בְּלֶעָד" [כלומר, ועצור עצמך מלשאל אותו, שלא תביישנו, כשלא ידע להשיב. אך] "אִם בַּעַל נֶפֶשׁ אָתָּה" [ומתאוה לשאול ולעמוד על העיקר] "אֵל תִּתְּאוּ לְמִטְעַמוֹתָיו" [כלומר פרוש הימנו, ולך לפני גדול].

הגזרה על הכותים שנתקבלה

לעיל כבר נתבאר, שרבן גמליאל גזר על שחיטת כותים שהיא אסורה, כשחיטת מומרים לעבודה זרה, ורבי מאיר גזר, שסתם יינם של כותים אסור, כסתם יינם של מומרים לעבודה זרה.

אמנם מתחילה לא נתקבלו הגזרות הללו, שהיו ישראל רגילים בכותים, ולא רצו לקבל על עצמם לפרוש מהם.

ורק **בדורם של רבי אמי ורבי אסי שגזרו על הדבר שנית נתקבלה הגזרה.** שפעם אחת שלח רבי אבהו את רבי יצחק בן יוסף להביא יין מבין הכותים, ומצאו ההוא סבא בדרך, ואמר לו, "אין כאן שומרי תורה". הלך רבי יצחק וספר דברים לפני רבי אבהו, והלך רבי אבהו וספר דברים לפני רבי אמי ורבי אסי, ולא זזו משם, עד שעשאום עובדי כוכבים גמורים.

ומאז נתקבלה הגזרה לפסול שחיטת כותים, [אפילו ישראל עומד על גביהם], **ולאסור סתם יינם. וכן להחשיבם כגויים גמורים לעניין ערובי חצירות,** שאם היה כותי בחצר עם ישראל, אסור לישראל לטלטל לחצר בשבת, ואין מועיל לה עירוב, עד שישכרו רשות הכותי ממנו. [וכן דין ישראל, שהוא מומר לחלל שבת בפרהסיא, שאין מועיל עירוב לבני חצרו עד שישכרו ממנו רשותו. ואינם כישראל כשר, ששכח לערב עם חבריו בחצר, שדיו בביטול

מסכת חולין

פרק ראשון הכל שוחטין דף ו

רשותו להם, שאומר אפילו בשבת, רשותו מבוטלת לכם. ולעניין זה, ישראל מומר לחלל שבתות בצנעא בלבד, דינו כישראל כשר].

תערובת דמאי

מאחר שיש הרבה עמי ארצות שאינם מעשרים תבואתם, תקנו חכמים, שתבואת הארץ חייבת במעשרות מספק, והיא נקראת תבואת דמאי, ולכן, הלוקח תבואת דמאי מעם הארץ, חייב לעשרה מחמת הספק.

ולא רק כשעתידי לאוכלה כמו שהיא בפני עצמה, אלא אף כשעתידי לערבה בדברים אחרים, כגון שלקח יין לערבו במורייס [=שומן של דגים] או באלונתית [=משקה שמעורבים בו מים ויין ושמן אפרסמון]. או שלקח כרשינין לעשות מהן טחינין [=מאכל של כרשינין שמעורב בו תבלין]. או שלקח עדשים לעשות מהן רסיסין [=מאכל של עדשים שמעורב בו תבלין], כל אלו מאחר שבאו ליד הקונה כשהם בפני עצמם חייב לעשרם דמאי.

אבל כשבאה לידו תבואת דמאי מיד עם הארץ, כשהיא כבר מעורבת, כגון שקנה מעם הארץ מורייס או אלונתית מעורבים ביין, או טחינין, או רסיסין, אין צריך לעשר, כי לא תקנו חכמים לעשר תבואת דמאי מעורבת. [אלא שלדעת רפרם יש יוצא מן הכלל כמבואר להלן].

ומה ששינו, שמי שביקש מאשת עם הארץ לאפות לו משלה, ואפתה דבר שיש בו תערובת [תבלין] ושאור שהם דמאי, חייב לעשר, אף על פי שבאו לידו מידה כשהם כבר מעורבים,

- י"א שהטעם לכך, משום שהוא עצמו אמר לה לערב, ואם כן כל מה שעשתה היה בשליחותו, והרי זה כאילו באו כל הדברים לידו קודם שנתערבו, ולכן חייב לעשר, כמי שקנה דברים שאינם מעורבים.

- ורפרם אמר, שבאמת גם כשנעשית התערובת על פיו, מאחר שלידו באה התבואה כשהיא מעורבת, אינו חייב לעשר, אלא שיש יוצא מן הכלל הנ"ל, שתערובת דמאי פטורה ממעשר, והוא, כשהדמאי המעורב הוא שאור [או תבלין], שבזה אף כשבאו לידו כשהם כבר מעורבים, חייב לעשר, כי אלו דברים שנותנים טעם בכל התערובת, וכל דבר העשוי לתת טעם בכל התערובת, אינו בטל בתערובת, והרי הוא כדבר שאינו מעורב, ולכן חייבים לעשרו.

< ומתחילה רבי זירא היה סבור שחכמים גזרו גם על תערובת של דמאי, ולכן כשהגיע פעם עם רב אסי לפודנק של עמי ארצות במקום הנקרא דיאי, לא אכל ממאכל של ביצים המעורבות ביין של דמאי שהגישו לפנייהם.

אולם מאחר שרב אסי אכל ממנו, [אף שאמר שאכל כי לא שם אל לבו שיש בזה תערובת דמאי], החליט רבי זירא, שודאי לא נכשל רב אסי באכילת איסור, שהרי אפילו בהמתן של צדיקים אינן נכשלות בכך, וחיפש ומצא שבאמת תערובת של דמאי מותרת בלא לעשר.

חשש החלפה על ידי עם הארץ

חבר נותן תבואה שלו לעם הארץ, על מנת שיחזיר לו אותה עצמה, כגון שנותן לאשת עם הארץ תבואה, כדי שתאפה לו אותה, [או לתת לעם הארץ תבואה, כדי שיטחן לו אותה], ואינו חושש שמא אין זו התבואה עצמה שמסר, ולקחה עם הארץ לעצמו, ונתן לו תחתיה תבואה שלו, [ויש לו לעשרה דמאי, ולחוש שהיא מתבואת שביעית], כי ודאי החזיר עם הארץ ממש מה שקיבל.

אולם, יש אופנים שבהם יש לחשוש שמא המקבל החליף את התבואה, ונתן תבואה אחרת תחתיה.

א. נותן תבואה לחמותו.

הנותן עיסה לחמותו לאפות עבורו, יש לו לחוש שלקחה לעצמה מה שנתן לה, ונתנה לו אחרת טובה מהראשונה, כי רוצה היא בתקנת בתה, לתת לה דבר טוב, ובושה מחתנה, לתת לו דבר שאינו טוב, ולכן כשהעיסה הראשונה מתקלקלת מעט, היא מחליפה אותה. ומשום החשש הזה, הנותן לחמותו, עליו לעשר מה שנותן לה, שלא יאכיל אותה דבר שאינו מעושר, ומעשר מה שמקבל ממנה, שלא יאכל הוא דמאי.

ב. נותן תבואה לפונדקית [=בעלת הבית שלן בו].

הנותן עיסה לפונדקיתו לאפות עבורו, יש לו לחוש שלקחה לעצמה מה שנתן לה, ונתנה לו אחרת, [רש"י מפרש, שהחשש הוא שמא החליפה

מסכת חולין

פרק ראשון הכל שוחטין דף ו

את שלו בדבר טוב יותר, ומורה לעצמה היתר לעשות כן, כי מתכוונת לטובה, להאכיל בר בי רב מאכל טוב. ורבינו מנחם מפרש, שהחשש הוא שמא החליפה את שלו בדבר פחות טוב, ומורה לעצמה היתר לעשות כן, כי אומרת שאין זה ראוי שהיא הטורחת ומבשלת בשבילו, תאכל מאכל פחות טוב משלן]. ומשום החשש הזה הנותן לפונדקית עליו לעשר מה שנותן לה, שלא יאכיל אותה דבר שאינו מעושר, ומעשר מה שמקבל ממנה, שלא יאכל הוא דמאי.

אשת חבר טוחנת עם אשת עם הארץ

< שיטת רש"י, [הסוגיה מדברת, באשת חבר הטוחנת עם אשת עם הארץ בתבואת עם הארץ, והחשש הוא, שמא תאכל אשת החבר תבואת עם הארץ שאינה מעושרת]:

אשת חבר טהורה, אסורה לטחון בתבואת עם הארץ יחד עם אשת עם הארץ, כי מאחר שהיא טהורה, אינה רגילה לפרוש מלגעת מדברי מאכל, שהרי אינה מטמאה אותם, ומאחר שנוגעת בתבואה, יש לחוש שתאכל ממנה, ונמצאת אוכלת ממנה בלא לעשר [ובלא רשות בעליה].

אבל כשאשת החבר טמאה, הוא רגילה להתרחק ממגע באוכלים, שלא תטמא אותם, ולכן מותר לה לטחון עם אשת עם הארץ, כי מאחר שהיא מקפידה לעשות מרחוק, אין לחוש שתכניס מהתבואה לפיה ותיכשל באכילת דבר שאינו מעושר.

ורבי שמעון בן אלעזר אומר, שגם בזמן שהיא טמאה, היא אסורה לטחון עם אשת עם הארץ, משום שתוך כדי העבודה, אשת עם הארץ נותנת לה לאכול, ונמצאת אוכלת דבר שאינו מעושר, [וכן דבר גזול, שהרי אוכלת שלא ברשות בעלה של אשת עם הארץ].

ואף שנתבאר לעיל, שהנותן תבואה לעם הארץ, על מנת שיחזיר אותה עצמה, אינו צריך לחשוש שמא החליפה עם הארץ באחרת, כי עמי הארץ אינם חשודים לגזול, ואם כן, לכאורה הוא הדין בזה, אין לחוש שאשת עם הארץ תתן לה לאכול, שהרי אם תעשה כן שלא ברשות בעלה, נמצאת גוזלת את בעלה, הסיבה שבכל זאת יש לחוש לכך היא, כי אשת עם הארץ סבורה, שאין בכך גזלה כלל, שהרי כשם שהשור אוכל ממלאכתו, כך כל עובד רשאי לאכול ממלאכתו.

< שיטת רבינו תם, [הסוגיה מדברת באשת עם הארץ הטוחנת עם אשת חבר בתבואת חבר, והחשש הוא שמא תטמא אשת עם הארץ את תבואת החבר]:

כשאשת עם הארץ מחזיקה את עצמה לטהורה, אסורה לטחון בתבואת חבר יחד עם אשת החבר, כי מאחר שהיא מחזיקה עצמה כטהורה, אינה נזהרת מלגעת בדברי מאכל, ומאחר שבאמת היא טמאה כשנוגעת בתבואה היא מטמאת אותה.

אבל כשאשת עם הארץ מחזיקה עצמה לטמאה, תיזהר לא לגעת בתבואה ואין לחוש שתטמא אותה, ולכן מותר לה לטחון עם אשת החבר.

ורבי שמעון בן אלעזר אומר, שגם בזמן שהיא טמאה, היא אסורה לטחון עם אשת החבר, משום שאף על פי שמחזיקה את עצמה לטמאה מכל מקום מאחר שטורחת, סבורה שמותר לה להנות מעט מהתבואה, ותאמר לאשת עם הארץ אחרת שתיטול מהתבואה את המגיע לה, והיא תטמא את התבואה.

ואף שנתבאר לעיל, שהנותן תבואה לעם הארץ, על מנת שיחזיר אותה עצמה, אינו צריך לחשוש שמא החליפה עם הארץ באחרת, כי עמי הארץ אינם חשודים לגזול, ואם כן, לכאורה הוא הדין בזה, אין לחוש שאשת עם הארץ תאמר לחברתה לקחת מהתבואה בגזל, הסיבה שבכל זאת יש לחוש לכך היא, כי אשת עם הארץ סבורה, שאין בכך גזלה כלל, שהרי כשם שהשור אוכל ממלאכתו, כך כל עובד רשאי לאכול ממלאכתו, ויש לה זכות לתת לחברתה את המגיע לה.

בית שאן לעניין חיוב מעשרות

אף על פי שנאמר בספר שופטים, "ולא הזריש מְנַשֶּׁה אֶת בֵּית שָׁאֵן ...", "ללמד, שלא קיימו ישראל ציווי ה', לרשת את כל הארץ, והניחו ממנה מקומות שלא נכבשו [עד ימי דוד], ואם כן, יש ללמוד מכאן, שבית שאן היא מארץ ישראל, שהרי היא מנויה בין אותם המקומות.

מכל מקום אין ללמוד מכאן, שגם כיום היא קדושה, ותבואתה חייבת במעשרות, כי אפילו אם נתקדשה בימי יהושע, כשגלו ישראל על ידי נבוכדנצר, בטלה הקדושה הראשונה, כמו שדרשו חכמים מהכתוב, "וְהִבְיָאָה ה' אֶקִּיד אֶל הָאָרֶץ אֲשֶׁר יָרְשׁוּ אֲבֹתֶיךָ וַיִּרְשְׁתֶּהּ וְהִיטְבָּהּ וְהִרְבָּהּ מֵאֲבֹתֶיךָ", ששתי ירושות הן, ראשונה בימי יהושע, ושניה בימי עזרא, ומתוך שבימי עזרא נחשבו כיורשים את הארץ, על כרחך ירושה ראשונה בטלה, [אבל ירושת עזרא אינה בטלה שלא

מסכת חולין

פרק ראשון הכל שוחטין דף ז

נאמרה ירושה שלישית].

וכבר אמר רבי שמעון בן אליקים משום רבי אלעזר בן פדת שאמר משום רבי אלעזר בן שמוע, הרבה כרכים כבשום עולי מצרים, ולא כבשום עולי בבל, אלא הניחום להיות חוץ לארץ, כדי שלא תהא שביעית נוהגת בהם, ויהא מהם לעניים לקט שכחה ופאה ומעשר עני אף בשביעית. [ורבי יהודה בריה דרבי שמעון בן פזי שהקשה אשתמיטתיה הדין הזה].

ואם כן אין ראייה מהכתוב הנ"ל אם בית שאן נידונית כארץ ישראל או כחוצה לארץ. [עד כאן מבואר בגמרא בדף ז].

אמנם עד ימי רבי היו נוהגים בתבואת בית שאן כתבואת ארץ ישראל, עד שהעיד רבי יהושע בן זרוז בן חמיו של רבי מאיר לפני רבי, שראה את רבי מאיר אוכל עלה של ירק שגדל בבית שאן, בלא לעשרו, ולמד מכך רבי, שלדעת רבי מאיר, בית שאן לא נתקדשה, ודינה כחוצה לארץ, והתיר על פיו את כל בית שאן מלעשר.

וכשהתיר רבי את בית שאן, חברו עליו אחיו ובית אביו, ואמרו לו, מקום שאבותיך ואבות אבותיך נהגו בו איסור, אתה תנהוג בו היתר.

דרש להן מקרא זה האמור על חזקיה, "וּפְתַת נַחֲשׁ הַנְּחֻשֶׁת אֲשֶׁר עָשָׂה מֹשֶׁה פִּי עַד הַיָּמִים הַהֵמָּה הָיוּ בְּנֵי יִשְׂרָאֵל מְקַטְרִים לוֹ וַיִּקְרָא לוֹ נְחֻשֶׁתָן", וכי איך יתכן שאסא ויהושפט שביערו כל עבודה זרה שבעולם לא ביערו את נחש הנחושת, אלא מקום הניחו לו אבותיו לחזקיה להתגדר [=להתגדל] בו, [שאמרו, כשיבואו בנינו אחרינו, אם לא ימצאו מה לתקן, במה יתגדל שמים], אף אני מקום הניחו לי אבותי להתגדר בו, [שאתיר את בית שאן].

דף ז

תלמיד חכם שאמר דבר

הלכה שיש בה חידוש

לעיל נתבאר, שאף שהעיד רבי יהושע בן זרוז עדות, שיש בה חידוש גדול ודבר תימה, שהרי הכל היו נוהגים בבית שאן חיוב מעשרות, וזה העיד שהיא פטורה, ואף על פי כן קיבל רבי את עדותו, מאחר שהוא תלמיד חכם.

ומכאן למדו, שתלמיד חכם שאמר דבר הלכה מקבלים דבריו,

- ואין מזיחים אותו, כלומר אין מבדילים אותו משמועתו, לומר לו חזור בך. [מזיחים מלשון הבדלה, כמו, "ולא יזח החשן מעל האפוד"].

- ואין מזניחים אותו, כלומר אין משקצים דבריו, לומר לו הניחם כדבר מאוס. [מזניחים לשון דבר מאוס, כמו "פי לא יזנח לעולם ה'", שפירושו לא ימאס בנו ה' לעולם].

- ואין מזחיחים אותו, כלומר אין אומרים לו, טועה אתה וגאותך גרמה לך, שלא הטית אוזן לשמוע כראוי מפי רבך. א"נ כלומר, אין מגביהים אותו מדבריו להסתלק מהם. [מזחיחים לשון גאווה וגבהות לב, כמו ששינונו "משרבו זחוחי הלב [שלא דקדקו ללמוד מפי רבם וסמכו על חכמת עצמם] רבו מחלוקות בישראל"].

הלימוד מהעדות על רבי מאיר

שאכל עלה של ירק בבית שאן

לעיל נתבאר, שמתוך עדותו של רבי יהושע בן זרוז על רבי מאיר, שאכל עלה של ירק בבית שאן בלא לעשרו, למד רבי, שבית שאן נידונית כחולין.

< ואין לומר, שבאמת בית שאן נידונית כארץ ישראל, והסיבה שלא עישר רבי מאיר את העלה, כי אכילת עלה אכילת עראי היא, ואכילת עראי פטורה ממעשר.

- שכן עלה זה היה עלה שכבר נאגד, ומבואר במסכת מעשרות, שירק הנאגד משיאגד אסור באכילת עראי עד שיתעשר.

< וכן אין לומר, שבאמת היה אותו עלה חייב במעשרות, ורבי מאיר אכלו בטעות בלא לעשר.

- שכן אפילו על בהמתן של צדיקים אין הקדוש ברוך הוא מביא תקלה כזו, לאכול דבר אסור, וכל שכן שעל ידי צדיקים עצמן אין הקדוש ברוך הוא מביא תקלה כזו, ובוודאי בהיתר אכלו.

< ואין לומר שבאמת עישר רבי מאיר את העלה, ומה שלא ראה זאת המעיד, כי לא עישר מירק שהיה שבאותו מקום, אלא מירק שהיה לו בביתו.

- שכן אסור לעשות כן, לעשר ממקום אחר, ואם

מסכת חולין

פרק ראשון הכל שוחטין דף ז

כן ודאי לא עשה זאת רבי מאיר, שכן לא נחשדו חברים לתרום שלא מן המוקף.

< ואין לומר, שבאמת עישר רבי מאיר את העלה, ומה שלא ראה זאת המעיד, כי לא עישר רבי מאיר בפעולה, אלא במחשבה, שנתן עיניו בירק אחר שבצידו, על דעת שיהיה מעשר על זה.

- כי מאחר שהמעיד אדם גדול, ודאי דקדק בעדותו, ובירר שלא עישר רבי מאיר את העלה, אלא אכלו בלא לעשרו כלל.

רבי פנחס בן יאיר חולק את נהר גינאי

רבי פנחס בן יאיר היה הולך לפדיון שבויים, והגיע בדרכו לנהר ששמו גינאי. אמר רבי פנחס לנהר – גינאי, חלוק לי מימך, ואעבור בך.

אמר הנהר לרבי פנחס – אתה הולך לעשות רצון קונך [לפדות שבויים], ואני הולך לעשות רצון קוני [לקיים גזרתו] "כָּל הַנְּחָלִים הַלְּכִים אֶל הַיָּם", אתה ספק עושה ספק אי אתה עושה, אני ודאי עושה.

אמר רבי פנחס לנהר – אם אי אתה חולק, גוזרני עליך שלא יעברו בך מים לעולם. ונחלק הנהר שיעבור בו רבי פנחס.

היה עמו איש אחד, שהיה נושא חיטים לצורך הפסח. ואמר רבי פנחס לנהר – חלוק גם לו את מימך שהוא עוסק במצווה [שנאמר "וַיִּשְׁמְרֶתְם אֶת הַמִּצְוֹת" ללמד שמתחילת הטחינה וההרקדה יש לשומרם לשם מצה]. ונחלק הנהר שיעבור בו גם האיש שנשא חיטים.

היה עימם סוחר ישמעאלי. ואמר רבי פנחס לנהר – חלוק גם לו מימך שלא יאמר עלינו, וכי כך עושים לבני לוויה, שמניחים אותם והולכים. ונחלק הנהר שיעבור בו גם אותו הישמעאלי.

ואם בכל פעם נחלק הנהר מחדש, למדנו מכאן כמה גדול אדם זה, יותר ממה ששנים ריבוא מישראל, שלו נחלק הנהר שלוש פעמים, ולהם פעם אחת.

ואם פעם אחת בלבד נחלק הנהר, [ובכל פעם אמר לו שימתין מלשטוף עד שיעברו כולם], למדנו מכאן, כמה גדול אדם זה, שנחלק לו הנהר כמו שנחלק למשה וששים ריבוא מישראל.

דמאי לצורך בהמה

כשתקנו חכמים להפריש תרומות ומעשרות מתבואת עם הארץ שהיא דמאי, לא תיקנו כן אלא בתבואה הנקנית לצורך מאכל אדם, אבל

(א) מתבואת דמאי שנקנית לצורך מאכל בהמה. (ב) ומתבואת דמאי שנקנית לצורך זריעתה. (ג) ומקמח דמאי שנקנה לצורך עיבוד עורות. (ד-ה) ומשמן דמאי שנקנה לצורך הדלקת הנר או לסוך בו כלים. לא חייבו להפריש תרומות ומעשרות.

ותבואה שנקנית מתחילה לצורך אכילת אדם, ולבסוף באים להאכילה לבהמה, [או להשתמש בה לאחד מהדברים הנ"ל שאין בהם חיוב דמאי], מאחר שכבר נתחייבה בהפרשת תרומות ומעשרות, אין להאכילה אף לבהמה, עד שיפרישו ממנה תרומות ומעשרות.

אין הקדוש ברוך הוא מביא

תקלה על בהמתן של צדיקים

בהמשך דרכו של רבי פנחס בן יאיר [לפדיון השבויים], הגיע למקום אחד, והטילו לפני חמורו שעורים [קלופות] לאכול, ולא אכל מהם, והיה סבור רבי פנחס, שהחמור לא אכל מהם, כי לא היו מתוקנים כראוי, ולפיכך ניפה אותם בנפה, ואחר כך גם ניקה אותם בידיים מן האבנים והפסולת, ואף על פי כן לא אכל מהם החמור.

ואז הבין רבי פנחס, שאין החמור אוכלת מהם, כי אינם מעושרים, [ואין הקדוש ברוך הוא מביא תקלה על בהמתו לאכול דבר שאינו מעושר], עישר ואכלה, והוכיח את אלו שנתנו לה לאכול מהשעורים הללו, "ענייה זו הולכת לעשות רצון קונה, ואתם מאכילים אותה טבלים".

- לדעת סוגית הגמרא כאן, מעיקר הדין היה אסור לאכול מהשעורים הללו, אף על פי שהיו מאכל בהמה, [ומאכל הנקנה לצורך בהמה אינו חייב במעשר דמאי כנ"ל], כי השעורים הללו נקנו תחילה לצורך מאכל אדם, ובכך נתחייבו לעשרם.

- אולם בירושלמי ובמדרש משמע, שאמנם מעיקר הדין לא היו חייבים לעשר את השעורים הללו, והחמור היתה

רבי פנחס בן יאיר לא סעד אצל רבי

בהמשך דרכו של רבי פנחס בן יאיר הגיע למקומו של רבי, שמע רבי ויצא לקבל פניו.

אמר רבי לרבי פנחס – רצונך סעוד אצלי,

[כלומר הזמינו לסעוד אצלן].

אמר רבי פנחס לרבי – הן.

צהבו פניו של רבי, ששמח על כך שהסכים רבי

פנחס לסעוד אצלו אף שלא היה רגיל רבי פנחס

לסעוד אצל אחרים.

אמר רבי פנחס לרבי – וכי סבור אתה, שהסיבה

שאיני סועד אצל אחרים, היא משום שאני

מודר הנאה מישראל, אין הדבר כן, כי ישראל

קדושים הם, וודאי ראויים הם להנות מהם.

אלא יש שרוצה לההנות אחרים משלו, ואין לו

יכולת, וממנו איני רוצה להנות, שלא אכביד

עליו. ויש שיש לו יכולת, ואינו רוצה לההנות

אחרים, ואף על פי שאומר בפיו בא וסעד, אינו

רוצה בכך בליבו, וממנו איני נהנה, כי נאמר,

”אֵל תִּלְחַם [מלשון סעודת לחם כלומר אל תסעד]

אֶת לֶחֶם רַע עֵינַי וְאֵל תִּתְּאוּ לְמִטְעַמְתֵּי. כִּי כְּמוֹ

שָׁעַר בְּנַפְשׁוֹ [כלומר כאילו אתה פותח את בטנו

ועושה בה שער. א”נ לשון מרירות, כמו, ”וְנִתְּתִי

אוֹתָם פְּתָאִים הַשְּׁעָרִים אֲשֶׁר לֹא תִאֲכַלְנָה מֵרַע”,

כלומר מרירות היא בנפשו להאכילך] כֵּן הוּא אֶכְלֵ

וְשִׁתָּה יֹאמֶר לָךְ וְלָבוּ בַּל עֲמֹד”. אבל אתה רוצה

ויש לך, ומסכים אני לסעוד אצלך, אלא שעכשיו

אני ממהר, שהנני טורח לדבר מצוה, ואין לי

פנאי לסעוד, וכשאחזור אבוא ואכנס אליך.

כשחזר רבי פנחס, ובא להיכנס לבית רבי, ארע

שנכנס בפתח שהיו עומדות בו כודנייתא

[=פרדות] חוורתא [=לבנות]. אמר רבי פנחס –

מלאך המות בביתו של זה, ואני אסעוד אצלו.

שמע רבי ויצא לקבל פניו ואמר לו – אם הדבר

מעכב אמכרם.

אמר לו רבי פנחס – אם כן תעבור בכך על

הכתוב, ”וְלִפְנֵי עֵזֶר לֹא תִתֵּן מְכַשֵּׁל”, שכשם

שאסורים לך, כך אסורים לאחרים. [ולגוי לא

יוכל למכור, כי אין מוכרים להם בהמה גסה,

כמבואר במסכת עבודה זרה].

אמר רבי – אפקירם ואשלחם ביערות.

אמר לו רבי פנחס – אם כן יתרבה בכך היזקן,

שלא יהיה מי שישמרם.

אמר רבי – אעקר אותם, כלומר אחתוך

פרסותיהם שלא יוכלו לבעוט, אבל עדיין

ראויים הם ללכת, וידוש בהם. [ואין בזה משום

בל תשחית].

אמר לו רבי פנחס – יש בכך צער בעלי חיים.

אמר רבי – אהרגם.

אמר לו רבי פנחס – יש בכך משום איסור ”לא

תשחית”.

הפציר בו רבי הרבה, וגבה טורא [=הר] ביניהם.

בכה רבי ואמר, ומה בחייהן [של צדיקים], כך

[נותן הקדוש ברוך הוא לקיים תאוותם, שלא

יעבור זה על דעתו הראשונה שלא לסעוד אצל

אחרים, שגרם שנכנס בפתח שהיו בו הפרדות],

במיתתן על אחת כמה וכמה, [שהרי גדולים

צדיקים במיתתם יותר מבחייהם כמבואר

להלן].

גדולים צדיקים במיתתם יותר מבחייהם

אמר רבי חמא בר חנינא, גדולים צדיקים

במיתתם יותר מבחייהם, שנאמר בספר מלכים,

”וַיָּהִי הֵם קִבְרֵים אִישׁ וְהָיָה רְאוּ אֶת הַגְּדוּד

וַיִּשְׁלִיכוּ אֶת הָאִישׁ בְּקִבְרֵ אֱלִישָׁע וַיִּלָּךְ וַיִּגַע

הָאִישׁ בְּעֵצְמוֹת אֱלִישָׁע וַיַּחֲי וַיָּקָם עַל רַגְלָיו”,

הרי שאחר מותו, החיה אלישע את המת

בנגיעה בלבד, ואילו בחייו, לא החיה את בן

השונמית המת, עד שהוצרך לשים פיו על פיו,

ועיניו על עיניו, ולבקש רחמים, [שנאמר, ”וַיָּבֹא

אֱלִישָׁע הַבְּיָתָה וְהָיָה הַנְּעָר מֵת מְשָׁכָב עַל מִטָּתוֹ. וַיָּבֹא

וַיִּסְגֹר הַדֶּלֶת בְּעַד שְׁנֵיהֶם וַיִּתְּפֹלֵל אֶל ה' . וַיַּעַל וַיִּשְׁכַּב

עַל הַיָּלֶד וַיִּשָּׁם פִּי עַל פִּי וְעֵינָיו עַל עֵינָיו וַכְּפִי עַל כְּפוֹ

כְּפִי וַיִּגְהַר עָלָיו וַיָּחַם בְּשֵׁר הַיָּלֶד. וַיָּשָׁב וַיִּלָּךְ בְּבֵית

אֶחָת הָנָּה וְאֶחָת הָנָּה וַיַּעַל וַיִּגְהַר עָלָיו וַיִּזְוֶר הַנְּעָר עַד

שְׁבַע פְּעָמִים וַיִּפְקַח הַנְּעָר אֶת עֵינָיו”].

ואין לומר, שמה שהחיה אלישע את המת

שהכניסו לקברו, לא היה מחמת גדולת אלישע,

אלא מחמת ברכת אליהו, שביקש ממנו אלישע

קודם שנסתלק, ”וַיֹּאמֶר אֱלִישָׁע וַיְהִי נָא פִי שְׁנַיִם

בְּרוּחֶךָ אֱלִי” , ומאחר שאלהו החיה מת אחד,

היה אלישע צריך להחיות שני מתים, שיתקיים

בו פי שנים מאליהו, [האחד הוא בן השונמית,

מסכת חולין

פרק ראשון הכל שוחטין דף ח

והשני הוא זה שהכניסו בקברו], כי על כרחך, החייאת המת הזה היה מחמת גדולת אלישע עצמו, ולא מחמת ברכת אליהו שיחיה אלישע מתים, שהרי לא חי אותו הרוג אלא כדי שיצא מקבר אלישע] שאותו האיש רשע היה, ולא ניתן להיקבר אצל צדיקים], ומיד אחר שיצא מקברו, מת שוב, ולא הלך לחיות בביתו.

וקיום ברכת אליהו שיחיה אלישע שני מתים, היה בכך שריפא את צרעת נעמן, ונחשב בזה כאילו החייהו, שהמצורע שקול כמת, כמו שנאמר על מרים, כשנצטרעה, וביקש עליה אהרן שתתרפא, "אֵל נָא תְּהִי פִּמֶת".

הפרדות

רבי פנחס בן יאיר כינה **פרדות לבנות** בשם

מלאך המות. [כמבואר לעיל].

ובתורה נקראו **הפרדות ימים**, שנאמר, "הוא יָנָה אֲשֶׁר מָצָא אֶת הַיָּמִים בַּמִּדְבָּר בְּרַעְתּוֹ אֶת הַחֲמָרִים לְצַבְעוֹן אָבִיו" ואמר רבי יהושע בן לוי למה נקרא שמן ימים, **משום שאימתם מוטלת על הבריות**.

ואמר רבי חנינא [שהיה רופא], **שמכת פרדה לבנה** [שראשי רגליה לבנות], **אינה מתרפאת לעולם**.

כח הכשפים

אמר רבי יוחנן: **למה נקרא שמם כשפים, כי מכחישים** [=מחלישים] **פמליא של מעלה**, וממיתים מי שלא נגזר עליו למות.

ואולם רבי חנינא שזכויותיו מרובות, מתאמצים מהשמים להצילו מהכשפים, ולכן, כשאשה אחת רצתה ליטול עפר מתחת רגליו, כדי להזיקו על ידי כן בכשפים, לא מנע ממנה את הדבר, ואמר, "אין עוד מלבדו", כלומר אין כח בכשפים כנגד גזרתו, ואם המקום חפץ בי, לא תוכלי להרע, ואם תוכלי, מאיתו יצא, ואני מקבל עלי.

דם ניקוף

אמר רבי חנינא, **אין אדם נוקף** [כמו נוגף, כלומר מקבל מכה ב] **אצבעו מלמטה, אלא אם כן מכריזין עליו מלמעלה**, שנאמר, "מִה' מְצַעְדֵי גִבֹּר וְאָדָם מִה' יָבִין דְּרַכּוֹ".

ואמר רבי אלעזר, **דם ניקוף מרצה כדם עולה**. ואמר רבא, שכל זה **כשיתקיימו בניקוף שלושת התנאים הבאים**: (א) שיהא הניקוף **באגודל ימין**, [מפני שהוא נוקף בכח, ומצטער הרבה]. (ב) ושיהא זה **ניקוף שני**, [שקיבל מכה שניה קודם שנתרפא מהראשונה]. (ג) ושיארע לו **כן כשהולך לדבר מצווה**.

-

אמרו עליו על **רבי פנחס בן יאיר, מימיו לא בצע** [ברכת המוציא] **על פרוסה שאינה שלו**, [שלא רצה לאכול כזית משל אחרים], **ומיום שעמד על דעתו, לא נהנה מסעודת אביו**.

דף ח

ליבן סכין ושחט בה

שחיטה כשרה היא חיתוך הסימנים [קנה וושט] של הבהמה או העוף **על ידי סכין או דבר חד אחר**.

אבל השורף את הסימנים, אינו נחשב כשוחט, והבהמה נבילה. ובכלל שריפת הסימנים, שאינה נידונית כשחיטה, שילבן ברזל באש, ויגע בו בצואר הבהמה, עד שיחתך הצואר מחמת חוס הברזל.

אולם המלבן סכין, ושחט בה, שחיטתו כשרה, כי אף על פי שהיא חמה, מכל מקום, חוד הסכין מקדים לחתוך את הצואר, והרי הבהמה שחוטה בחיתוך ולא בשריפה.

ואף שלכאורה היה מקום להטריף את הבהמה מחמת חוס צדדי הסכין, הנוגע בבית השחיטה כשהסכין חודר לתוכו, ונמצא שקודם שנחתכו רוב הסימנים לגמור השחיטה, נגעו צדדי הסכין בתוך בית השחיטה, ונקבו את הסימנים למעלה ממקום החיתוך, ובכך נעשו הסימנים כנקובים על ידי האש קודם גמר השחיטה, והרי זה טריפה, שהרי טריפה מחמת נקובת הושט היא אף בנקב משהו.

מכל מקום אין הבהמה טריפה מחמת צדדי הסכין, כי כשהוא חותך בחוד הסכין, **מיד מתרחב מקום החיתוך, ונמצא שאין צדדי**

מסכת חולין

פרק ראשון הכל שוחטין דף ח

הסכין נוגעים בבית השחיטה, ורק חוד הסכין לבדו נוגע שם, וחותרך ושוחט בהכשר. [ואף שגם חוד הסכין חס, מכל מקום מאחר שהוא דק, אין החום שבו חזק, וחוד הסכין הוא החותרך, ולא חום החוד].

מדיני נגעים

א. נגעים שבאו בבשר בריא – יש בהם שני הסגרות, [כלומר שאם לא נמצא בהם סימן טומאה מיד, מסגירים אותם שבוע אחד, ושבוע שני], **ומטמאים להיות צרעת מוחלטת, באחד משלושת הסימנים הללו.** (א) אם יש בנגע שער לבן. הוא טמא בכל שלב שימצא בו השער הלבן, [בין אם נמצא בו השער הלבן מתחילתו. ובין אם נמצא בו השער הלבן בסוף הסגר ראשון או שני, ובין אם נמצא בו השער הלבן אחר שכבר טהרו אותו משום שהוחלש אחר שהוסגר]. (ב) אם יש בנגע מחיית בשר חי. הוא גם כן טמא בכל שלב שימצא בו מחיית הבשר החי, [בין אם נמצא בו מתחילתו. ובין אם נמצא בו בסוף הסגר ראשון או שני, ובין אם נמצא בו אחר שכבר טהרו אותו משום שהוחלש אחר שהוסגר]. (ג) אם פשה הנגע בסוף הסגר ראשון או בסוף הסגר שני או אחר שכבר טהרו אותו.

ב. נגעים שבאו במקום שער – יש בהם שני הסגרות, [כלומר שאם לא נמצא בהם סימן טומאה מיד, מסגירים אותם שבוע אחד, ושבוע שני], **ומטמאים להיות צרעת מוחלטת, באחד משני הסימנים הללו.** (א) אם יש בנגע שער צהוב. הוא טמא בכל שלב שימצא בו השער הצהוב. (ב) אם פשה הנגע בסוף הסגר ראשון, או בסוף הסגר שני, הוא טמא, [אבל כשעמד בעיניו בסוף הסגר ראשון, טעון הסגר שני, וכשעמד בעיניו בסוף הסגר שני, הוא מטהר].

ג. נגעים שבאו במקום שחין או מכווה [שלהלן יתבאר מה הם] – **יש בהם הסגר אחד,** [כלומר שאם לא נמצא בהם סימן טומאה מיד, מסגירים אותם שבוע אחד, אבל אם גם אחר שבוע לא נמצא בהם סימן טומאה הם מטהרים ואין בהם הסגר שני], **ומטמאים להיות צרעת מוחלטת, באחד משני הסימנים הללו.** (א) אם יש בנגע שער לבן. הוא טמא בכל שלב שימצא בו השער הלבן. (ב) אם פשה הנגע בסוף הסגר ראשון, או אחר שכבר טהרו אותו. **ואף על פי שדין נגעי שחין ודין נגעי מכווה שווים הם,** חילקה תורה ביניהם, וכתבה כל אחד בפרשה בפני עצמה, ללמד שאינם מצטרפים זה עם זה לשיעור נגע צרעת, [שאינה מטמאה אלא בשיעור גריס שהוא חצי פול], **ואם היה כחצי גריס בשחין, וכחצי גריס במכווה, אינן מצטרפין לטמא.**

איזהו שחין ואיזהו מכווה

כל מכת חימום בשר הבאה באדם שלא מכח אש, כגון על ידי הכאת עץ או אבן, או שנכווה מגפת זיתים שהיא חמה מאוד, או שנכווה מחמי טבריה, או שנכווה ממקום כריית העופרת, שהוא חם מאוד, כל אלו, מאחר שאין מכת חימום הבשר מחמת האש, הם בכלל מכת שחין.

וכל מכת חימום בשר הבאה באדם מחמת האש, כגון שנכווה בגחלת [=פחם שלא כבה], או ברמץ [=אפר חם], או בסיד רותח, או בגפסית [=מין סיד] רותח, או במים רותחים [שהורתחו כל אלו באש], מאחר שמכת חימום הבשר מחמת האש, הם בכלל מכווה.

וכל מקום שבאו בו גם מכת שחין וגם מכת מכווה, לעולם האחרון מבטל את הראשון, ונידון כדין האחרון.

וכשליבן שפוד והכה בו בכח, יש כאן חימום בשר, גם מחמת ההכאה, וגם מחמת חום האש, ונסתפקו בגמרא, איזה מהם קודם, שהאחרון מבטלו. [ונפקא מינה, כשלקה מחמת הכאה זו בכחצי גריס, וסמוך לו היה כחצי גריס בשחין ודאי או במכווה ודאי, שיש להסתפק אם החצי גריס האחרון נידון כמו הראשון, ומצטרף עמו, או לא].

וספק זה הוא במכה בכח בשפוד עבה. אבל אם לא הכה בכח, אלא הניחו על אדם, ודאי שאין כאן אלא חימום מחמת חום השפוד, שהרי אין כאן הכאה כלל, והרי זה נידון כדין מכווה. ואם לא היה השפוד עבה אלא חד, ודקר בו אדם, ודאי שעיקר חימום הבשר הוא מחמת חוד השפוד, ולא מחמת חומו, [כדין שחיטה בסכין מלובן המבואר לעיל], והרי זה נידון כדין שחין.

מסכת חולין

פרק ראשון הכל שוחטין דף ה

סכין של עבודה זרה

< סכין שיחזרה לצורך שימוש לעבודה זרה, כגון לשחוט לה קרבנות, או לחתוך לה עצים], לדברי הכל אינה נאסרת בהנאה מחמת יחוד זה, [שלא נחלקו רבי ישמעאל ורבי עקיבא אלא במיוחד דבר להיות עבודה זרה עצמה, אם נאסרת ביחוד זה, או רק כשיעבודה, אבל במיוחד דבר לשמש לעבודה זרה, לא נחלקו שאינו נאסר ביחוד זה], ולכן הסכין מותרת בהנאה ומותר לשחוט בה בהמות, ולחתוך בה בשר, כבשאר סכינים של היתר.

< וסכין שכבר שימשה לעבודה זרה, נאסרת בהנאה. ולפיכך,

- אסור להשתמש בה לדבר שיש בו הנאה, כגון לחתוך בה בשר שחטה, להכינו לאכילה, או לשחוט בה בהמה מסוכנת, שבשחיטתה הוא ניצל מהפסד שלא תתנבל.

- אבל מותר להשתמש בה לדבר שיש לו בו הפסד, כגון לשחוט בהמה בריאה, [שבשחיטתה הוא נפסד, כי בחייה דמיה מרובים, שהיא עומדת לשלושה דברים, (א) לגדל וולדות (ב) ולחרישה (ג) ולאכילה. ולאחר שחיטתה אינה עומדת אלא לאכילה]. וכן מותר לחתוך בה חתיכות יפות של בשר, הראויות להגיש לאדם חשוב, [שבחיתוכן הוא מפסידן, שמעתה אינן יפות].

וכל זה, כשאין בסכין שמנונית של נבילה, כגון שלא נשתמשו בה לשחיטת קרבנות עבודה זרה אלא לחיתוך עציה, או שנשתמשו בה לשחיטת קרבנות עבודה זרה, ואחר כך לבנו אותה באש, לפלוט ממנה שמנונית הבשר.

אבל אם יש בסכין הזו שמנונית של בשר עבודה זרה, שהוא נבילה, אסור [לכתחילה] להשתמש בסכין, אף לדבר שאין לו בו הנאה. [ואיסור זה שמחמת שמנונית הבשר, אינו אלא לכתחילה, אבל בדיעבד, אם נשתמש בסכין בדבר שאין לו בו הנאה, דיו בקליפה או הדחה של מקום החיתוך, כמבואר להלן לעניין סכין של גויים].

סכין של גויים

לכתחילה אין לשחוט בהמה בסכין של גויים, כי מאחר שרגילים לחתוך בה נבלות, [אף כשהם חמות ומתבשלות, ודאין] יש בסכין שמנונית של נבלה.

ובדיעבד, אם שחטו בהמה בסכין של גויים,

- דעת רב, שיש לקלף את כל הבשר שנגעה בו הסכין בבית השחיטה, כי כל אותו בשר, בלע מהסכין שמנונית אסורה של נבילה.

- ודעת רבה בר בר חנה, שהבשר לא בלע שמנונית של נבילה, ולכן די להדיח אותו מהשמנונית שדבוקה בו מבחוץ מהסכין, אבל לבליעה אין לחוש.

ונאמרו בגמרא כמה ביאורים למחלוקת זו.

א. נחלקו אם בית השחיטה רותח או צונן – לדעת רב בית השחיטה ועל ידי זה הוא בולע משמנונית הסכין ולדעת רבה בר בר חנה בית השחיטה צונן הוא ואינו בולע.

ב. לדברי הכל בית השחיטה רותח – ולכן לדעת רב הוא בולע ויש לקלף את כל הבשר שבלע. אולם לדעת רבה בר בר חנה, אף על פי שבית השחיטה רותח, אינו בולע, ודיו בהדחה, כי מתוך שהוא עסוק בהוצאת הדם אינו בולע [=אידי דטרידי סימנין לאפוקי דם לא בלעין].

ג. לדברי הכל בית השחיטה צונן – ולכן לדעת רבה בר בר חנה אינו בולע ודי בהדחתו. אולם לדעת רב, אף על פי שבית השחיטה צונן הוא, מתוך שהסכין דוחק ומשפשף את הבשר הוא בולע ממנו וטעון קילוף.

וכתב רש"י: וכיון דלא איפסיק הלכתא, ואיסורא דאורייתא הוא, עבדינן לחומרא, דקיימא לן, בשל תורה הלך אחר המחמיר.

סכין ששחט בה טריפה

לדעת רב אחא – בית השחיטה רותח הוא אף לעניין זה, שהסכין בולעת מבית השחיטה, ולכן סכין ששחטו בה טריפה, בלעה את שמנונית הטריפה, וצריך להגעילה שתפלוט את האיסור. [ומכל מקום, מודה הוא, שאין לאסור כל סכין ששחטו בה בהכשר, מטעם שקודם גמר השחיטה היה בית השחיטה אסור כדין אבר מן החי, והסכין בלע איסור זה, כי רק בגמר השחיטה בית השחיטה רותח, ואז הבהמה כבר שחטה, ואין הסכין בולעת אלא היתר].

ולדעת רבינא – בית השחיטה צונן הוא, ואין

מסכת חולין

פרק ראשון הכל שוחטין דף ה

הסכין בולעת ממנו, ולכן סכין ששחטו בה טריפה, אין צריך להגעילה שאין בלוע בה איסור, ודיה בהדחה בצונן, או בקינוח, בחתיכת בגד קשה. והלכה כרבינא. [ודווקא לעניין בליעת הסכין מהבשר, שהסכין קשה לבלוע, נפסק שבית הבליעה צונן, ואין הסכין בולע. אבל לעיל, לעניין שחיטה בסכין של גוים הבלוע איסור נבילה, שהנידון היה לעניין בליעת הבשר הרך מהאיסור שכבר בלוע בסכין, לא נפסק אם הבשר בולע מהסכין או לא].

אמר רב יהודה אמר רב:

הטבח צריך שלושה סכינים

סכין א' – לשחוט בה. ולא יחתוך בה דבר אחר, שלא תפגם ותתקלקל, ופעמים שיבוא לידי איסור, שישחוט בלא בדיקה.

סכין ב' – לחתוך בה בשר.

סכין ג' – לחתוך בה חלבים, [האסורים באכילה, שמוכר אותם בשוק להשתמש בהם].

אבל אסור לחתוך בשר וחלבים באותה סכין, כי החלבים אסורים, ואם יחתכו בשר בסכין שחתכו בה חלבים, יבלע הבשר מהחלבים שבלעה הסכין.

ואף שיש תקנה לכך, שבכל פעם יחתוך תחילה את הבשר, ואחר כך את החלבים, ולאחר מכן ידיח את הסכין, שיוכל לחזור ולחתוך בה בשר. מכל מקום, אם ישתמש בסכין אחת לשניהם, יש לחוש שיטעה ותחילה יחתוך את החלבים. אבל עתה שהצריכו אותו בשני סכינים, יהיה לו בכל אחד מהם סימן, למה הוא משמש, ולא יטעה להחליף ביניהם.

ואמר רב יהודה אמר רב:

הטבח צריך שני כלים של מים

כלי א' – להדיח בו בשר.

וכלי ב' – להדיח בו חלבים.

אבל אסור להדיח בשר וחלבים באותו כלי, כי החלבים אסורים, והם מותירים שמנונית אסורה במים, וכשיחזרו וידיחו בהם את הבשר תדבק בו השמנונית האסורה.

ואף שיש תקנה לכך, שבכל פעם ידיח תחילה את הבשר, ואחר כך את החלבים, ולאחר מכן ידיח את הכלי שיוכל לחזור ולהדיח בו בשר. מכל מקום, אם ישתמש בכלי אחד לשניהם, יש לחוש שיטעה ותחילה ידיח בו את החלבים. אבל עתה שהצריכו אותו בשני כלים, יהיה לו בכל אחד מהם סימן, למה הוא משמש, ולא יטעה להחליף ביניהם.

אין להניח את הכסלים עם

חלביהן על גבי בשר אחר

הכסלים הם חלקי בשר שרירי, בצד הפנימי של ירכי הבהמה [האחוריים], ושנים הם משני צידי הבהמה, והכליות מפרידות ביניהם, ובין הכסלים הללו לבין הכליות, מפריד חלב הנקרא חלב הכסלים.

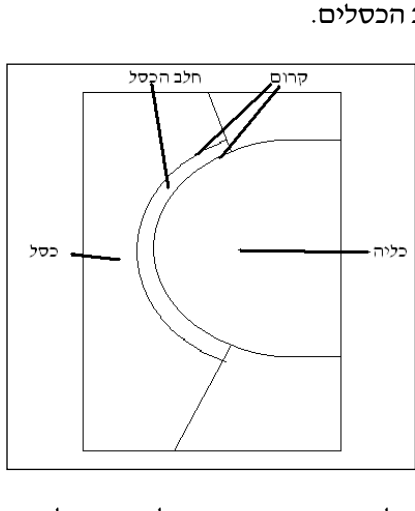

והכסלים עצמם אינם בולעים מחלבם, אף כשהכל עוד חם אחר השחיטה, משום שיש קרום המקיף את החלב, והוא מפריד בין החלב לכסלים עצמם, ולכן מותר להניח את הכסלים מחוברים עם חלבם אף כשהחלב למעלה.

אולם אין להניח את הכסלים הללו עם חלבם על גבי בשר אחר, כשהחלב נוגע בבשר אחר מלמעלה, כי מחמת משמוש הידים סביב הכסלים וחלבם, נפגם הקרום החיצון של חלב הכסלים, שהוא מגולה למשמוש הידים, והחלב זב דרכו ונבלע בבשר.

דף ט

דברים שתלמיד חכם צריך שילמוד

לדעת רב יהודה אמר רב – תלמיד חכם צריך שילמוד שלושה דברים: (א) **כתב**, [שידע לחתום שמו, אילו ישב בדין או לעדות]. (ב) **שחיטה**, [ולא די שיהא בקי בהלכותיה, אלא צריך לדעת לאמן ידו בכך]. (ג) **ומילה**.

ולדעת רב חנניא בר שלמיא משמיה דרב – צריך שילמוד עוד שלושה דברים: (ד) עשיית **קשר של תפילין**, [שיש אומנות בעשייתו, שעשוי כמו אות דל"ת, שיהא נראה בתפילין כל אותיות שם ש-ד-י, עם השי"ן החקוקה בקמטי הבית, ועם היו"ד הנעשית מהרצועה כפולה התלויה בתפילין של יד]. (ה) **וברכת חתנים**. (ו) **וציצית**. [ואף רב יהודה מודה, שתלמיד חכם צריך לדעת כל אלו, אלא שלדעתו, אין צריך לכך לימוד מיוחד, כי שכחים הם, והכל בקיאים בהם, ומעצמו יהיה גם הוא בקי בהם].

ואמר רב יהודה אמר רב:

כל טבח שאינו יודע הלכות שחיטה

אסור לאכול משחיטתו

אף מי ששחט בפנינו שתיים או שלוש פעמים, וראינו ששחט שחיטה כשרה, אם אינו יודע את הלכות שחיטה המנויות להלן, אסור לאכול משחיטתו, כי מאחר שאינו יודע אותן, פעמים שלא ישחוט שחיטה כשרה, ולא ידע זאת.

ואלו הן הלכות שחיטה, [מה הם הדברים הפוסלים את השחיטה], שכל שוחט צריך לדעת, כדי שיהיה מותר לאכול משחיטתו:

א. שהייה. שתוך כדי השחיטה, הפסיק בהולכת הסכין, כשיעור זמן שראוי לשחוט בו בהמה.

ב. דרסה. שלא שחט על ידי הולכה והבאה של הסכין אלא על ידי הכבדתו כלפי פנים.

ג. חלדה. שלא פתח כל הצואר, שיהיה בית השחיטה, [=מקום חיתוך הסימנים] מגולה, אלא שחתך את הצואר ממקום הסימנים בלבד, ולמעלה מהם סגור, ונמצא בית השחיטה מכוסה. [ועניין זה נקרא חלדה, שהוא שוחט כחולדה, הנחבאת בחורי הבתים ואינה גלויה].

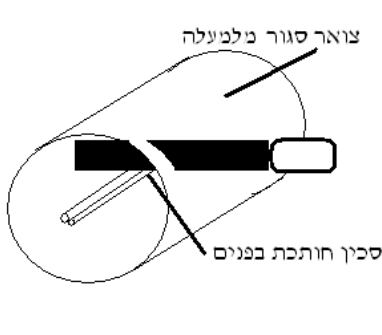

ד. הגרמה. ששוחט בצואר במקום שאינו כשר לשחיטה, כגון ששוחט מתוך הטבעת המקיפה את הקנה, ויוצא חוצה לה, כפי שיתבאר בעזה"י בדף י"ח.

ה. עיקור. שלא חתך את הסימן אלא עקר אותו ונתקו.

[וכל הדברים הללו יתבארו בעזה"י בהמשך המסכת].

בדיקת הסימנים

אמר רב יהודה אמר שמואל: השוחט צריך לבדוק את הסימנים לאחר השחיטה [אם שחט את רובן כהכשר שחיטה].

לדעת רבי אליעזר בן אנטיגוס משום רבי אלעזר ברבי ינאי – **אם לא בדק את הסימנים, הבהמה טריפה, ואסורה באכילה, אבל אינה מטמאה**.

[כי אף שלעניין היתר אכילה, מאחר שיש ספק אם הותרה בשחיטה, הרי היא בחזקת איסור, כמו שהיתה מחיים, [שהיתה אסורה משום אבר מן החי], מכל מקום, אין חזקת איסור אלא לעניין איסור אכילה, אבל לעניין טומאה, אין חזקת טומאה, שמחיים לא היתה טמאה, ולכן אינה מטמאה].

ובברייתא מבואר – שאם לא בדק את הסימנים, הבהמה נבילה, ואסורה באכילה, ואף מטמאה במשא. [כי מאחר שיש ספק אם נשחטה כדין, יש להעמידה על חזקתה, שלא היתה שחוטה, והרי היא נבלה].

חזקת בהמה

אמר רב הונא: בהמה, **בחייה, בחזקת איסור** עומדת, עד שיודע לך במה נשחטה. **נשחטה, בחזקת היתר** עומדת, עד שיודע לך במה נטרפה.

ספק הנולד לאחר שחיטה

לדעת רב הונא, כל ספק טריפה, הנולד בבהמה אחר שחיטתה, כגון שנשחטה, ובא זאב ונטל את בני מעיה קודם שנבדקו אם יש בהם נקב, [שהוא מהדברים המטריפים את הבהמה], והחזירן הזאב מנוקבים. ומעתה יש להסתפק האם מתחילה לא היו בני המעיים מנוקבים, והבהמה כשרה. או שהיו מנוקבים גם קודם לכן, ועתה נקבו על ידי הזאב במקום הנקב הראשון, והבהמה טריפה. מאחר שנולד הספק אחר השחיטה, הרי הבהמה בחזקת היתר, כי רוב בהמות אינן טריפות.

ציפור המנקר בתאנה

ועכבר המנקר באבטיחים

תאנה או אבטיח שיש בהם נקב של נחש אסורים באכילה משום סכנת נפשות של ארס הנחש.

ואם לא בדקו אותם תחילה מנקבים, ובאה ציפור, ונקרה בתאנה, או שבא עכבר, וניקר באבטיח, ויש להסתפק, האם היה שם נקב נחש תחילה, ונאסרו משום סכנת נפשות, או שלא היו מנוקבים קודם לכן, והם מותרים, מחמת הספק, אסור לאכול את התאנה והאבטיח הללו.

ואף שלעיל נתבאר, שכשיש ספק כעין זה לעניין איסור טריפה, [כשנטל זאב בני מעיים של שחוטה קודם בדיקה, והחזירם מנוקבים], הבהמה בחזקת היתר, אין להשוות בין הדינים הללו, כי חמירא סכנתא מאיסורא, כלומר ספק סכנה חמור מספק איסור, ולכן בספק סכנה זה, שמא יש ארס נחש בפרי, מחמירים, אף שבספק דומה לו, לעניין איסור והיתר, מקילים.

מניין שחמירא סכנתא מאיסורא

< מתחילה רצה אביי להביא ראיה לכך, שחמירא סכנתא מאיסורא, מהכלל, שספק טומאה ברשות הרבים, [שהוא ספק איסור], טהור, ולעומת זאת, ספק מים מגולים [שהם ספק סכנה], אסור.

- ורבא דחה ראייתו, כי יתכן שבאמת לעולם יש להחמיר בספק איסורים, כמו בספק סכנה, ואין להביא ראיה מספק טומאה, הלמד מדין סוטה, שלא החמירה תורה על הסוטה לשתות מים המרים, אלא כשנסתרה, כלומר כשנתייחדה ברשות היחיד, ויש ספק אם נטמאה, וגזרת הכתוב היא, שברשות הרבים יש להקל.

< ורב שימי רצה להביא ראיה לכך, שחמירא סכנתא מאיסורא, מהדין הבא, שכשהיה שרץ בפי חולדה, והלכה עמו על גבי ככרות של תרומה, ויש ספק אם השרץ נגע בהם, הם טהורים מספק, ולעומת זאת ספק מים מגולים אסור.

- ודחו ראייתו, כי יתכן שבאמת לעולם יש להחמיר בספק איסורים, כמו בספק סכנה, ואין להביא ראיה מספק טומאה, הלמד מדין סוטה, שלא החמירה תורה אלא בספק שארע במי שדומה לסוטה, שניתן לשאול אותו אם נטמא או לא, וגזרת הכתוב היא, שכשאי אפשר לשאול את מי שנטמא ככרות שארע בהן ספק טומאה הרי זה טהור.

< ורב אשי אמר, שיש להביא ראיה לדין זה, שספק סכנה חמור מספק איסור, מהשוואת שני הדינים הבאים:

א. לעניין מניח מים לצורך קידוש מי חטאת, יש חילוק בין מים שהניחם מגולים, ומצאם מכוסים, לבין מים שהניחם מכוסים, ומצאם מגולים. שאלו שהניחם מגולים ונמצאו מכוסים, אין להסתפק מי כיסה אותם, אלא אדם טמא או אדם טהור, [אבל שרצים ודאי לא כיסו אותם], ומאחר שהספק שקול, יש להחמיר, ולטמא אותם, ולכן הם טמאים, ומטמאים אוכלים ומשקים, ופסולים לקידוש מי חטאת. אבל אלו שהניח מכוסים ומצאם מגולים, יש להסתפק גם שמא גילו אותם חולדה [או נחש כדעת רבן גמליאל], שרצו לשתות מהם, ולכן אינם טמאים, כי החשש שגילה אותם אדם טמא, הוא מיעוט, כנגד החשש שגילה אותם אדם טהור או בעלי חיים אלו, ולכן אינם טמאים, אבל לקידוש מי חטאת הם פסולים, כי לעניין זה, גם שתיית בעלי החיים אלו פוסלת, ואם כן החשש שנפסלו הוא רוב. [וכן אם ודאי לא גילו אותם בעלי חיים אלו, כי היו בכלי שלא יכלו לפותחו, כגון שהיה כלי תלוי באויר, כשיש לחוש שירד עליהם טל בלילה כשהיו מגולים, ונתערבו בהם מים

מסכת חולין

פרק ראשון הכל שוחטין דף י

שאינם כשרים להזאה, גם בזה החשש שהם נפסלו הוא רוב, והם פסולים]. וכל זה כשהיה שינוי בין מה שהניח למה שמצא, אבל אם מצא את המים כמו שהניחם, אין לחוש להם כלל, אלא בחזקת טהרה וכשרות הם כמו שהיו, ואין לחוש שמישהו נגע בהם.

ולמדנו מכל זה, שלעניין איסור, הולכים אחר הרוב, אף להקל, [כגון כשהניח מכוסה ומצא מגולה], וכשאינו שינוי בצלוחית, אין לחוש כלל שמישהו נגע בה.

ב. ולעומת זאת, לעניין חשש איסור מים מגולים, כל שהניח מים מגולים, הם נאסרים, אף כשמצאם כמו שהניחם, ואין ראיה כלל שמישהו נגע בהם, ואף שהנחשים אינם אלא מיעוט.

דף י

דברים האסורים משום גילוי

שלושה משקים, אם הניחם מגולים בלא השגחה, נאסרו מפני הסכנה, שמא שתה מהם נחש, ונותר בהם ארס. ואלו הם (א) מים. (ב) יין. (ג) חלב.

ושיעור הזמן שבו יאסרו המשקים כשהניחם מגולים בלא השגחה הוא כשיעור הזמן שיכול הנחש לצאת ממחבואו, ולשתות, ולחזור ולהחבא.

ובירושלמי אמרו, שהשיעור הוא פחות מכך, והוא כשיעור שיכול הנחש לצאת ממחבואו, ולשתות, אף שאין לו שהות לחזור למחבואו, כי יש נחש הקרוי שפיפון, שהוא כחוט השערה, ויכול להיכנס לתוך הקרקע בכל מקום שהוא.

השוחט בסכין ונמצאת פגומה

כבר נתבאר, שהשחיטה היא חיתוך הסימנים [=קנה וושט] על ידי חוד של סכין, ולכן, סכין שיש בה פגימות, פסולה לשחיטה, כי כשהפגימה מגיעה לסימן, היא מושכת אותו, וקורעת אותו, ואין זה שחיטת סימנים, אלא קריעתם, והבהמה טריפה, ומהטעם הזה, יש לבדוק את הסכין קודם השחיטה, לראות שאין בה שום פגימה, וגם אחר השחיטה לראות שלא נפגמה.

ואם בדק את הסכין קודם השחיטה, והיתה חלקה בלא פגימה, ולא בדק מיד אחר השחיטה, אלא אחר זמן, ונמצאת פגימה בסכין, יש להסתפק האם נפגמה הסכין קודם שחיטת הסימנים, והרי זו טריפה, או שנפגמה הסכין אחר השחיטה, והבהמה כשרה.

< לדעת רב הונא – אפילו אם אחר השחיטה שיבר עצמות באותה סכין, ורק אחר כך נמצאת פגומה, אין אומרים שודאי נפגמה הסכין כשהכה בה בכח בעצמות, ולא קודם לשחיטה, אלא חוששים שמא נפגמה הסכין בעור הבהמה קודם שחיטת הסימנים, והבהמה טריפה, [וכל שכן כשלא שיבר בסכין עצמות, אלא שחט בה בהמות אחרות כולן טריפות, שמא נפגמה הסכין בעור הבהמה הראשונה], והטעם לכך, כי כל בהמה שיש בה ספק אם נשחטה כראוי או לא, הרי היא בחזקת איסור, [כפי שנתבאר בדף טי].

< ולדעת רב חסדא – אפילו אם אחר השחיטה לא נגע בסכין כלל, ומצאה פגומה, אין אומרים שודאי נפגמה הסכין קודם שחיטת הסימנים, כי יתכן שנפגמה רק אחר השחיטה, כשחיתכה את עצם הצואר הקרויה מפרקת, ומאחר שעצם ודאי פוגמת סכין, ועור ספק אם פוגם סכין, אין ספק מוציא מידי ודאי, ויש לתלות שנפגמה הסכין בעצם אחר השחיטה, ולא בעור קודם השחיטה, [וכל שכן, אם אחר השחיטה שיבר בסכין עצמות, שודאי הסכין נפגמת כשמכים בה בעצמות בכח, ויש לתלות שנפגמה בעצמות אחר השחיטה, ולא בעור קודם השחיטה], והשחיטה כשרה.

- ללשון ראשון מודה רב חסדא, שמשעה שיש לחוש שנגעה הסכין בעצמות, שוב אין לומר שלא נפגמה באותה שעה אלא לאחר מכן, ולכן אם שחט כמה בהמות בזו אחר זו, ואחר כך נמצאת הסכין פגומה, אינו מכשיר אלא את הראשונה, שנשחטו סימניה קודם שהגיעה הסכין למפרקתה, אבל את האחרות הוא מטריף, כי יש לתלות שנפגמה הסכין במפרקת הראשונה, ומעתה כל האחרות נטרפו בסכין הפגומה.

- וללשון שני, דעת רב חסדא, שכל שיש לאחר

מסכת חולין

פרק ראשון הכל שוחטין דף י

את הפגימה של הסכין, מאחרים אותה, ולכן, כששחט כמה בהמות, ולאחר מכן נמצאת הסכין פגומה, הוא מכשיר את כולו, כי יש לתלות שלא נפגמה הסכין אלא במפרקת האחרונה, וכולן נשחטו בסכין כשרה.

<< ולעניין הלכה.

כששיבר בסכין עצמות אחר השחיטה ואחר כך נמצאת פגומה – מאחר שהספק הוא, אם נפגמה הסכין בעור קודם שחיטת הסימנים, או בעצמות שהכה בהן אחר שחיטת הסימנים, יש לתלות שנפגמה בעצמות, כי כשמכים בסכין בכח בעצמות, ודאי היא נפגמת בכך, ומאחר שבעצמות ודאי נפגמה, ובעור ספק אם נפגמה, אין ספק מוציא מידי ודאי, והבהמה כשרה.

[כדעת רב חסדא].

אבל כשלא שיבר בה עצמות אחר השחיטה

ונמצאת פגומה – מאחר שאין הספק אלא אם

נפגמה בעור קודם שחיטת הסימנים, או

במפרקת אחר שחיטת הסימנים, יש לחוש

שנפגמה בעור, והבהמה טריפה, כי אין שום

עדיפות לתלות את הפגימה במפרקת יותר

מבעור, שנגיעת סכין במפרקת כשאינה מכה בה

בכוח, אלא חותכת כדרך שחיטה, אינה פוגמת

יותר מחיתוך עור הבהמה, ומאחר שהספק

שקול, האם נשחטה הבהמה בהכשר או לא, הרי

היא בחזקת איסור. [כדעת רב הונא].

טבל ועלה ונמצא עליו דבר חוצץ

הטמא אינו נטהר מטומאתו אלא כשיטבול כל

גופו במי מקוה בלא שיהא על גופו דבר החוצץ

בין המים לגופו.

ואם טבל, ולאחר מכן נמצא על גופו דבר חוצץ,

ויש להסתפק אם היה עליו אותו הדבר כבר

קודם הטבילה, ולא נטהר בה, או שרק אחר

הטבילה נדבק בו, ובטבילה נטהר, אף על פי

שודאי הוא שטבל, וספק אם היתה עליו

החציצה בשעת הטבילה, הרי זה טמא, ואין

אומרים שנדבק בו אותו דבר אחר הטבילה,

ואפילו נתעסק באותו מין כל היום אחר

הטבילה. [ורק כשאומר, שברור לו שלא היתה

עליו החציצה בשעת הטבילה, הוא טהור].

רבא רצה להביא מהדין הזה ראיה לדברי רב

הונא, שכשם שבדין הזה אין הטמא נטהר, אף

על פי שודאי הוא שטבל, וספק אם היתה עליו

חציצה, כך בדין המבואר לעיל, יש לחוש שמא

נפגמה הסכין בעור כבר קודם השחיטה, אף על

פי שעצם ודאי פוגמת, ועור ספק בלבד אם פוגם,

ולא נאמר שאין ספק מוציא מידי ודאי.

אולם יש לדחות ראיה זו, כי באמת לעולם אנו

אומרים, אין ספק מוציא מידי ודאי, ומהטעם

הזה יש חילוק בין שני הדינים הללו, שכן בשני

הדינים יש לנו חזקה לרעה, הטמא הוא בחזקת

טומאה, והבהמה היא בחזקת איסור בחייה,

ואנו באים להוציא אותם מחזקתם, את הטמא

אנו באים להוציא מחזקת טומאה על ידי

הטבילה, ואת הבהמה אנו באים להוציא

מחזקת איסור על ידי השחיטה. ושניהם לא

יצאו מחזקתם אלא על ידי דבר שהוא ודאי

מבטל את חזקתם, ולא על ידי דבר שהוא ספק.

ובזה יש ביניהם חילוק, שכן הטמא בא לצאת

מחזקתו על ידי טבילה, וכל שלא תהא טבילה

ודאית, לא יצא מטומאתו, ומאחר שנמצא

חציצה על גופו, הרי זה כיש ספק בטבילה

עצמה, ומאחר שאין ספק טבילה מוציא מידי

ודאי טומאה, הרי הוא טמא. אבל לעניין

הבהמה האסורה מחייה הבאה לצאת

מאיסורה על ידי השחיטה, אין כאן ספק

בגופה אם נשחטה, שהרי היא נמצאת בפנינו

שחוטה, אלא שאנו באים לערער על כשרות

השחיטה מחמת הפגם שנמצא בסכין, ובזה,

מאחר שהפגם הוא בסכין, יש לדון תחילה מה

דין הסכין, ומאחר שעצם ודאי פוגמת, ועור

ספק פוגם, אין ספק מוציא מידי ודאי, והסכין

כשרה, ומעתה שוב אין לבטל את השחיטה,

ויש כאן שחיטה ודאית, להוציא מידי איסור

בהמה מחיים. [אמנם אם היה ספק בשחיטה

עצמה, כגון שיש ספק אם שחט, או דרס או

שהה, אין שחיטה זו מוציאה את הבהמה

מאיסורה, והרי היא אסורה].

שחט סימן אחד בעוף וסימן שני נשמט

כבר נתבאר ששחיטת הבהמה היא חיתוך שני

הסימנים [=קנה וושט] אולם לשחיטת העוף די

בחיתוך סימן אחד.

ולכן אם תחילה שחט סימן ראשון, ואחר כך

נעקר או נשמט הסימן השני, השחיטה כשרה,

כי כבר נשלמה קודם שנעקר הסימן השני.

מסכת חולין

פרק ראשון הכל שוחטין דף י

אבל אם תחילה נשמט או נעקר סימן ראשון, שוב אין שחיטת הסימן השני מכשירה, כי כבר נאסר בשמיטת הסימן הראשון קודם השחיטה.

וכששחט סימן אחד, ונשמט סימן שני, ואינו יודע מה קדם, הרי זה אסור, כי כל שחיטה שיש בה ספק, אינה מוציאה את בעל החיים מחזקת איסור שהיה בחייו [כפי שנתבאר לעיל].

רב כהנא מצריך בדיקת

סכין בין שחיטה לשחיטה

לדעת רב הונא – דין זה פשוט, שהרי אם לא יבדוק את הסכין אחר כל שחיטה, ותמצא הסכין פגומה אחר כל השחיטות, יטריפו את הכל, כי מאחר שלא נבדקה הסכין אלא קודם לכל השחיטות, יש לחוש שמא נפגמה כבר בעור השחיטה הראשונה, וכל השחיטות היו בסכין פגומה, ועל ידי כל בדיקה, מכשירים את מה ששחטו קודם לאותה בדיקה.

ולדעת רב חסדא [ללשון ראשון] – השחיטה הראשונה כשרה אף בלא בדיקה נוספת, והסיבה שיש לבדוק את הסכין בין שחיטה לשחיטה, היא להכשיר את השחיטות שאחר הראשונה, שעל ידי כל בדיקה, נעשית כל שחיטה כשחיטה ראשונה, ואם נמצאת הסכין פגומה אחריה, תולים שנפגמה במפרקת אחר השחיטה, ולא בעור קודם השחיטה. [ואף שאמרו חכמים, שבדיקה שקודם השחיטה צריכה חכם, אין זה מעיקר הדין, שכן, עד אחד נאמן באיסורים, וכל אחד נאמר לומר שהסכין בדוקה, ומה שתקנו להראות סכין לחכם, אין זה אלא מפני כבודו, ולזה די שיראו לו את הסכין לפני השחיטה הראשונה ממש, ואין צריך להראות לו בין שחיטה לשחיטה, אף שלענין הדין, כל בדיקה נחשבת כבדיקה שקודם שחיטה].

אבל לדעת רב חסדא [ללשון שני] – אין צורך כלל בבדיקה אלא קודם השחיטה הראשונה, ומעתה, מאחר שהסכין כשרה קודם השחיטה הראשונה, אף אם נמצאת פגומה אחר כל השחיטות, כולן כשרות, ותולים שנפגמה הסכין במפרקת האחרונה, [כמבואר לעיל].

מניין שסומכים על החזקה

לעיל נתבאר, שכשיש ספק אם נשחטה הבהמה כדין, הרי היא בחזקת איסור כמו שהיתה בחייה, וכן הוא בהרבה מקומות שיש להסתפק בדבר, סמכו על החזקה לאסור ולהתיר.

ועניין זה שיש לסמוך על החזקה למד מפרשת צרעת בתים, שנאמר בה, "כִּי תִבְאוּ אֶל אֶרֶץ כְּנָעַן ... וְנִתְּתִי נֶגַע צָרַעַת ... וְאַחַר כֵּן יָבֵא הַכֹּהֵן לְרְאוֹת אֶת הַבַּיִת. וְרָאָה אֶת הַנֶּגַע ... וַיֵּצֵא הַכֹּהֵן מִן הַבַּיִת אֶל פֶּתַח הַבַּיִת וְהִסְגִּיר אֶת הַבַּיִת [כלומר סוגר את דלתו] שְׁבַעַת יָמִים ...", הרי שהכהן מסגיר את הבית אחר שיצא ממנו, אף שבשעה שמשגירו, כבר אינו רואה את הנגע, וסומך על כך שראה אותו קודם יציאתו, ואף שיש להסתפק, שמא בינתיים פחת הנגע וכבר אינו טעון הסגר, ומכאן שסומכים על החזקה.

ורב אחא בר יעקב רצה לדחות ראיה זו, כי ניתן להעמיד את הכתוב באופן שהכהן יוצא מהבית דרך אחוריו, כשפניו כלפי הבית, וכל הזמן רואה את הנגע, ונמצא, שעד שהוא מסגיר את הבית הוא רואה את הנגע, ואינו סומך על החזקה כלל.

ואביי הקשה על דברי רב אחא בר יעקב שתי קושיות ורבה יישב את הקושיות.

< קושיה ראשונה – אי אפשר להעמיד את הכתוב כשהכהן יוצא דרך אחוריו, כי אין זו דרך יציאה, ומאחר שנאמר "וַיֵּצֵא הַכֹּהֵן", יש לו לצאת כדרך בני אדם כשפניו כלפי חוץ.

- יישוב לקושיה ראשונה – יציאה דרך אחוריו נקראת יציאה, שכן נאמר בעניין עבודת כהן גדול ביום הכיפורים, כשהוא יוצא מעבודת פנים לעבודת חוץ, "וַיֵּצֵא וְעָשָׂה אֶת עֲלֹתוֹ וְאֶת עֲלֹת הָעֶם", ומבואר במסכת יומא שיציאה זו היא דרך אחוריו.

< קושיה שניה – לא יתכן שהכתוב מדבר רק באופן שניתן לראות את הנגע מבחוץ, כי אם כן, איך יסגירו בית שבו הנגע אחורי הדלת, והדלת מסתירה אותו לעומד בחוץ. ואין לומר שיעשו חור בדלת, לראות את הנגע דרכו, כי נאמר "כִּנְגַע נִרְאָה לִי בַּבַּיִת", ללמד, שאין מטמאים את הבית אלא כשניתן לראות בו את הנגע כמו שהוא, בלא לעשות פעולה אחרת, כגון להדליק נר או לעשות בו חלונות.

- יישוב קושיה שניה – ניתן לומר שהכתוב

מסכת חולין

פרק ראשון הכל שוחטין דף יא

מדבר רק באופן שניתן לראות את הנגע מבחוץ, וכשיהיה הנגע אחורי הדלת, **יעשו חלון בדלת**, לראות את הנגע דרכו, ואף שנאמר "כִּנְגַע נִרְאָה לִי בַּבַּיִת", ללמד, שאין מטמאים את הבית אלא כשניתן לראות בו את הנגע כמו שהוא, בלא לעשות פעולה אחרת, אין זה אלא קודם שנראה הנגע, אבל כאן, שכבר ראה הכהן את הנגע כשהיה בבית, ואין צריך לפתוח פתח, אלא לבדוק שלא נפחת הנגע, ניתן להסגיר את הבית, אף על ידי פתיחת פתח.

ואף שנדחו קושיות אביי, ואם כן, לכאורה דחיית רב אחא בר יעקב קיימת, מכל מקום, לפי האמת, יש ללמוד מפרשת צרעת בתים, שסומכים על החזקה, כי באמת הכהן יכול להסגיר את הבית גם כשאינו יוצא דרך אחוריו, ועבר זמן מאז ראה את הנגע, וכל זה מחמת החזקה שיש בבית נגע.

שכן שנינו בברייתא, שאף שלכתחילה אין הכהן מסגיר את הבית בעודו בתוכו, [כגון תחת המשקוף], שנאמר, "וַיֵּצֵא הַכֹּהֵן מִן הַבַּיִת", וכן אינו הולך לביתו להסגיר את הבית המנוגע משם, [כגון על ידי חבל ארוך], שנאמר, "וַיֵּצֵא הַכֹּהֵן מִן הַבַּיִת אֶל פֶּתַח הַבַּיִת", ללמד שלא יצא לביתו, אלא יוצא ועומד בצד הפתח, כלומר בצד המשקוף מבחוץ, מכל מקום, מתוך שנאמר "וְהִסְגִּיר אֶת הַבַּיִת", יש ללמוד, שבדיעבד הבית מוסגר בכל אופן, אף אם עמד תחת המשקוף, או הלך לביתו והסגירו משם.

ומתוך שהבית מוסגר אף כשהסגירו הכהן אחר שהלך לביתו, למדנו, שעל כרחך סומכים על החזקה, שיש בבית נגע, שאם לא כן, יתכן שפחת הנגע ואינו טעון הסגר.

ומכל מקום, אין מהברייתא הזו ראייה ניצחת לדחות את דברי רב אחא בר יעקב, וסומכים על החזקה, כי עדיין ניתן לומר, שהדין הזה, שהכהן מסגיר את הבית אחר שהלך לביתו, מדבר באופן שהעמיד שורת אנשים מביתו לבית המנוגע, והסמוך לבית רואה בכל שעה שהנגע קיים, ואומרים זה לזה, וכך יודע הכהן שלא פחת הנגע.

דף יא

מניין שהולכים אחר הרוב

א. רובא דאיתא קמן.

כשבי"ד נחלקים בדיון, אלו מזכים ואלו מחייבים, ההלכה נקבעת כמו רוב הדעות, שנאמר, "אַחֲרֵי רַבִּים לְהִטָּת".

וכן כשנמצא בעיר חתיכת בשר, ויש בעיר תשע חנויות המוכרות בשר כשר, ואחת מוכרת בשר נבילה, יש לתלות שהבשר הנמצא בעיר, בא מהרוב ולא מהמיעוט, והוא כשר.

ורוב זה, כרוב מחלוקת הדיינים, שניתן למנות כמה מחייבים וכמה מזכים, וכרוב חנויות בשר שבעיר, שניתן למנות כמה מוכרות בשר כשר, וכמה מוכרות בשר נבילה, **נקרא רובא דאיתא קמן** [=רוב הישנו לפנינו], **ומהכתוב הנ"ל**, "אַחֲרֵי רַבִּים לְהִטָּת", **למדנו, שהולכים אחר הרוב** הזה.

ב. רובא דליתא קמן.

כלל בידינו שאשת האח אסורה, ויש בה כרת, אלא אם כן מת האח בלא בנים, ונפלה אשתו ליבום, כלומר שראויה לו ליבום, כגון שהיבם אינו סריס והיבמה אינה איילונית. ולדעת חכמים במסכת יבמות, כשבא יבם קטן על יבמה קטנה, יגדלו זה עם זה, ואין לחוש שמא כשיגדלו, תמצא היא איילונית או הוא סריס, ונמצא פוגע באשת אחיו שלא במקום מצוה, כי **מאחר שרוב בני אדם אינם סריסים ואיילוניות, אין לחוש שאלו מהמיעוט אלא אנו מחשיבים אותם שהם מהרוב.**

ורוב זה נקרא רובא דליתא קמן [=רוב שאינו בפנינו], **שכן אי אפשר למנותו לבדקו**, ויתכן שיארע מקרה, ובאופן יוצא מן הכלל, יהיו במקום אחד רוב של סריסים, **אלא שבדרך כלל, הרוב אינם סריסים.**

ובאו בסוגיה דברי עשרה אמוראים ללמד, מניין לנו, שבמקום ספק, הולכים [ומכריעים את הספק], אף אחר הרוב הזה, שאינו בפנינו, [ובמסקנה נדחו דברי כולם, והובאו בפירוש רש"י שני טעמים אחרים לדבר].

(א) [דברי רבי אלעזר] מראש העולה.

בעניין קרבן עולה נאמר, "וַנִּתַּח אֶתְּהָ לְנִתְחִיקָה", ללמד, שמנתחים אותה לנתחים, אבל את

מסכת חולין

פרק ראשון הכל שוחטין דף יא

הנתחים אין חוזרים ומנתחים, אלא מעלים אותם בשלמות, ובכלל הנתחים שאין חוזרים ומנתחים אותם הוא ראש העולה, [כמבואר במסכת יומא דף כ"ה].

ובפרק שלישי יתבאר בעזה"י, שבהמה שניקב קרום של מוח שלה, הרי היא טריפה. ובמסכת מנחות נתבאר, שטריפה פסולה לקרבן, [שנאמר "מן הבקר" להוציא את הטריפה].

ואם כן, מכל זה יש ללמוד, שסומכים על הרוב, שאם לא כן, היאך מקריבים קרבן עולה, הלא יש לחוש שנטרף בנקיבת קרום המוח, ואי אפשר לבדוק זאת, כי אסור לחתוך את ראש העולה, אלא ודאי סומכים על הרוב שרוב הבהמות אינן טריפות בנקיבת קרום המוח.

- אולם דחו ראיה זאת, כי אף שאסור לחתוך את ראש העולה לשנים, מותר לקרעו בלא להבדיל שני חלקיו זה מזה, ואם כן, יתכן שבאופן הזה בודקים את ראש העולה שלא ניקב קרום המוח, ואין סומכים על הרוב.

(ב) [דברי מר בריה דרבינא] מקרבן פסח.

בעניין קרבן פסח נאמר, "וְעֶצֶם לֹא תִשְׁבְּרוּ בוֹ", ובכלל זה עצם הגולגולת שהמוח בתוכה.

ומכאן יש ללמוד, שסומכים על הרוב, שאם לא כן, היאך מקריבים קרבן פסח, הלא יש לחוש שנטרף בנקיבת קרום המוח, ואי אפשר לבדוק זאת, כי אסור לשבור את הגולגולת, אלא ודאי סומכים על הרוב שרוב הבהמות אינן טריפות בנקיבת קרום המוח.

- אולם דחו ראיה זאת, כי אף שאסור לשבור את הגולגולת, מותר לשורפה, ואם כן, יתכן שבאופן הזה בודקים את קרום המוח של הפסח, שמניחים גחלת על גבי הגולגולת, וכשהיא נשרפת, מוציאים את המוח, ובודקים אם ניקב הקרום, ואין סומכים על הרוב.

(ג) [דברי רב נחמן בר יצחק] מקרבנות שמקריבים את אלייתם.

קרבן שלמים או חטאת, הבא מכבשים [או מאילים], אלייתו קרבה למזבח בשלמות, שנאמר, "חִלְבּוֹ הָאֵלֶּיָהּ תְּמִימָה", והכוונה לזנב הבהמה, מסופה ועד כנגד מקום הכליות, שנאמר, "לְעֵמֶת הָעֶצֶה יִסְרְנָה", [והכליות קרויות כן, על שם שהם יועצות], ונמצא, שחלקו האחרון של חוט השדרה, [המסתיים אחר הכליות], הוא בכלל האליה.

ומכאן יש ללמוד, שסומכים על הרוב, שאם לא כן, היאך מקריבים כבשים אלו, שאלייתם קריבה בשלמות, הלא יש לחוש שנטרפו, על ידי שנפסק בהם חוט השדרה, [שזה אחד מהדברים המטריפים את הבהמה כפי שיתבאר בעזה"י בפרק שלישי], ואי אפשר לבדוק זאת, כי יש להקריב את האליה בשלמות.

- אולם דחו ראיה זאת, כי אף שאסור לחתוך את האליה מצדה החיצון, [שהוא גב הבהמה], מותר לפותחה מצידה הפנימי, [שהוא כלפי חלל הבהמה], בלא להבדילה לשנים, ואם כן, יתכן שבאופן הזה בודקים את חוט השדרה שלא נפסק, ואין סומכים על הרוב.

(ד) [דברי רב ששת בריה דרב אידי] מעגלה ערופה.

בעניין עגלה ערופה נאמר "הָעֵגְלָה הָעֲרוּפָה", ללמד, שתהא שלימה, ולא יחתכוה לעולם.

ומכאן יש ללמוד, שסומכים על הרוב, שרוב הבהמות אינן טריפות, שאם לא כן, היאך עורפים עגלה, הלא יש לחוש שנטרפה באיזה דבר, ואי אפשר לבדוק זאת, כי אין לחתוך אותה כלל, ועגלה טרפה פסולה, שנאמר בה, "כִּפֹּר לְעַמֶּךָ יִשְׂרָאֵל", ללמד שתהא כקדשים שהם מכפרים, ובכלל זה שלא תהא טריפה, כקדשים שטריפה פסולה בהם.

(ה) [דברי רבה בר שילא] מפרה אדומה.

בעניין פרה אדומה נאמר "וְשָׁחַט אֹתָהּ לְפָנָיו... וְשָׂרְף", ללמד, שבשעת השריפה תהא שלימה כמו בשעת השחיטה.

ומכאן יש ללמוד, שסומכים על הרוב, שרוב הבהמות אינן טריפות, שאם לא כן, היאך שורפים את הפרה, הלא יש לחוש שנטרפה באיזה דבר, ואי אפשר לבדוק זאת, כי אין לחתוך אותה כלל, ופרה אדומה טריפה, פסולה, שנאמר בה, "חֲטָאת הוּא", ללמד שדינה כקרבן חטאת שטריפה פסולה לו.

(ו) [דברי רב אחא בר יעקב] משעיר המשתלח.

בעניין עבודת יום הכיפורים נאמר, "וְלָקַח אֶת שְׁנֵי הַשְּׂעִירִים...". שהיו מביאים שני שעירים שווים, להטיל עליהם גורל, אחד קרב לחטאת, אחד קרב לחטאת.

מסכת חולין

פרק ראשון הכל שוחטין דף יא

ואחד משולח לעזאזל, ומאחר שמטילים עליהם גורל, מי מהם יהיה לחטאת, שניהם צריכים להיות ראויים לחטאת, אף זה שלבסוף אינו קרב אלא משולח לעזאזל.

ומכאן יש ללמוד שסומכים על הרוב, שרוב הבהמות אינן טריפות, שאם לא כן, היאך משלחים את השעיר לעזאזל, הלא יש לחוש שנטרף באיזה דבר ונפסל, ואי אפשר לבדוק זאת, כי היו מפילים אותו מההר כשהוא חי והיה נעשה אברים אברים ושוב אי אפשר לבדוקו כי אין לדעת איזה שבר היה בו מחיים ואיזה מחמת הנפילה.

(ז) [דברי רב מרי] ממכה אביו ואמו.

נאמר, "וּמַכָּה אָבִיו וְאִמּוֹ מוֹת יוֹמָת", ללמד, שבן המכה את אביו או אמו, [מכה שיש בה הוצאת דם], שונה משאר מכה את חבירו, שהמכה את חבירו משלם ממון, והבן המכה חייב מיתה.

ומתוך כך שאנו הורגים בן המכה את אביו, יש ללמוד, שסומכים על הרוב, שכן אין אפשרות לדעת שזה בנו של זה, אלא שהוא בן אשתו, ורק משום שרוב בעילות האשה הם של בעלה, אנו אומרים, שבן האשה הוא בן בעלה, ועל פי הרוב הזה הוא מוחזק לבנו של האב להיהרג על הכאתו.

ואין לומר שלא דיבר הכתוב אלא במי שהיו הוריו חבושים בבית האסורים ואין אחר עימהם, שבזה ודאי שהוא בן האיש, שהרי לא היו כאן אחרים לבעול, כי אף באופן הזה זקוקים אנו ללכת אחר רוב, כי אין אפוטרופוס לעריות, ויתכן שארע שנבעלה, [לסוהרים, או למישהו אחר, בלא שנדע], ורק משום שרוב הבעילות הם של הבעל, יש להחזיק את זה לבנו.

(ח) [דברי רב כהנא] מרוצח.

נאמר, "כָּל מַכֵּה נֶפֶשׁ לְפִי עֵדִים יִרְצַח אֶת הַרְצֵחַ", ללמד שמי שהרג אדם דינו למיתה.

ומכאן יש ללמוד שסומכים על הרוב, שכן אין אדם חייב מיתה אלא כשהרג בר קיימא, אבל ההורג את הטריפה פטור ממיתה, ואף על פי כן כל זמן שלא נודע שהיה הנהרג טריפה, אין לחוש לכך, אלא תולים שהיה מרוב בני אדם שאינם טריפה, ועל סמך זאת הורגים את הרוצח.

ואין לומר, שאין הרוצח נהרג אלא אם כן בדקו את ההרוג, ומצאו שלא היה טריפה, [והיו עושים זאת, אף שבכך ההרוג מתבזה, כי אין להרוג את הרוצח, עד שיתברר בוודאות שהוא חייב מיתה], כי אין אפשרות לבדוק אותו מכל הטריפות, שכן אם היה בו נקב באותו מקום שהרגו, לא נוכל לדעת.

(ט) [דברי רבינא] מעדים זוממים.

נאמר בעניין עדים שזממו להעיד שקר על אחר, "וְעֵשִׂיתֶם לוֹ כַּאֲשֶׁר זָמַם לַעֲשׂוֹת לְאָחִיו", ללמד, שאם העידו על אחד שהרג, וזממו לחייבו מיתה, [ונמצאו זוממים], יהרגו הם, [והוא הדין לכל שאר דברים שזממו לחייבו שמתחייבים הם כמו שזממו].

ומכאן יש ללמוד, שסומכים על הרוב, שכן אין לחייב מיתה את הזוממים, אלא אם כן זממו לחייב מיתה מי שהוא בן קיימא, אבל אם זממו לחייב מיתה מי שהוא טריפה, מאחר שמיתת טריפה אינה כמיתתם, אינם מתחייבים מיתה, ואף על פי שאין לדעת אם מי שזממו לחייבו מיתה הוא בן קיימא או טריפה, שכן הוא קיים בפנינו, [שאין חיוב זוממים אלא כשלא נהרג הנידון על פיהם], ולא ינתחו אותו לדעת אם הוא טריפה או לא, בכל זאת הורגים את הזוממים, וסומכים על כך שהנידון הוא מרוב בני אדם שאינם טריפה.

(י) [דברי רב אשי] משחיטה עצמה.

נאמר בתורה, "וְזָבַחְתָּ מִבְּקָרְךָ וּמִצֹּאֲנֶדֶךָ אֲשֶׁר נָתַן ה' לְךָ כַּאֲשֶׁר צִוִּיתְךָ וְאָכַלְתָּ בְּשַׁעֲרֶיךָ בְּכָל אֲנֹת נִפְשֶׁךָ", ללמד שמותר לאכול את הבהמות על ידי שחיטתן.

ומכאן יש ללמוד, שסומכים על הרוב, שאם לא כן, היאך ניתן לאכול את הבהמה על ידי השחיטה, הלא יש לחוש שהיתה טריפה במקום שאי אפשר לבדוקו, כגון שהיה בה נקב בוושט באותו מקום שנשחטה, [ובהמה שיש בה נקב כלשהו בוושט היא טריפה], ומתוך כך שהתירה תורה את הבהמה על ידי השחיטה, למדנו, שאין לחוש לכך, כי רוב הבהמות אינן טריפות, ומכאן שסומכים על הרוב.

<< ועל כל הלימודים הללו יש להקשות, שמא אין ללמוד מכאן, שהולכים אחר הרוב, אלא רק כשאין אפשרות לברר את הדבר, שכן בכל

מסכת חולין

פרק ראשון הכל שוחטין דף יב

הדברים הללו אין אפשרות לברר את הדבר, ומאחר שאין אפשרות, התירה תורה לסמוך על הרוב, אבל מניין לנו שגם במקום שניתן לבדוק את הדבר, ניתן לסמוך על הרוב.

וראיה לדבר, שיש לחלק בין מקום שניתן לברר, לבין מקום שאי אפשר לברר, מדברי רבי מאיר, האומר, שלעניין יבום, אין מניחים יבם קטן עם יבמה קטנה, שמא ימצא זה סריס או זאת איילונית, ואין סומכים על הרוב שאינם סריסים ואיילוניות, אלא ממתנינים עד שיגדלו, ויתברר שזה אינו סריס וזאת אינה איילונית. ואף על פי כן מודה הוא, שבמקום שאי אפשר לברר, סומכים על הרוב, שכן מודה הוא, שאוכלים את בשר הפסח, [שנאמר "וְאָכְלוּ אֶת הַבָּשָׂר בְּלֵילָה הַזֶּה צְלִי אֵשׁ וּמְצוֹת עַל מְרִירִים יֹאכְלֶהוּ"], וכן את בשר השלמים, [שנאמר "וְאָכְלוּ אֹתָם אֲשֶׁר כָּפַר בָּהֶם"], אף שאי אפשר לבדוק אותם מכל הטריפות, כגון שלא היה בהם נקב בוושט במקום השחיטה, וסומכים על הרוב שאינם טריפות.

[ללשון ראשון, קושיה זו הקשה רב כהנא לרב אשי. וללשון שני, קושיה זו הקשה רב שימי לרב כהנא].

ומכח הקושיה הזו יש לדחות את כל הלימודים הנ"ל, כי אין ללמוד מהם שהולכים אחר רובא דליתא קמן גם במקום שניתן לברר, ואם כן, על כרחך הדין הזה למד ממקום אחר.

< לפירוש ראשון של רש"י – דין זה שהולכים אחר רוב שאינו בפנינו, גם במקום שניתן לברר את הדבר, למד מהלכה למשה מסיני.

< ולפירוש שני של רש"י – דין זה, שהולכים אחר רוב שאינו בפנינו, גם כשניתן לברר, למד מהכתוב, "אחרי רבים להטות", שכולל גם רוב שאינו בפנינו, שכן אין סברא לחלק בין רוב לרוב.

דף יב

מי שידוע כמלומד בהלכות שחיטה – מותר לאכול משחיטתו, אף אם לא ראינוה שלא היה בה פסול, כי חזקתו ששוחט כפי ההלכה.

וכן מי שאינו ידוע אם הוא מלומד בהלכות שחיטה או לא – אם שחט מן הסתם מלומד הוא בהלכות, כי רוב השוחטים בקיאים בהלכות שחיטה, ואם כן מותר לאכול משחיטתו, אף אם לא ראינוה שלא היה בה פסול, כי חזקתו ששוחט כפי ההלכה. וכן שנינו, שהמוצא תרנגולת שחוטה בשוק, ואינו יודע מי שחטה, אם הוא בקי בהלכות שחיטה או לא, הרי היא בחזקת שחוטה בהכשר, ולא רק באופן הזה, אלא אף מי שאמר לשלוחו לשחוט לו, והלך השליח ומצא שחוט, ואם כן שלא ברשות הבעלים נשחטה, מכל מקום התרנגולת בחזקת שחוטה בהכשר, כי רוב השוחטים בקיאים בהלכות שחיטה.

אבל מי שידוע שאינו מלומד בהלכות שחיטה – אין לאכול משחיטתו, אלא אם כן ראינוה מתחילתה ועד סופה שלא פסל, אבל אם לא ראינו כולה, אף שראינו את שחיטת הסימן הראשון, והיתה בהכשר, יש לחוש שבשחיטת הסימן השני פסל, בדריסה או בשהייה, ואין לאכול מהשחיטה הזו.

אין חזקה ששליח עושה שליחותו

האומר לשלוחו לתרום עבורו את תבואתו, ואחר כך הלך בעל הבית ומצא את התבואה תרומה, אין מכאן ראייה שהשליח תרום עבורו, כי יתכן שאדם אחר שמע את בעל הבית אומר כן, ותרום, ומאחר שאין תרומה אלא מדעת בעל הבית, ויש לחוש שאדם אחר תרום, ולא השליח, אין זו תרומה [בוודאי, אלא מספק, וצריך לתרום שנית].

אבל לעניין שחיטה, האומר לשלוחו לשחוט עבורו מבהמותיו או מעופותיו, ואחר כך הלך בעל הבית ומצא אותם שחוטים, אף שאין מכאן ראייה ששלוחו שחט, כי אין חזקה ששליח עושה שליחותו, מכל מקום, מותר לאכול מהם, כי מן הסתם מי ששחט בקי הוא בהלכות שחיטה, שכן רוב השוחטים בקיאים בהם, ומאחר ששחיטה כשרה גם שלא מדעת בעלים, הרי אלו שחוטים כדין, ומותרים באכילה.

אבדו [או נגנבו] לו גדייו ותרנגוליו

והלך ומצאם שחוטים

בברייתא מבואר, שנחלקו חכמים בדין מי שמצא גדייו או תרנגוליו שחוטים, ואינו יודע מי

מסכת חולין

פרק ראשון הכל שוחטין דף יב

שחטם. **שלדעת רבי יהודה אסור לאכול מהם. ולדעת רבי חנינא בנו של רבי יוסי הגלילי מותר לאכול מהם.** ונאמרו בגמרא שני ביאורים למחלוקתם.

א. מתחילה רצו לומר שנחלקו, האם רוב מצויים אצל שחיטה, [כלומר האם רוב השוחטים], בקיאים הם [בהלכות שחיטה].

לדעת רבי יהודה – אין רוב השוחטים בקיאים בהלכות שחיטה ולכן כשנמצאו גדייו או תרנגוליו שחוטים ואינו יודע מי שחטם הם אסורים שמא שחטם מי שאינו בקי בהלכות שחיטה ולא שחטם כדן אלא דרס או שהה.

ולדעת רבי חנינא בנו של רבי יוסי הגלילי – רוב השוחטים בקיאים הם בהלכות שחיטה ולכן כשנמצאו גדייו או תרנגוליו שחוטים, ואינו יודע מי שחטם, הם מותרים כי ודאי שחטם שוחט הבקי בהלכות שחיטה ולא דרס או שהה.

[ולביאור זה אין להבין את דברי רבי בברייתא כי מוקשים הם].

ב. למסקנה נחלקו מה דין הנמצאים באשפה שבבית.

לדברי הכל, רוב השוחטים בקיאים הם בהלכות שחיטה, ולכן כל בהמה או עוף שאבדו או נגנבו לו ונמצאו שחוטים בבית במקום שרגילים להיות מאכלים כשרים לאכילה, אף שאינו יודע מי שחטם, מותרים הם באכילה.

אלא שאם מצאם באשפה שבשוק, מאחר שאין דרך להשליך לאשפה שבשוק אלא נבילות, מקום המציאה מוכיח על הבהמה והעוף שלא הוכשרו בשחיטה, והרי הם נבילה.

[ואת שני הדינים הללו ביאר רבי בברייתא, שהם לדברי הכל].

וכשנמצאו הבהמה והעוף השחוטים באשפה שבבית, [או בשוק שלא באשפה], נחלקו החכמים הללו, האם כשנמצאו במקום זה, יש לחוש שהם נבילות, או שהם כמי שנמצאו בבית, וכשרים, כי רוב השוחטים בקיאים בהלכות שחיטה.

לדעת רבי יהודה – אדם עשוי להשליך נבלתו לאשפה שבבית [או לשוק שלא באשפה], וממילא יש לחוש לכך שהם נבילות ואסורות.

ולדעת רבי חנינא בנו של רבי יוסי הגלילי – אין אדם עשוי להשליך נבלתו לאשפה שבבית [או לשוק שלא באשפה], וממילא הם כמי שנמצאו בבית, ובחזקת שנשחטו בהכשר, כי רוב השוחטים בקיאים בהלכות שחיטה.

חרש שוטה וקטן אין מוסרים

להם חולין לכתחילה

כבר נזכר בתחילת הפרק, ששחיטת חרש שוטה וקטן פסולה אף בדיעבד, אלא אם כן אחרים עומדים, ורואים ששחטו בהכשר, שאז שחיטתם כשרה בדיעבד.

וכל זה בדיעבד, אבל לכתחילה אין למסור להם לשחוט, אף כשגדול עומד על גביהם, ורואה ששוחטים בהכשר, ודין זה למד מלשון המשנה בביאור הטעם שחרש שוטה וקטן אינם שוחטים, "שמא יקלקלו את שחיטתן", שנאמר בלשון עתיד, כלומר לכתחילה לא יתן להם לשחוט שמא יקלקלו.

כוונה לשחוט

לדעת רבי נתן [שאושעיא זעירא דמן חבריא פסק כמותו] – אין צריך כוונה בשחיטה, וכל שנשחטה הבהמה [או העוף] כדרכה בהכשר, הרי זו מותרת, אף על פי שלא נתכוון השוחט לשחוט את הבהמה, [ולא לחתוך בשר], אלא הפיל סכין בלא כוונה, והלכה הסכין ושחטה בהכשר. [וכשהסכין היתה ארוכה שתי פעמים כאורך הצואר, השחיטה כשרה בהולכה בלבד, ויתכן שתותר הבהמה בנפילת הסכין בפני עצמה, וכשלא היתה ארוכה כל כך, שאין השחיטה כשרה אלא בהולכה והבאה, יתכן שתותר הבהמה כשנפלה הסכין, וחזרה מחמת הנפילה, ויש כאן הולכה והבאה].

ולדעת חכמים [בברייתא] – צריך כוונה בשחיטה, וכל שלא נתכוון השוחט לשחוט, אף אם זרק סכין, והלכה ושחטה כדרכה באופן כשר, [או שהיה סבור שהוא מחתך בשר, ועלה בידו חיתוך סימני השחיטה], הרי זה פסול.

< ומשנתנו, המכשירה שחיטת חרש שוטה וקטן כשאחרים רואים ששחטו בהכשר, היא כדעת רבי נתן, כי חרש שוטה וקטן אין בהם דעת, ושחיטתם היא כשחיטה בלא כוונה

דף יג

קטן העושה דבר התלוי במחשבה

יש דברים שתלויים במחשבה. כגון, (א) תורת טומאת כלים. שאין הכלים מקבלים טומאת כלים, אלא אם כן נגמרה עשייתן, ודבר זה תלוי במחשבה, שמי שיש לו חתיכת עור, ומתכוון להשתמש בה כמו שהיא, לפורסה על השלחן, מקבלת טומאה מיד, ואם מתכוון לעשות ממנה מנעלים, אינה מקבלת טומאה עד שיעשה ממנה מנעלים. (ב) הכשר טומאת אוכלים. שאין אוכל מקבל טומאה, אלא אם כן היו עליו אחד משבעת המשקים מרצון הבעלים, ומי שירד הטל על אוכליו, אם היה מרוצה מכך, הם מקבלים טומאה, ואם לא היה מרוצה מכך אינם מקבלים טומאה. (ג) הקרבת קרבנות תלויה במחשבה, שיש להקריב את הקרבן לשמו.

ולהלן יתבאר בעזה"י מתי מחשבת קטן מועילה כמחשבת גדול ומתי אינה מועילה.

א. [מעשה=] עשה מעשה המוכיח את מחשבתו וגם פירש את מחשבתו בדיבור.

מדין תורה, כשהקטן עשה מעשה המוכיח את מחשבתו, וגם פירש זאת בפיו, הרי זו מחשבה גמורה ומועילה כמחשבת גדול.

כגון, אם חקק בקליפת אגוז צורת כלי, ופירש שעושה זאת כדי להשתמש בכלי כמו שחקקו, הרי זה מקבל טומאה מחמת מחשבתו.

וכן אם ירד הטל על האוכלים, והפכם הקטן כדי שיגיע הטל בכולם, ופירש שעושה זאת כדי שירטבו מהטל, הרי הם מוכשרים לקבל טומאה מחמת מחשבתו.

וכן אם עמד קרבן עולה בדרום העזרה, והוליכו הקטן לצפון העזרה לשוחטו שם, במקום הראוי לשחיטת העולה, ופירש שעשה זאת משום שיש לשחוט את העולה בצפון העזרה, ושחטו, ופירש ששוחט לשם עולה, הרי זה כקרבן שנשחט לשם עולה, מחמת מחשבתו, [וכשגדול רואה ששחט בהכשר, ניתן להקריב את הקרבן].

ב. [מחשבה=] פירש מחשבתו בדיבור אבל אין מעשה שמוכיח כן.

מדין תורה, כשהקטן פירש את מחשבתו, אבל אין מעשה המוכיח שכן מחשבתו, אין מחשבה זו מועילה כמחשבת גדול, והרי זה כאילו אין כאן מחשבה כלל. [ואף חכמים לא תקנו שתהא מחשבתו מועילה].

ולכן, אם היה אגוז חקוק, ופירש הקטן שמעתה מייחדו להשתמש בו כמו שהוא, אינו מקבל טומאה מחמת מחשבתו. [ואם חישב עליו בן דעת כן, הוא מקבל טומאה מחמת מחשבתו].

וכן אם ירד הטל על האוכלים כמו שהם, ופירש הקטן שמרוצה מכך, אינם מוכשרים לקבל טומאה מחמת מחשבתו. [ואם חישב עליהם בן דעת כן הם מוכשרים לקבל טומאה מחמת מחשבתו].

וכן אם עמד קרבן עולה בצפון העזרה, ופירש הקטן ששוחטו לשם עולה, אין זה כקרבן שנשחט לשם עולה מחמת מחשבתו. [ואם חישב עליה בן דעת כן, היא כשרה לעולה מחמת מחשבתו].

ג. [מחשבתו ניכרת מתוך מעשיו=] עשה מעשה המוכיח את מחשבתו אבל לא פירש כן בדיבור.

מדין תורה, כשעשה הקטן מעשה המוכיח את מחשבתו, אבל לא פירש את מחשבתו בדיבור, אין בכך כלום. וחכמים תקנו, שלחומר מחשיבים את הדבר כמחשבה גמורה.

ולכן, אם חקק בקליפת אגוז צורת כלי, אף שלא פירש בדיבור, שעושה זאת כדי להשתמש בכלי כמו שחקקו, הרי זה מקבל טומאה מדרבנן מחמת המעשה המוכיח את מחשבתו.

וכן אם ירד הטל על האוכלים, והפכם הקטן כדי שיגיע הטל בכולם, אף שלא פירש בדיבור שעושה זאת כדי שירטבו מהטל, הרי הם מוכשרים לקבל טומאה מדרבנן מחמת המעשה המוכיח את מחשבתו.

אבל אם עמד קרבן עולה בדרום העזרה, והוליכו הקטן לצפון העזרה לשוחטו שם במקום הראוי לשחיטת העולה, ולא פירש בדיבור, שעושה זאת משום שיש לשחוט את העולה בצפון העזרה, מאחר שבזה החומר היא שלא להכשיר את הקרבן הרי זה כמי שלא

מסכת חולין

פרק ראשון הכל שוחטין דף יג

שחטו לשם עולה, ואין הקרבן כשר.

מתעסק בקדשים

השוחט קרבנות, צריך להתכוון לשחוט, שנאמר, "וְשָׁחַט אֶת בֶּן הַבֶּקָר", ללמד שיתכוון לשחוט, ונאמר, "לְרִצְנָכֶם תִּזְבְּחֶהוּ", כלומר שתהא הזביחה מדעת ומרצון, ומתוך ששנה הכתוב דין זה, למדנו שיש בו עיכוב, ולכן, **מי שהיה מתעסק בסכין להגביהו או לזרקו, ושחט קרבן בלא שיתכוון כלל לשחוט, נפסל הקרבן.**

אבל אם נתכוון לשחוט, אף על פי שלא נתכוון לשם הקרבן, הקרבן כשר, אלא שלא עלה לבעלים לשם חובה, ככל קרבן שלא נשחט לשמו.

רב הונא ושמואל מי גדול ממי

כאן בסוגיה משמע שהיה שמואל קטן מרב הונא, [ששאל ממנו מניין למתעסק בקדשים שהוא פסול] ... ובפרק יש בערכין משמע, שרב הונא היה יושב לפני שמואל כתלמיד לפני רבו ... **ובפרק קמא דגיטין מבואר שרב הונא תלמידו של רבי ירמיה**, שהיה חבירו של רבי זירא, שהיה תלמידו של רב יהודה, שהיה תלמידו של שמואל, ואם כן רב הונא היה קטן הרבה משמואל. **ויש לומר דתרי רב הונא הוו.** [תוס']

שחיטת גוי

לדעת משנתנו – גוי ששחט, אפילו ראו ישראל ששחט כפי דיני התורה, הבהמה נבילה, ומטמאה במשא, אבל מותרת בהנאה, ואין לחוש שגוי הזה הוא מין [=אדוק בעבודה זרה], השוחט לעבודה זרה, כי רוב הגויים אינם מינים, כדברי רב נחמן אמר רבה בר אבוא, שאמר, אין רוב גויים מינים, וכדברי רבי חייא בר אבא אמר רבי יוחנן, שאמר, גויים שבחוצה לארץ לאו עובדי עבודת כוכבים הם, אלא מנהג אבותיהם בידיהם.

ולדעת רבי אליעזר – כל מה ששוחט הגוי אסור בהנאה כתקרובת עבודה זרה, כי סתם מחשבת גוי לעבודה זרה.

מין

מין הוא האדוק בעבודה זרה, [בין גוי ובין ישראל], וחמור הוא מסתם גוי, או מישראל מומר לעבודה זרה, וכך דיניו [המובאים בסוגיה]:

בהמה או עוף ששחט – אסורים בהנאה כתקרובת עבודה זרה, כי כל מה ששוחט הוא לשם עבודה זרה.

פיתו – אסורה באכילה כפת כותי.

יינו – אסור בהנאה כיון נסך.

ספריו [=תורה נביאים וכתובים שכתבם] – אסורים כספרי קוסמים, כי כתב הכל לשם עבודה זרה, ודינו לשריפה.

פירותיו [אם ישראל הוא] – בחזקת טבל הם, כי ודאי לא עישרם.

בניו – לדעת תנא קמא, שלו הם, כי אף שמופקר הוא בכל המצוות, שומר את אשתו שלא תזנה תחתיו. **ויש אומרים שבניו ממזרים**, כי אינו מקפיד על אשתו, ומפקירה לזנות.

מעלין ומורידין

גוי שנפל לבור, אין מעלים אותו משם, אלא מניחים אותו למות, [וכן הדין אם נמצא בשאר סכנות], אבל אין מורידים אותו לבור או להורגו בידיים. [וכל זה בעת שלום, אבל בעת מלחמה, אפילו כשר שבכנענים, הרוג בידיים].

ישראלים **רועי בהמה דקה** שלהם, רגילים להרעות את בהמותיהם בשדות זרים, ולכן פסלום חכמים לעדות, וכדי לחזק את התקנה, שיבינו הרועים את גודל האיסור, ויחזרו בהם, תקנו חכמים, שיהיה דינם כנ"ל, אם נפלו לבור, אין מעלים אותם משם, אלא מניחים אותם למות, [וכן הדין אם נמצאים בשאר סכנות], אבל אין מורידים אותו לבור או להורגם בידיים.

המינים, [בין גויים בין ישראלים], **מורידים אותם לבור, והורגים אותם בידיים**, ואם נפלו לבור, אין מעלים אותם משם, [אלא מונעים מהם לעלות].

מסכת חולין

פרק ראשון הכל שוחטין דף יד

אין דין מין בגויים לעניין קבלת קרבנות

בעניין המתנדבים או נודרים להביא עולה, נאמר, "דַבֵּר אֶל בְּנֵי יִשְׂרָאֵל וְאָמַרְתָּ אֲלֵהֶם אָדָם כִּי יִקְרִיב [כלומר כשירצה להקריב בנדר או נדבה] **מִמֶּנּוּ קָרְבָן לַיהוָה מִן הַבְּהֵמָה מִן הַבָּקָר וּמִן הַצֹּאן תִּקְרִיבוּ אֶת קָרְבַּנְכֶם". וכך דרשו חכמים.**

"מִמֶּנּוּ" – ולא כולכם, להוציא מין ומומר לכל התורה כולה, שאין מקבלים ממנו קרבן עולה בנדבה.

ודוקא בכס, כלומר בישראל, חילקתי בין מומר לאינו מומר, אבל בגויים אין חילוק, ואפילו מהמין שבהם מקבלים נדרים ונדבות.

ואין לומר לצד שני, כלומר, שבגויים אין חילוק, ואין מקבלים מהם כלל, כי הכתוב, "אִישׁ אִישׁ מִבֵּית יִשְׂרָאֵל וּמִן הַגֵּר בְּיִשְׂרָאֵל אֲשֶׁר יִקְרִיב קָרְבָּנוֹ לְכָל נְדָרֵיהֶם וּלְכָל נְדָבוֹתָם", מלמד שמקבלים נדרים ונדבות מהגויים ואם אין בהם חילוק מקבלים מכולם.

תקרובת עבודה זרה

לדעת רבי יהודה – בהמה [ושאר דברים] שהקריבו לעבודה זרה, מלבד איסורה בהנאה, מטמאה גם טומאה חמורה כמת שמטמא באוהל, שנאמר, "וַיִּצְמְדוּ לְבַעַל פְּעֹר וַיֵּאָכְלוּ זִבְחֵי מֵתִים", להקיש עבודה זרה למת, וללמד, שדין עבודה זרה כדין המת, ומכאן שעבודה זרה מטמאת באוהל [טומאה דאורייתא], כמת.

ובגמרא משמע, שחכמים חולקים עליו, ואינם אוסרים בהנאה, ולא מטמאים טומאת אוהל, [אלא שאם השוחט היה גוי, או ישראל מומר לעבודה זרה, היא מטמאת טומאת מגע ומשא, כי שחיטה זו נבילה היא].

אבל התוס' ביארו, שלעניין איסור הנאה, מודים חכמים, שהוקשה עבודה זרה למת, שבכתוב הנ"ל, המקישם, נאמר אכילה, "וַיֵּאָכְלוּ זִבְחֵי מֵתִים", כלומר דין אכילת עבודה זרה כדין אכילת מת, ורק לעניין טומאה, דעת חכמים שאין דין עבודה זרה כדין מת, ואינה מטמאה מהתורה באוהל, ומכל מקום מודים הם, שמדרבנן היא מטמאה.

שחיטה בלילה

כנגד אבוקה – מאחר שרואה על ידי האבוקה מה ששוחט, רשאי לשחוט לכתחילה, שאין חילוק בשחיטה בין היום והלילה.

ושלא כנגד אבוקה – לכתחילה לא ישחט, שמא לא ישחט רוב הסימנים, ולא יכיר בכך, אולם בדיעבד, אם שחט שחיטתו כשרה. והוא הדין בסומא [=עיוור] אף ביום, מאחר שאינו יכול לראות אם שוחט את רוב הסימנים כראוי, לכתחילה לא ישחט, אולם בדיעבד, אם שחט שחיטתו כשרה.

להיכן אין שוחטים

העומד על שפת הים או שפת הנהר, לא ישחט בהמה או עוף, באופן שישפך הדם לתוך הים או לתוך הנהר, שלא יאמרו, עובד הוא עבודה זרה, ושוחט לשר של ים.

וכן ברוב המקומות, לא ישחט באופן שישפך הדם לתוך כלים, שלא יאמרו, הואיל ומקבל את הדם, ודאי לזורקו לעבודת כוכבים הוא צריך.

אבל מותר לשחוט בראש הגג, ואין לחוש שמא יאמרו לצבא השמים עלה לשחוט, וכששוחט בראש הגג רשאי לקבל את הדם בכלי, כי הכל יודעים שעושה כן כדי שלא יטנף הגג, ולא לצורך זריקתו לעבודה זרה.

וכששוחט בספינה, מותר לשחוט באופן שישפך הדם לתוך הים ואין לחוש שיאמרו ששוחט לשר של הים, כי הכל יודעים שמאחר שהוא בספינה, על כרחו הוא שוחט לתוך הים, שלא לטנף את הספינה.

דף יד

שחיטת איסור בשבת וביום הכיפורים

השוחט בשבת וביום הכיפורים, בין בשוגג, בין במזיד שמתחייב בנפשו, [בשבת סקילה וביום הכיפורים כרת], שחיטתו כשרה, כי במה שחטא בדבר אחר, לא נפסלת שחיטתו.

וכל זה לעניין שאין בבשר איסור נבילה וטריפה, אבל יש אופנים שאסור לאכול את הבשר מטעם אחר [=שחיטת שבת], כפי שיתבאר בעזה"י בדף ט"ו.

רב הונא וחייא בר רב מי גדול ממי

כאן בסוגיה אמר רב הונא דין בשמו של חייא בר רב, ואם כן **משמע שחייא בר רב** היה גדול מרב הונא, ותימה הוא, כי **בהרבה מקומות משמע, שרב הונא גדול מחייא בר רב**. [תוס'].

חיתוך דלועים לפני בהמה

וחיתוך נבילה לפני כלבים - בשבת

[דין אי שממנו רצו ללמוד שלדעת רבי יהודה שחיטת

שבת אסורה באכילה]

לדעת תנא קמא – **מותר** לחתוך דלועים, לתת לפני הבהמה לאכול בשבת, ומותר לחתוך נבילה, לתת לפני הכלבים לאכול בשבת, ואפילו לא היתה ראוייה לכך בכניסת השבת, כגון שנתנבלה בשבת עצמה.

ולדעת רבי יהודה – **אין נותנים את הנבילה לכלבים בשבת, אלא אם כן נתנבלה מערב שבת והיתה עומדת למאכל הכלבים מערב שבת**.

אבל אם בכניסת השבת היתה חיה, מאחר שלא היתה עומדת [=מוכנת] לאכילת הכלבים, אסור להאכילה להם.

- רבי אבא רצה להוכיח מכאן, שלדעת רבי יהודה, בהמה הנשחטת בשבת, אסורה למאכל אדם כל השבת, שכן, כשם שזו שנתנבלה בשבת, אסורה למאכל כלבים כל השבת, משום שלא היתה עומדת לכך בכניסת השבת, כך זו שנשחטה בשבת, תהא אסורה למאכל אדם כל השבת, משום שלא היתה עומדת לכך בכניסת השבת.

- אולם אביי דחה זאת, כי יש לחלק בין בהמה שנתנבלה בשבת, לבהמה שנשחטה בשבת, כי בהמה בחייה עומדת למאכל אדם ולא למאכל כלבים, ולפיכך כשנתנבלה בשבת, אין להאכילה לכלבים, שלא היתה עומדת להם, אבל אם נשחטה, יאכילו לאדם, שהיתה עומדת לו כבר קודם השבת.

ואין לומר, שבאמת בהמה אינה עומדת למאכל אדם, אלא מתחילתה עומדת למאכל אדם ולגדל וולדות, עד שיברר מה יעשה בה, וכל זה כשניתן לעשות בה את שני הדברים, אבל כשנכנסת השבת, שאי אפשר לשוחטה בה, מתברר שליום השבת אינה עומדת לאכילה, ואם כן כשנשחטה בשבת דינה לאכילת אדם, כדין בהמה שנתנבלה בשבת לאכילת כלבים, שבשני האופנים אין הבהמה עומדת למאכל, ומאחר שרבי יהודה אוסר להאכיל נבילה לכלבים, יאסור להאכיל שחוטה לאדם.

והטעם שאין לומר כן, כי על כרחך בכל שעה היא נחשבת כעומדת למאכל, אף כשלא חשב עליה לאוכלה באותו יום, שאם לא כן, היאך שוחטים בהמה ביום טוב, הלא יש לחוש שבכניסת יום טוב דעתו היה לגדלה ולא לאכילה והיא אסורה.

ואין לומר שמאחר שלבסוף שחטה, נתברר שהיתה עומדת למאכל, כי לדעת רבי יהודה, אין סומכים על הברירה, [כפי שיתבאר להלן].

הלוקח יין מבין הכותים

>דין אי שממנו רצו להוכיח

שלדעת רבי יהודה אין ברירה <

הכותים אינם כעמי ארצות, שתבואתם דמאי, [ואין צריך להפריש ממנה תרומה גדולה אלא רק מעשרות], ותבואת הכותים **בחזקת טבל גמור**, והלוקח מהם **צריך להפריש את כל התרומות והמעשרות**.

והלוקח מהם יין [קודם שגזרו על יינם איסור הנאה], **ורוצה לשתות, ואין לו כלי להפריש לתוכו תרומות ומעשרות, או שהיתה חשיכה בליל שבת ואין לו שהות להפריש**.

לדעת רבי מאיר – **יכול לתקן את היין מטבלו, בלא להוציא ממנו מיד את התרומות והמעשרות, על ידי שיאמר, שמה שעתיד להפריש לתרומה יהיה תרומה, ומה שעתיד להפריש למעשר ראשון יהיה מעשר ראשון, ומה שעתיד להפריש למעשר שני יהיה מעשר שני, [ויחלל מעשר שני על המעות שיש לו בביתו], ושותה, וכשיוכל להפריש את התרומה והמעשר, יפרישם, ואז יתברר שהם התרומה והמעשר, ומה ששתה חולין**.

ולדעת רבי יהודה ורבי יוסי ורבי שמעון – **אסור לעשות כן**.

- מתחילה רצו להוכיח מהדין הזה, שלדעת רבי יהודה, אין סומכים על הברירה, ולכן הוא אוסר לשתות מהיין על ידי שיפריש ממנו את התרומות והמעשרות לאחר זמן, ויתברר שמה

מסכת חולין

פרק ראשון הכל שוחטין דף יד

ששתה חולין הוא.

- **אולם דחו זאת, כי יתכן שמודה רבי יהודה שמעיקר הדין סומכים על הברירה, ורק בדין הזה הוא אומר שלא יסמכו על כך, שמא ישבר הכלי, וישפך היין, ונמצא שלא יבוא לידי הפרשה לעולם, ולא יתברר כלל ששתה חולין, ונמצא ששתה טבל.**

ברירה בעירובי תחומין

>דין ב' שממנו הוכיחו

שלדעת רבי יהודה אין ברירה <

לכל אדם מותר לצאת בשבת אלפים אמה לכל צד ממקום ששבת, [כל העיר נידונית כארבע אמות, ואלפים אמה נמדדות מחוץ לעיר], אבל

אסור לצאת חוץ לתחום זה של אלפים אמה.

והרוצה ללכת חוץ לתחומו, יכול להניח עירובי תחומין בסוף אלפים אמה ממקומו, כדי שיקנה שביתה במקום העירוב, ומעתה רשאי ללכת אלפים אמה שעד עירובו, ועוד אלפים אמה אחר עירובו, כי רשאי ללכת אלפים אמה לכל צד ממקום עירובו.

לדעת חכמים – רשאי אדם להניח עירוב בכמה מקומות, ולומר, שמחר יתברר איזה עירוב קנה היום, כגון, שיודע שמחר יבוא חכם אחד לעיר במזרח, וחכם אחר לעיר במערב, ועדיין לא החליט למי מהם רוצה ללכת, יניח עירוב אחד למזרח, ועירוב אחד למערב, ויאמר, לאיזה מהם שארצה מחר, אלך, ואז יתברר, שהעירוב שהניח לאותו צד הוא עירובו.

וחכם ששמו אין, שנה, שלדעת רבי יהודה – אין סומכים על הברירה, ואינו יכול לברר אחר

כניסת השבת מה יהיה עירובו. ורק כשהדבר

מבורר קודם השבת, אף שהוא אינו יודע, קונה

לו עירובו, כגון שהגיע חכם לעיר סמוכה קודם

השבת, והוא מסופק אם החכם הגיע לעיר

במזרח או לעיר במערב, ומניח עירוב לשני

הצדדים, ואומר, שיקנה לו העירוב לצד החכם,

כשיוודע לו באיזה צד החכם, יודע לו שכבר

קודם השבת היה מבורר שעירובו לאותו צד,

ואז רשאי ללכת על ידי העירוב.

- **ומכאן יש ללמוד שלדעת רבי יהודה אין**

סומכים על הברירה.

שברי כלים שנשתברו בשבת

[דין ב' שממנו רצו ללמוד שלדעת רבי יהודה שחיטת

שבת אסורה באכילה]

לדעת תנא קמא – כל הכלים [המותרים בשבת

בטילטול] שנשברו, שבריהם מותרים בטלטול,

כל זמן שראויים להשתמש בהם, אף לדבר

שאינו דומה לשימושם הראשון בעודם

שלמים, ואינו מלאכה גמורה, כגון שברי עריבה

מותרים בטלטול, כל זמן שניתן לכסות בהם

חבית, ושברי כלי זכוכית מותרים בטלטול, כל

זמן שניתן לכסות בהם את פי הפך.

ולדעת רבי יהודה – אין היתר לטלטל שברי

כלים אלא כשראויים להשתמש בהם באופן

הדומה לשימושם הראשון, כגון שברי עריבה

לצוק לתוכן מאכל [הקרוי מקפה], ושברי

זכוכית לצוק לתוכן שמן, אבל אם אינם ראויים

למלאכתם הראשונה, אסור לטלטלם לצורך

דבר אחר, כי לא היו עומדים לכך בכניסת

השבת.

- **רב יוסף רצה להוכיח מכאן, שלדעת רבי**

יהודה, בהמה הנשחטת בשבת, אסורה למאכל

אדם כל השבת, שכן, כשם שאסור לטלטל כלי

בשבת למלאכה שלא היה עומד לה בכניסת

השבת, כך בהמה שנשחטה בשבת, תהא אסורה

למאכל אדם כל השבת, משום שלא היתה

עומדת לכך בכניסת השבת.

- **אולם אביי דחה זאת, כי יש לחלק בין כלי**

שנשבר בשבת, לבהמה שנשחטה בשבת, כי

הכלי שנשבר אינו ראוי למה שהיה עומד

בכניסת השבת, ולכן לא ישתמשו בו לצורך

שונה ממה שהיה עומד לו [שהוא נחשב כנולד].

אבל הבהמה אף בחייה היתה עומדת למאכל

אדם ולפיכך אם נשחטה, יאכילוה לאדם,

שהיתה עומדת לו כבר קודם השבת.

ואין לומר שבהמה שחוטת אינה כבהמה חיה,

ונחשבת היא כדבר חדש שנולד, ואסורה משום

נולד.

שכן מצינו, שנחלקו חכמים בדבר מאכל שיצאו

ממנו משקים בשבת. שלדעת חכמים הם

אסורים משום גזרה, שמא יבואו לסחוט

לכתחילה את המאכלים [וסחיטה אב מלאכה

היא]. ורבי יהודה מחלק בין מאכלים העומדים

להוציא מהם משקים, שיש לחוש שמא יסחטם

מסכת חולין

פרק ראשון הכל שוחטין דף יד

ולכן הם אסורים, לבין מאכלים שאינם עומדים

המבשל בשבת					
[דין ה' שממנו יש ללמוד שלדעת רבי יהודה שחיטת שבת אסורה באכילה בו ביום]					
הטעם	לאכול לערב		לאכול בו ביום		
	לאחר שיעור הזמן שהיו יכולים להיעשות בהיתר	לאחרים	לו	לאחרים	
כשבישל בשוגג לא קנסו לאסור את המאכל כלל כי לא התכוון לעשות איסור.	מותר	מותר	מותר	מותר	בשוגג
אבל כשבישל במזיד מאחר שהתכוון לעשות איסור אמרו שלא יהנה מאיסור, וכל זמן שלא היה יכול להיעשות בהיתר, אם יאכלו ממנו יש הנאה מאיסור. ורק לאחר הזמן הזה, מאחר שיש אפשרות לאכול בהיתר, האוכל ממנו אינו נחשב כנהנה מאיסור.	מותר	מותר	אסור [ויש מפרשים [מותר]	אסור	במזיד
כשבישל בשוגג אף שלא נתכוון לעשות איסור מקום מאחר שבפועל עשה איסור אמרו שלא יהנה מהאיסור.	מותר	מותר	אסור [ויש מפרשים [מותר]	אסור	בשוגג
אבל כשבישל במזיד, קנסו אותו עצמו שלא יהנה כלל. ולאחרים אסור בזמן שלא היה יכול להיעשות בהיתר, כדי שלא יהנו ממעשה איסור.	מותר	אסור	אסור	אסור	במזיד
כשבישל בשוגג קנסו אותו עצמו שלא יהנה לעולם כי קנסו שוגג אטו מזיד האסור מהתורה. ולאחרים אסור רק בזמן שלא היה יכול להיעשות בהיתר כדי שלא יהנו ממעשה איסור.	מותר	אסור	אסור	אסור	בשוגג
אבל כשבישל במזיד אסור לכל לעולם מן התורה, שנאמר, "וישמר את השבת כי קדש הוא לכם מחלוקה מות יומת כי כל העושה בה חלוקה יקרא חלוקה ונקרתי הנפש ההוא מקרב עמיה", מה קדש אסור באכילה, אף מעשה שבת אסור באכילה, ודווקא במזיד, אבל לא בשוגג, כי הכתוב מדבר במזיד.	אסור	אסור	אסור	אסור	במזיד

ולעניין הלכה, דעת רב, שהלכה כרבי מאיר המיקל, וכן היה מורה לתלמידיו כשהיה עימהם ביחידות, אבל כשהיה דורש ברבים, היה מלמד את דברי רבי יהודה, משום עמי הארץ, שהיה רוצה שלא יקלו.

לסחיטה, שאין לחוש שמא יסחט, והמשקים מותרים. הרי שלדברי הכל, משקה שיצא ממאכל אינו אסור משום נולד, [ורק משום גזרה באו לאוסרו], והוא הדין לבשר שחוטתה הבא מבהמה שהיתה חיה, אינו נחשב כנולד כי היה קיים קודם השבת.

ואמנם, לדעת שמואל, יש ללמוד מכאן, ששחיטת שבת תהא אסורה לדברי רבי יהודה, שכן לדעת שמואל, מודה רבי יהודה, שפירות שעיקרם למשקים, אף כשלא יחדם הוא למשקים, דינם כאילו יחדם למשקים, ומשקים היוצאים מהם אסורים משום גזרה, שמא יסחט לכתחילה, ואם כן, הוא הדין לבהמה שעומדת לשחיטה, אם שחטה, יש לאסור את הבשר משום גזרה, שמא יבוא לשחוט לכתחילה.

מכל מקום, לדעת רב, רבי יהודה אינו מודה בפירות שעיקרם למשקה, שגזרו בהם אף כשלא יחדם הוא למשקה, והוא הדין לעניין בהמה שנשחטה בשבת, אין לאסור משום גזרה, שמא יבוא לשחוט לכתחילה.

מוקצה מחמת מיאוס ומוקצה מחמת איסור

[דין ג' וד' שמהם רצו ללמוד שלדעת רבי יהודה שחיטת שבת אסורה באכילה]

א. נר של חרס – לדעת רבי יהודה, כשהוא חדש, שלא הדליקו בו מעולם, מותר לטלטלו בשבת, שראוי הוא לתת בו פירות. אבל כשהוא ישן, כלומר, שכבר הדליקו בו פעם אחת, הוא נעשה מאוס, ושוב אין ראוי לתת בו שום דבר חוץ משמן להדלקה, ומאחר שבכניסת השבת לא היה עומד לשום שימוש, אסור לטלטלו בשבת [=מוקצה מחמת מיאוס].

- רב ששת בריה דרב אידי רצה להוכיח מכאן, שלדעת רבי יהודה, בהמה הנשחטת בשבת, אסורה למאכל אדם כל השבת, שכן, כשם שאסור לטלטל בשבת נר ישן של חרס, משום שלא היה עומד לשום השתמשות, כך יש לאסור בהמה שנשחטה בשבת, משום שבכניסת השבת היתה אסורה באכילה, מחמת איסור אבר מן החי.

מסכת חולין

פרק ראשון הכל שוחטין דף טו

- אולם דחו זאת, כי יש חילוק בין דבר שאין משתמשים בו מחמת מיאוסו, כנר ישן של חרס, שאדם מקצה דעתו ממנו לגמרי, ולכן אסור לטלטלו בשבת, לבין דבר שאין אוכלים אותו מחמת איסור אבר מן החי שבו, שעדיין דעת האדם עליו לאוכלו אחר שחיטה, ואינו מקצה דעתו ממנו לגמרי, שאם נשחט יהיה אסור באכילה משום מוקצה.

דף טו

ב. נר של מתכת – לדעת רבי יהודה, בין חדש ובין ישן מותר לטלטלו בשבת, כי אינו נמאס מחמת שהדליקו בו, וראוי הוא עדיין לתת בו פירות, אלא אם כן היה דולק בכניסת השבת, שאז באותה שעה היה אסור לטלטלו שמא יכבנו, ומאחר שנאסר בכניסת השבת לטלטלו, נעשה מוקצה לכל השבת [=מוקצה מחמת איסור].

- ורצו להוכיח מכאן, שלדעת רבי יהודה, בהמה הנשחטת בשבת, אסורה למאכל אדם כל השבת, שכן, כשם שאסור לטלטל בשבת נר שדלק בכניסת השבת משום שאז היה אסור לטלטלו שמא יכבה, כך יש לאסור בהמה שנשחטה בשבת, משום שבכניסת השבת היתה אסורה באכילה משום אבר מן החי.

- ודחו זאת, כי יש לחלק בין נר שהדליקו בידים, ומדעתו הקצהו לכל השבת שלא יטלטלו, לבין בהמה שלא היתה אסורה מכוחו ומדעתו, ולא הקצה אותה מדעת, שלא לאוכלה אם תישחט בשבת.

השוחט בשבת

יוצא מהסוגיה, שבהמה שנשחטה בשבת, יש לדון בעניינה מחמת שלוש הלכות. (א) הלכות שחיטה. (ב) דיני מוקצה. (ג) מעשה שבת. כפי שנבאר בעזה"י.

א. הלכות שחיטה.

כבר נתבאר בתחילת דף י"ד שהשוחט בשבת שחיטתו כשרה, ואינה כשחיטת מומר לחלל שבת ששחיטתו נבילה. [ובאופן שנתבאר שם].

ב. הלכות מוקצה.

אם בכניסת השבת, הבהמה לא היתה עומדת לאכילה, הרי זו אסורה באכילה משום מוקצה, [אף אם נשחטה בהכשר שבכך אינה נבילה], ולכן לא תאכל בשבת אלא במוצאי שבת, [אם לא נאסרה אף למוצאי שבת משום מעשה שבת].

ורק כשבכניסת השבת היתה עומדת לאכילה, כגון שהיתה עומדת לצורך חולה, שיש לשחוט עבורו בשבת, אינה מוקצת כשנשחטה בשבת.

ג. מעשה שבת.

כבר נתבאר, שנחלקו שלושה חכמים בדין דבר שנעשה בחילול שבת, כתבשיל שנתבשל בשבת, האם מותר באכילה או לא, וכמחלוקתם לעניין תבשיל, כך מחלוקתם לעניין שחיטת שבת, ומעתה, כששחטו בהמה לצורך חולה בשבת, הכל מודים שהיא מותרת לו באכילה, כי אין כאן איסור שבת, שכן פיקוח נפש דוחה שבת, ואין כאן איסור מוקצה, ולא נבילה.

וכששחטו בהמה בשבת שלא בהיתר, ולא היתה עומדת לאכילה בשבת, הכל מודים, שאף שאינה טריפה, מכל מקום בשבת היא אסורה משום מוקצה, [אף לדעת רבי מאיר האומר שאין לאוסרה בשבת משום מעשה שבת].

ורק אחר השבת יש מתירים ויש אוסרים. [לדעת רבי מאיר מותרת בכל אופן. ולדעת רבי מותרת ברוב האופנים חוץ מלשוחט עצמו כששחט במזיד. ולדעת רבי יוחנן הסנדלר אסורה ברוב האופנים חוץ מלאחרים כששחט בשוגג].

וכשהיתה הבהמה מוכנה לשבת, כגון שעמדה לצורך חולה, ולבסוף בשבת הבריאה חולה או מת, ושוב לא הותר לשחוט לו, כשישחטו את הבהמה, אין כאן לא איסור נבילה, ולא חשש מוקצה, אלא רק דין מעשה שבת, ובאופן הזה יחלקו שלושת החכמים, בדיוק באופן שנחלקו לעניין מבשל בשבת.

ומה ששנינו, שהשוחט בשבת וביום הכיפורים שחיטתו כשרה, הכוונה שהיא כשרה לאכילה לערב, [שבת דומיא דיום הכיפורים, מה ביום הכיפורים אסור לאכול עד הערב, אף בשבת אסור לאכול עד הערב], ומדובר בשוחט בשוגג, [בשוגג].

וכשהיתה הבהמה מוכנה לשבת, כגון שעמדה לצורך חולה, ולבסוף בשבת הבריאה חולה או מת, ושוב לא הותר לשחוט לו, כשישחטו את הבהמה, אין כאן לא איסור נבילה, ולא חשש מוקצה, אלא רק דין מעשה שבת, ובאופן הזה יחלקו שלושת החכמים, בדיוק באופן שנחלקו לעניין מבשל בשבת.

ומה ששנינו, שהשוחט בשבת וביום הכיפורים שחיטתו כשרה, הכוונה שהיא כשרה לאכילה לערב, [שבת דומיא דיום הכיפורים, מה ביום הכיפורים אסור לאכול עד הערב, אף בשבת אסור לאכול עד הערב], ומדובר בשוחט בשוגג, [בשוגג].

מסכת חולין

פרק ראשון הכל שוחטין דף טו

ואם כן משנתנו היא כדעת רבי יהודה האומר שהשוחט בשוגג, אסור באכילה בו ביום, בין לו ובין לאחרים, ובערב מותר, בין לו ובין לאחרים.

אכילה מבהמה שנשחטה לחולה

מותר לשחוט בהמה לחולה מסוכן בשבת, בין אם היה חולה מערב שבת, שהיתה עומדת לו לצורכו, ואינה מוקצית, ובין שנחלה בשבת, ולא היתה עומדת לצורכו קודם השבת, כי פיקוח נפש דוחה איסור מלאכה בשבת [כגון שחיטה], וכן דוחה איסורי מוקצה.

אלא שיש חילוק בין הבהמה, שעמדה לכך קודם השבת, לבין בהמה שלא עמדה לכך קודם השבת.

שבהמה שעמדה לצורך חולה קודם השבת, אינה מוקצית, ומעתה, מאחר שנשחטה בהיתר לצורך החולה, גם הבריא רשאי לאכול ממנה חיה.

אבל בהמה שלא היתה עומדת לכך קודם השבת, אף שמותר לשחטה לצורך החולה, ולהאכילו, ואין בשחיטה איסור, מכל מקום איסור מוקצה שבה לא הלך ממנה, ומחמת איסור זה אסור הבריא לאכול ממנה.

אכילה מתבשיל שנתבשל לצורך חולה

מותר לבשל בשבת לחולה [שיש בו סכנה], כמבואר לעניין שחיטה.

< ואם בשלו לו דבר שהיה מוכן לכך מערב שבת ואינו מוקצה.

- לדברי רב מותר לבריא לאכול ממנו, [כמו בשחיטה].

- ורב דימי מנהרדעא אמר שהבריא אסור לאכול מדרבנון, גזרה שמא ירבה לבשל בשביל הבריא יותר מכדי צורך החולה. [אבל בשחיטה לא גזרו, כי אף כשיצטרך החולה מעט, יש לשחוט עבורו בהמה שלמה].

< אבל כשבשלו לחולה דבר שלא היה מוכן לכך מערב שבת, כגון דלעת, [שקצצה בשבת, אינן אפילו דלעת תלושה, מוקצית היא, כי אינה ראויה לאכילה בלא בישול, מחמת שהיא קשה], לדברי הכל אסור לבריא לאכול ממנו, משום מוקצה.

שחיטה במגל יד

מגל יד הוא כלי שיש לו שני פיות לחתוך, אחת חלקה בלא פגימות כסכין, ואחת יש בה פגימות.

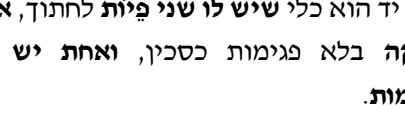

מצד הפגימות השחיטה פסולה, כי הסימנים [=קנה וושט], נתפסים בפגימות, ונקרעים, ולא נחתכים.

ומצד החוד החלק השחיטה כשרה, כי מצד זה המגל חותך את הסימנים כהלכה. אלא שלכתחילה אין לשחוט במגל זה אף מצד החוד החלק, שמא יבואו לשחוט בו מצדו השני.

שחיטה בצור ובקנה ובזכוכית

כל דבר חד וחלק בלא פגימות, שוחטים בו לכתחילה כמו בסכין, ובכלל זה צור [=מין סלע] חד, וקנה חד, וזכוכית חדה.

וכל זה כשהם מטלטלים, אבל כשהם מחוברים לקרקע, נחלקו חכמים אם שוחטים בהם, כפי שיתבאר בעזה"י בסמוך.

שחיטה במחובר

לדעת רבי חייא – אין חילוק בין דבר המטלטל לדבר המחובר לקרקע, ושניהם שווים הם, שאם הם חדים בלא פגימות, שוחטים בהם לכתחילה, [כשהם מטלטלים, מוליכים אותם על צואר הבהמה, וכשהם מחוברים לקרקע, מוליכים את צואר הבהמה עליהם].

ולדעת רבי – דבר שהיה מחובר לקרקע מעיקרו, כגון קנה שמחובר לקרקע מתחילת גידולו, וסלע שמחובר לקרקע מקדם, פסולים לשחיטה אף בדיעבד, [שנאמר, "וַיִּשְׁלַח אֶבְרָהָם אֶת יְדֹ וַיִּקַּח אֶת הַמַּאֲכָלֹת לְשַׁחַט אֶת בְּנֹו", מלמד שבא לשחוט בדבר תלוש שניתן לקחתו בידו. אולם לדעת רבי חייא, לא בא הכתוב הנ"ל

מסכת חולין

פרק ראשון הכל שוחטין דף טז

ללמד ששחיטה בדבר תלוש, אלא ללמד על זריזותו של אברהם בקיום ציווי ה', שחש ונזהר שמא לא ימצא במה לשחוט, ולכן הביא עמו מאכלת]. ודבר שכבר היה **תלוש**, אם חזרו וחיברו אותו לקרקע, **אסור** לשחוט בו **לכתחילה**, אבל **בדיעבד** אם שחטו בו השחיטה כשרה.

כן מבואר בגמרא בדף זה, שבדבר תלוש שחיברו, מודה רבי שהשחיטה כשרה בדיעבד, כי לא פסל הכתוב אלא דבר מחובר מעיקרו, אלא שלכתחילה אין לשחוט בתלוש שחברו, שמא ידרוס, כפי שיתבאר טעם זה בעזה"י בדף ט"ז.

אולם רבא בדף ט"ז הסתפק בדין זה, האם אמנם רבי מודה שבתלוש שחברו השחיטה כשרה בדיעבד, או שגם בזה הוא פוסל, כי הכתוב פוסל כל שחיטה במחובר, ומה ששינו שלדעת רבי יש שחיטה במחובר שהיא כשרה, אין זה אלא בסכין שחברו לכותל, שהוא כלי, ואין זה חיבור גמור לבטלו שם, ואין זה כאבן שבנאה בכותל, שהיא חיבור גמור, והשחיטה בה תהא פסולה אף בדיעבד.

דף טז

שחיטה במוכני

המחבר סכין לגלגל, כגון זה **שיוצרי חרס מגלגלים עליו את החרס**, כשעושים ממנו כלי, והעמיד בהמה, באופן שיגיע הסכין לצוארה וישחטנו, הרי זו שחיטה כשרה, כי הבהמה נשחטה **מכח האדם**.

וכן הדין, אם חיבר סכין לגלגל המונע על ידי מים, בשעה שלא היו המים מגלגלים אותו, והסיר את הדף המעכב את המים, כדי שיגלגלו את הגלגל, ומיד בגילגול הראשון נשחטה הבהמה **בסכין המחובר לגלגל**, הרי זו שחיטה כשרה, כי מה שהמים מגלגלים בתחילת נפילתם, נחשב כבא מכח האדם שהסיר מפניהם את החוסם.

אבל כשחיבר סכין לגלגל המונע על ידי מים, ושחט אחר שכבר זרמו בו המים וגלגלו אותו פעם ופעמיים, אין זה נחשב כשחיטה מכח האדם, והרי זה כבהמה שנשחטה מכח סכין שנפל עליה מעצמו, שזו שחיטה פסולה.

כפתיה ואשקיל עליה בידקא דמיא

מי שקשר ידיו ורגליו של חבירו על שפת הים, והפנה עליו את מרוצת המים, **הרי הוא כזורק בו חץ, וחיוב מיתה כרוצח**.

ומכל מקום דווקא **כשהמים באים עליו מיד**, [=בכח ראשון], כגון שהניחו סמוך לשפת הים.

אבל הניחו רחוק קצת, ולא נפלו עליו המים מיד בצאתם ממקומם, אלא לאחר מכן [=בכח שני] הלכו עד המקום שהוא שם, גרמא בעלמא הוא [ולא מכוחו] **ופטור**.

תלוש ומחובר לעניין עבודה זרה

עבודה זרה אסורה בהנאה, שנאמר, "ולא יִדְבֹק בְּיָדָךְ מְאוּמָה מִן הַחֶרֶם". וכל זה כשהיא דבר תלוש, אבל כשהיא דבר המחובר לקרקע מעיקרו, אינה בדין עבודה זרה, שנאמר, "אֲבָד תִּאֲבָדוּן אֶת כָּל הַמְּקוֹמוֹת אֲשֶׁר עָבְדוּ שֵׁם הַגּוֹיִם אֲשֶׁר אִתְּם יִרְשִׁים אִתְּם אֶת אֱלֹהֵיהֶם עַל הַהָרִים הַרְמִים וְעַל הַגְּבְעוֹת וְתַחַת כָּל עֵץ רַעְנָן", ללמד שרק מה שעל ההרים הוא בדין עבודה זרה, אבל הרים עצמם שעבדו להם, אינם בדין עבודה זרה ואינם נאסרים.

ודבר תלוש שחיברו, נידון כתלוש ולא כמחובר, כמו ששינו במסכת עבודה זרה, שהמשתחוה לביתו, נעשה עבודה זרה ואסור בהנאה.

תלוש ומחובר לעניין הכשר

כבר נתבאר בכמה מקומות, שאין אוכלים מקבלים טומאה, אלא אחר שיודחו באחד משבעת המשקים המכשירים אוכלים לקבל טומאה.

אולם אין המשקה מכשיר את האוכל לקבל טומאה, אלא כשהיה בו שימוש לצורך דבר תלוש, והיה השימוש הזה לרצון הבעלים, כגון שרצו הבעלים שיודחו אוכלים התלושים במשקה הזה, או אף כשלא רצו הבעלים שיודחו בו האוכלים, אבל קודם להדחת האוכלים, הודחו בו כלים תלושים לרצון הבעלים, מעתה

מסכת חולין

פרק ראשון הכל שוחטין דף טז

המשקה מכשיר אוכלים לקבל טומאה, אף אם לא רצו הבעלים שיודחו בו האוכלים.

וכשהודח במשקים, דבר מחובר, שכבר היה תלוש מתחילה, ולא היה מחובר מעיקרו, כגון שהודח בהם כותל אבנים.

לדעת רבא ורבי אלעזר – נחלקו תנאים, יש אומרים שהם מכשירים את האוכלים, כדין משקים שנשתמשו בהם לצורך תלוש, ויש אומרים שאינם מכשירים את האוכלים, כדין משקים שנשתמשו בהם לצורך מחובר.

ולדעת רב פפא – הכל מודים, שאם הדיחו המשקים, כותל אבנים, לרצון הבעלים, אף שעתה הוא מחובר, מאחר שכבר היה תלוש, המשקים נידונים כדין משקים שהדיחו דבר תלוש, ומכשירים אוכלים. ומה ששינונו, שאם הדיחו המשקים, כותל, אינם נידונים כמשקים שהדיחו דבר תלוש, מדובר במשקים שהדיחו כותל מערה, שהוא מחובר מעיקרו.

הכופה קערה על הכותל

בשביל שלא ילקה

הכופה כלי על גבי הכותל, כדי שלא ירדו הגשמים על הכותל ויקלקלוהו, אף שמכוון שיכנסו הגשמים בכלי, שהוא תלוש, אין זה נחשב כמשקה שנשתמשו בו לצורך תלוש לרצון הבעלים, כי לא נכנסו המים בכלי לצורך הכלי, אלא כדי שלא יגעו בכותל, ואין לבעלים שום צורך במים, לא לתלוש ולא למחובר, ולכן אינם מכשירים את האוכלים לקבל טומאה.

סכין למעלה או למטה

הבא לשחוט בסכין שבידו, שהוא שוחט על ידי הולכת הסכין על צואר הבהמה, רשאי לשחוט, הן כשהבהמה שוכבת על גבה, וצוארה כלפי מעלה, כך שהסכין חותכת כשהיא למעלה מצואר הבהמה, והן כשהבהמה עומדת על רגליה, וצוארה כלפי מטה, כך שהסכין חותכת כשהיא למטה מצואר הבהמה.

אבל השוחט בסכין המחוברת בכותל, שהוא שוחט על ידי הולכת הבהמה על הסכין, אין השחיטה כשרה אלא כשהבהמה שוכבת על גבה, וצוארה כלפי מעלה, כך שכשהוא מוליך אותה על הסכין, הסכין חותכת כשהיא למעלה מצואר הבהמה, אבל שחט כשהבהמה עומדת על רגליה, וצוארה כלפי מטה, כך שהסכין חותכת כשהיא למטה מצואר הבהמה, הרי זה פסול, כי יש לחוש שמא יכביד הצואר על הסכין, ונמצא דורס את הסימנים על ידי הסכין ואינו שוחט.

ולדעת רב פפא, לא נאמר החילוק הזה, אלא בבהמה שהיא כבדה, אבל השוחט עוף בסכין המחוברת לכותל, אף כשהיא למטה, שחיטתו כשרה, ואין לחוש שהעוף יכביד על הסכין, ונמצא דורס ולא שוחט, כי העוף קל הוא ולא יכביד.

חמישה דברים נאמרו בקרומית של קנה

כשדוחקים קרומית של קנה, יוצאים ממנה קיסמין דקים לכאן ולכאן, ולכן אין לעשות בקרומית של קנה את חמשת הדברים הבאים.

א. אין שוחטים בה.

שמא יצאו מהקרומית קסמין דקין, וינקבו בסימני השחיטה, ותהא טריפה.

ומה ששינונו ששוחטים בקרומית של קנה מדובר בסימונא דאגמא [=עשב הגדל באגמי מים הנקרא כריך] וכשהוא יבש חדוד וחותך ואין קסמין נבדלים הימנו. [ולכאורה אף לשאר הדברים המנויים כאן אינו בכלל קרומית של קנה חוץ מאות ה'].

ב. אין מלין בה.

שמא יצאו מהקרומית קסמין דקין, וינקבו את הגיד, ויהא הנימול כרות שפכה.

ג. אין מחתכים בה בשר.

שמא יצאו מהקרומית קסמין דקים ויכנסו בבשר.

ודווקא בשר בהמה, שהוא קשה, ואינו צלול, אין חותכים בה, שמא יכנסו בו קסמין, ולא ידע. אבל רב פפא היה מחתך בה דגים, שהם צלולים, וניתן לראות אם יש בתוכם קסמין.

ורבה בר רב הונא היה מחתך בה עוף, שהוא רך, ואין הקרומית נדחקת בו להוציא לתוכו קסמין.

ד. אין מחצצים בה שיניים.

מסכת חולין

פרק ראשון הכל שוחטין דף יז

שמה יצאו מהקרומית קסמין דקים, ויפצעו אותו בפיו.

ה. אין מקנחים בה את הפצע.

שמה יצאו מהקרומית קסמין דקים, ויכנסו בפצע.

[אבל נקביו אין מקנחים בה אפילו אינה מוציאה קסמין שכן המקנח בדבר שהאור שולטת בו שיניו נושרות].

הכל שוחטין

- יש אומרים, שכוונת משנתנו "הכל שוחטין", ללמד, שכל בעלי החיים הכשרים טעונים שחיטה, בין בהמות שמפורש בהן בתורה, "וְזָבַחְתָּ מִבְּקָרְךָ וּמִצֹּאֲנֶךָ", ובין עופות שלא נתפרש בהם שחיטה בתורה, [ובדף כ"ז יתבאר בעזה"י מניין לנו שעופות טעונים שחיטה].

- ולדעת רבא [בדף י"ז], משנתנו מדברת בשוחטים ולא בנשחטים, ובאה ללמד, שהכל שוחטים, אף מי שהיה מקום לפסול שחיטתם, ושתי פעמים נשנה לשון זה, [אחת בתחילת המסכת, ואחת בדף ט"ו], אחת ללמד ששחיטת כותי מותרת [כשישראל רואה], ואחת ללמד ששחיטת ישראל מומר מותרת.

לעולם שוחטין

- לדעת רבה, משנתנו "לעולם שוחטין", היא כדעת רבי ישמעאל, האומר, שבזמן שהיו ישראל במדבר, לא הותר להם בשר תאווה, ולא היו אוכלים אלא בשר קרבנות, ורק כשנכנסו לארץ הותרו לאכול בשר חולין, ובאה משנתנו ללמד, שהיתר זה של אכילת חולין על ידי שחיטה, נאמר לעולם אף אחר חורבן הבית. [ורב יוסף הקשה על כך (א) אם משנתנו באה ללמד שמותר לאכול חולין על ידי השחיטה, היה צריך לשנות "לעולם שוחטין ואוכלים", כי העיקר הוא היתר האכילה. (ב) הלא הסיבה שהותר בשר תאווה כשנכנסו לארץ כי היו רחוקים מהמשכן ולא היו יכולים לבוא תמיד לשחוט בו קרבנות וסיבה זו חזקה היא גם אחר החורבן ואם כן פשוט הוא שהיתר אכילת חולין נותר לעולם].

- ולדעת רב יוסף [בדף י"ז], משנתנו "לעולם שוחטין", היא כדעת רבי עקיבא, האומר, שבזמן שהיו ישראל במדבר, לא היו מצווים על שחיטת חולין, והיו רשאים להרוג בהמות בכל דרך, ולאוכלם, ורק כשנכנסו לארץ, נצטוו על השחיטה, ובאה משנתנו ללמד, שציווי זה שלא לאכול אלא על ידי שחיטה הוא לעולם, ואף אחר החורבן לא בטל ואין לאכול אלא על ידי שחיטה.

- ולדעת רבא [בדף י"ז], משנתנו "לעולם שוחטין" באה ללמד, ששוחטים בין ביום ובין בלילה בין בראש הגג ובין בראש הספינה.

באיזה אופן הותר בשר

כשהיו ישראל במדבר

לדעת רבי ישמעאל – כשהיו ישראל במדבר, משהוקם המשכן, נאסרו לאכול בשר תאווה [=חולין], ומי שהיה רוצה לאכול בשר, היה מביא קרבן שלמים [דמו ואימוריו למזבח], ואוכל את בשרו, [ואם היו שוחטים בהמה בלא קרבן היו ענושים כרת שנאמר "וְאֵל פֶּתַח אֹהֶל מוֹעֵד לֹא יָבִיאוּ לְהַקְרִיב קֶרֶבֶן לָהּ לִפְנֵי מִשְׁכַּן ה' דָּם יִחָשֵׁב לְאִישׁ הַהוּא דָּם שֶׁפָּךְ וְנִכְרַת הָאִישׁ הַהוּא מִקֶּרֶב עַמּוֹ"']. ורק כשנכנסו ישראל לארץ, ונתרחקו מהמזבח לכל רחבי הארץ, הותרו גם באכילת חולין, שנאמר "כִּי יִרְחִיב ה' אֶקִּיף אֶת גְּבוּלְךָ כַּאֲשֶׁר דָּבַר לְךָ וְאִמְרָתְךָ אֲכַלָּה בְּשָׂר כִּי תֵאָוֶה נִפְשֶׁךָ לֶאֱכֹל בְּשָׂר בְּכָל אֲוֹת נִפְשֶׁךָ תֹאכַל בְּשָׂר". וזה לא הותר להם אלא בשחיטה. [ומה שנאמר "כִּי יִרְחֹק מִמֶּךָ הַמָּקוֹם אֲשֶׁר יִבְחַר ה' אֶקִּיף לְשׁוֹם שְׁמוֹ שֶׁם וְזָבַחְתָּ מִבְּקָרְךָ וּמִצֹּאֲנֶךָ אֲשֶׁר נָתַן ה' לְךָ כַּאֲשֶׁר צִוִּיתְךָ וְאֲכַלְתָּ בְּשַׁעֲרֶיךָ בְּכָל אֲוֹת נִפְשֶׁךָ", לא בא ללמד שרק מאותה שעה שיכנסו לארץ הם מצווים על הזביחה אלא אורחא דקרא לכתוב זביחה באכילת בשר. אי נמי ללמד שאין היתר בפסולי המוקדשים שנפדו שהכתוב מדבר בהם אלא אכילה ולא גיזה ועבודה. אי נמי בא הכתוב לאסור שחיטת חולין בעזרה שאין לה היתר אלא בריחוק מקום]. ומבואר בגמרא [בדף י"ז] שדווקא בהמות הראויות להקרבה, לא הותרו במדבר לבשר תאווה, אבל חיות טהורות, שאינן ראויות להקרבה, הותרו במדבר אף לבשר תאווה.

דף יז

ולדעת רבי עקיבא – מעולם לא נאסרו ישראל בבשר תאווה [חולין], וגם כשהיו במדבר, היו אוכלים חולין כפי שירצו, ואף בלא שחיטה,

מסכת חולין

פרק ראשון הכל שוחטין דף יז

אלא בכל דרך שרצו, היו ממיתים את הבהמות, ואוכלים את בשרם, ורק כשנכנסו לארץ, נצטוו על השחיטה, שנאמר "כי ירחק ממך המקום אשר יבחר ה' אקיד לשום שמו שם וזבחתי מבקרך ומצאנך אשר נתן ה' לך פאשר צויתך ואכלת בשעריך בכל את נפשך", כלומר רק מאותו זמן אתה מצווה על הזביחה. נוהכתוב, "ואל פתח אהל מועד לא הביאו להקריב קרבן לה' לפני משכן ה' דם יחשב לאיש ההוא דם שפך ונכרת האיש ההוא מקרב עמו", אינו מדבר בבשר תאוה, אלא בקדשים. והכתוב "כי ירחיב ה' אקיד את גבולך פאשר דבר לך ואמרת אכלה בשר פי תאנה נפשך לאכל בשר בכל את נפשך תאכל בשר", לא בא להתיר בשר תאוה, שהיה מותר גם במדבר, אלא ללמד דרך ארץ, שלא יאכל אדם בשר אלא לתיאבון]. ודוקא בחולין היו מותרים במדבר אף בלא שחיטה, אבל קדשים היו טעונים שחיטה גם כשהיו במדבר, שנאמר בענייני הקרבנות כמה פעמים לשון שחיטה, כגון, "ושחט את בן הקר".

אין כיסוי הדם אלא בשחיטה כשרה

אף לדעת רבי עקיבא, שכשהיו ישראל במדבר, היו מותרים לאכול בשר בכל אופן שהמיתוהו, ואם כן, בשעה שנצטוו על כיסוי דם חיה ועוף הנשחטים, "אשר יצוד ציד חיה או עוף אשר יאכל וישפך את דמו וכסהו בעפר", בכלל זה היה כשהמיתום שלא בשחיטה, כי בכל אופן שהמיתום היו נאכלים, מכל מקום, כשנאסרו שאר המתות ונצטוו על השחיטה, מעתה אין הציווי אלא על השחיטה הכשרה היום.

בשר נחירה שהכניסו ישראל עמהן לארץ

כבר נתבאר, שלדעת רבי עקיבא, כשהיו ישראל במדבר, היו מותרים לאכול בהמות שהרגום בלא שחיטה, ורק כשנכנסו לארץ נאסרו בכך, ונסתפק רבי ירמיה, מה דין בהמה שהרגוה במדבר קודם שנכנסו לארץ, והותרה אז באכילה, ולאחר מכן הכניסוה עימהם לארץ, האם בכניסתם נאסרה או לא.

- ללשון ראשון, דין פשוט הוא, שכל שבע שנים של חילוק הארץ לא נאסרה הבהמה הזו, שכן באותן שנים הותרו כל איסורי אכילה, שנאמר, "והיה פי יביאך ה' אקיד אל הארץ אשר נשבע לאבתך... לתת לך ערים גדלות וטבת אשר לא בנית. ובתים מלאים כל טוב... ואכלת ושבעת", ללמד שהותרו לאכול כל מה שימצאו בבתי הכנענים, ואפילו קותלי חזיר, ואם כן, כל הספק הנ"ל, הוא רק אחר אותן שבע שנים.

- וללשון שני, אף באותן שבע שנים, לא הותרו ישראל בכל המאכלות האסורים, אלא רק באותם שימצאו בבתי הכנענים, אבל בשאר מאכלות אסורים לא הותרו, ואם כן, יש להסתפק, מה דין בשר זה, שהרגוהו במדבר, ונכנס עימהם לארץ, מיד אחר כניסתם.

סכינים פסולים מחמת הפגם

כבר נתבאר, ששחיטה כשרה היא חיתוך הסימנים [=קנה וושט], על ידי אורך חוד הסכין.

אולם כשיש בסכין פגם, [כלומר שקע], שיש לו עוקצים, [כלומר שהכניסה והיציאה מהשקע חדים], כשאחד העוקצים, [עוקץ של הכניסה לשקע, או עוקץ של היציאה משקע], פוגע בוושט או בקנה, במקום הנגיעה של העוקץ בסימן, העוקץ אינו חותך את הסימן, אלא קורע אותו, [כי הסימן נתפס מעט בעוקץ, ונמשך ונקרע על ידי זה מעט], ובכך מטריף את הבהמה, כי קריעה זו הרי היא כנקיבת הסימן קודם השחיטה, וכל שניקב הסימן קודם השחיטה, הרי זה טריפה.

[כשיש בסכין פגימה של שני עוקצים היא נקראת אוגרת, כלומר אוספת, שכשמעבירים את הציפורן על פני הסכין, בין מצד ראשה לסופה, ובין מצד סופה לראשה, הפגימה אוגרת את הציפורן, ומעכבת אותה בפגימה.

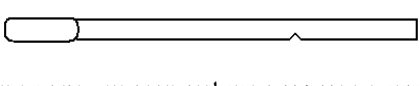

וכשיש בסכין פגימה של עוקץ אחד, היא נקראת מסוכסכת, כלומר מערבת, שכשמעבירים את הציפורן על פני הסכין, מכיוון הצד שבו העוקץ, לכיוון הצד שאין בו עוקץ, הציפורן אינה מתעכבת בפגימה, אלא ממשיכה עם האצבע.

ולכן, בכל שחיטה שיש לחוש בה, שפגם של סכין נגע בסימני השחיטה, הרי זו טריפה, ואין להכשיר שחיטה בסכין פגומה, אלא כשבודאי לא נגע הפגם בסימני השחיטה, ועל פי זה נאמרו:

הדינים הבאים :

מסכת חולין

פרק ראשון הכל שוחטין דף יז

א. סכין שיש בה כמה פגימות.

בכל האופנים השחיטה בה טריפה, בין שהיו הפגימות של שני עוקצים, ובין שהיו הפגימות של עוקץ אחד, [שהחליקו את העוקץ השני במשחזות], בין שהיה העוקצים בפגימות, מצד ראש הסכין, ובין שהיה העוקצים בפגימות, מצד סוף הסכין.

כי מאחר שיש בסכין כמה פגימות, ודאי תגיע אחת הפגימות לגעת בסימנים כשהסכין כבר בעומק הצואר, ובכך הבהמה טריפה.

פגימות של שני עוקצים [=אוגרת]

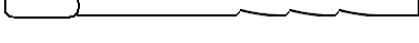

פגימות של עוקץ אחד [=מסוכסכת]



ב. סכין שיש בה פגימה אחת.

אם היתה הפגימה אוגרת, [כלומר בעלת שני עוקצים], בכל מקום שתהא פגימה זו בסכין, [בין בתחילתה ובין בסופה], השחיטה בה טריפה, כי מאחר ששני העוקצים מטריפים את הבהמה בשחיטה כשנוגעים בסימנים, אפילו היתה הפגימה בתחילת הסכין, ובודאי לא הגיע העוקץ הראשון לסימן אלא לעור הבהמה בלבד, מכל מקום יש לחוש שהעוקץ השני כבר חדר, והגיע לסימן, והטריף את הבהמה.



ואם היתה הפגימה מסוכסכת [כלומר בעלת עוקץ אחד], כשהיתה באמצע הסכין, השחיטה בה טריפה, כי מאחר שהיא באמצע הסכין, ודאי כבר חדרה הסכין עד הסימנים כשהגיע אמצע הסכין שיש בו פגם לחתוך, ונמצא שחתם את הסימנים בפגם ונטרפה הבהמה.

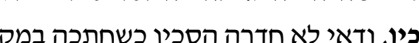

אבל כשהיה הפגימה המסוכסכת בראש הסכין, ודאי לא חדרה הסכין כשחתכה במקום הפגום, ולא חתך הפגם אלא את העור, אבל הסימנים נחתכו על ידי הסכין החלקה בלא פגם, והשחיטה כשרה [בדיעבד]. וכל זה כששחט בהולכה בלבד, [כשהסכין ארוכה כשני צוארי בהמה שניתן לשחוט בה בהולכה בלבד], אבל אם הוליד והביא יש לחוש שמא נגע הפגם בסימנים בהבאה והשחיטה טריפה.



דברים נוספים הדומים

לפגימות וכשרים לכתחילה

א. עולה ויורד בסכין.

[אמר רבא שלוש מידות בסכין. (א) אוגרת. ובה לא ישחט בשום אופן כמבואר לעיל. (ב) מסוכסכת. ובה השחיטה כשרה בדיעבד כשיש בה פגם אחד בראש הסכין והוליד ולא הביא כמבואר לעיל. והמידה השלישית היא עולה ויורד בסכין], כלומר סכין שנפגמה פגם גדול, והוחלקו שני העוקצים במשחזות, כך שהסכין נמוך במקום הפגם, ואין לפגם שום עוקץ.



ב. דמיה לסאסאה.

כלומר, סכין שאינה חלקה, ואין בה פגימות, אלא היא מחוספסת כזקן השבולת, אמר עליה רב אשי לרב אחא בריה דרב אויא, מי יתן לי, ואוכל בשר שנשחטה בו.

בדיקת הסכין

מאחר שסכין פגומה מטריפה את השחיטה [כמבואר לעיל], דין פשוט הוא, שיש לבדוק את הסכין קודם השחיטה, שלא תהא פגומה.

ומפני כבודו של חכם העיר אמרו, שאחר הבדיקה, יש להראות את הסכין לחכם, שיבדקנה, ורק אז שוחטים בה.

ואסמכתא לדבר מהכתוב "ויאמר שאול פצו בעם ואמרתם להם הגישו אלי איש שורו ואיש שיהו וישחטתם בזה ואכלתם ולא תחטאו לה לאכל אף הדם ויגשו כל העם איש שורו בגדו הלילה וישחטו שם", שמשמע שכולם שחטו בסכין שבדק שאול.

ולהלן יתבארו בעזה"י כמה אופנים של בדיקת הסכין.

א. במערבא בדקי לה בשימשא.

- יש מפרשים שהיו נותנים את הסכין בשמש, ומביטים בחודה, ואם יש בו פגם, הדבר ניכר לרואה.

- ויש מפרשים שהיו מעמידים את הסכין בשמש כשחודה למעלה, ומביטים בצל הסכין, שאם יש פגם בסכין, הדבר ניכר בצילו, כי החמה נכנסת בפגם.

מסכת חולין

פרק ראשון הכל שוחטין דף יז

ב. בנהרדעא בדקי לה במיא.

- יש מפרשים שהיו מוליכים את הסכין על פני המים, כשחודו כלפי מטה, ונוגע במים קלות, ואם יש בסכין פגם, הוא עושה כמין חריץ במים.

- ויש מפרשים שאוחזים את הסכין בשיפוע, כשראשו כלפי מטה, ומטיף על חודו טיפת מים באצבעו, וגולשת על חוד הסכין מלעטלה למטה, ואם יש בו פגם היא מתעכבת בו.

ג. רב ששת בדק לה בריש לישניה.

כלומר היה מעביר את הסכין על לשונו ומרגיש

בה אם יש בסכין פגם.

ד. רב אחא בר יעקב בדק לה בחוט השערה.

כלומר היה מעביר חוט שערה מתוח על חוד הסכין, ואם היה בו פגם, היתה השערה מתעכבת בפגם.

ה. בסורא אמרי בישראל אכלה [הסכין באה

לחתוך בשר, לפיכך] בישראל לבדקה.

כלומר, מאחר שבשחיטה הסכין חותכת בשר, עיקר בדיקת הסכין הוא בבשר הדומה לו, וניתן לבדוק על ידי העברת הסכין על הלשון, [כבדיקת רב ששת], וניתן לבדוק על ידי העברת

הסכין על בשר האצבע, [כבדיקת רב פפא להלן], ובדיקה זו תודיע אם הסכין פגומה לשחיטה, שאם הפגם פוגע בבשר זה, כך הוא יפגע בבשר

צואר הבהמה, ויטריף אותה, אבל בדיקה על ידי דבר אחר אינה בדיקה, שדבר קשה יותר עובר על הפגם ואינו נכנס אף בפגם שפוגע

בבשר, ודבר רך יותר, נכנס אף בפגם שבשר אינו נכנס בו.

ו. ומסקנת הסוגיה.

לדעת רב פפא [ורב אשי ללשון שני. ורב אחא בריה דרבא. ורב כהנא] – סכין צריכה בדיקה

על ידי שני הדברים הבאים, (א) בשר האצבע. (ב) הצפורן. ובכל אחד משני הדברים הללו בודק בשלושה מקומות, (א) בחוד הסכין. (ב-ג) בשני צדדי חוד הסכין [שמא נפגם עובי חודה

בצידה, ונאחזו הסימן בעוקץ, ונקרע].

ולדעת רב יימר – אמנם הסכין צריכה בדיקה על ידי שני הדברים הנ"ל, (א) בשר האצבע. (ב) הצפורן. אבל די בבדיקה בחוד הסכין בלבד,

ואין צריך לבדוק בצדי הסכין, כי כשהוא חותך בחוד הסכין, מיד מתרחב מקום החיתוך, ונמצא שאין צדדי הסכין נוגעים בבית השחיטה, ואם כן אפילו יהא בהם פגם אינו נוגע בבית השחיטה לפוגמו.

אמר רב הונא בר רב קטינא אמר רבי שמעון בן לקיש: שלוש פגימות [בקדשים] שיעורן שווה

[כדי חגירת צפורן]

א. פגימת עצם בפסח.

נאמר בעניין קרבן פסח, "וְעֶצֶם לֹא תִשְׁבְּרוּ בוֹ", ללמד, שאסור לשבור את עצמות הפסח, ובכלל זה, שלא לעשות בהם אפילו פגימה קלה, כדי חגירת צפורן, [כלומר שאם יעבירו צפורן על העצם, היא תתעכב בפגימה].

ב. פגימת אוזן בכור.

בכור [או קרבן אחר] שיש בו מום, אינו קרב למזבח אלא נשחט במדינה, ובכלל המומים, הוא, שיש פגימה באוזן, [ובעוד דברים המבוארים במסכת בכורות], ושיעור פגימה הנחשבת למום, הוא כדי חגירת צפורן, [כלומר שאם יעבירו צפורן על האוזן, היא תתעכב בפגימה].

ג. פגימת מום בקדשים.

יש מומים של פגימה הנוהגים בנקבות ולא בזכרים, כגון פגימה בערווה, היא שפת בית הרחם. וגם שיעור פגימה זה, הנחשב למום, הוא כדי חגירת צפורן.

ורב חסדא מוסיף, שגם פגימת סכין המטריפה את השחיטה, שיעורה כדי חגירת צפורן.

[ומבואר בגמרא, שריש לקיש שלא הזכיר זאת, מסכים עמו, אלא שהוא נקט רק דברים שישנם בקדשים ולא בחולין, להוציא פגימת סכין שישנה אף בחולין].

ושיעור זה של חגירת צפורן, אמור גם לעניין המזבח, שאם נפגמה בו אבן מאבניו פגם קל, כדי חגירת הצפורן, הרי זה פסול, שנאמר, "מִזְבֵּחַ אֲדָמָה תַעֲשֶׂה לִּי וְזִבְחֹתַי עָלָיו..." ללמד שאינו כשר לזבח עבורו, אלא כשהוא שלם, ולא כשהוא חסר, ובכלל זה חסרון קל של חגירת אצבע.

ושיעור זה של חגירת הצפורן הוא באבני המזבח, שנאמר, "אֲבָנִים שְׁלֵמוֹת תִּבְנֶה אֶת

מסכת חולין

פרק ראשון הכל שוחטין דף יח

מִזְבַּח ה' אֶקִיד", אבל חסרון בסיד המזבח אינו פוסל את המזבח בשיעור זה, אלא בשיעור גדול יותר. לדעת רבי שמעון בן יוחאי, בשיעור של טפח. ולדעת רבי אליעזר בן יעקב, בשיעור של כזית.

דף יח

דין טבח שלא הראה סכיניו לחכם

כבר נתבאר, שתיקנו חכמים להראות את הסכין לחכם העיר קודם השחיטה, משום כבודו.

ולדעת רב הונא ורבא – טבח ששחט בלא להראות את הסכין לחכם, אף על פי שאחר כך נבדקה הסכין ונמצאת יפה, מנדים אותו, משום כבוד החכם, [כמו שאמרו במסכת ברכות שמנדים את המבזה כבוד הרב]. [אלו דברי רב הונא]. ואם אחר השחיטה בדקו את הסכין ולא נמצאת יפה אלא פגומה, מעבירים את השוחט מאומנותו שלא ישחט עוד, ומכריזים על כל בשר ששוחט, שהוא טריפה. [אלו דברי רבא].

ולדעת רבינא – קנסו אותו, שאפילו כשנמצאת הסכין יפה, מכריזים על מה ששחט שהוא טריפה, ולא ימכרנו אלא לגויים. ואם נמצאת סכיניו פגומה, קנסו אותו לאבד את הבשר לגמרי, שיתנוהו בפרש, ולא יהנו ממנו כלל, אף לא למוכרו לגויים.

הטבח שלא הראה סכיניו לרבא בר חיננא

רבא בר חיננא היה סבור שהטבח שלא הראה סכיניו לחכם מעבירים אותו מאומנותו אף כשנמצאת סכיניו יפה ולפיכך העביר מאומנותו טבח שלא הראה לו סכיניו לפני השחיטה.

וכשבאו אליו מר זוטרא ורב אשי, ביקש מהם למצוא לאותו טבח היתר, כי בניס קטנים לו, וצריך להשתכר לזון אותם [=תלו ביה טפלי].

בדק רב אשי את הסכין, ומאחר שנמצאת יפה, אמר, שאין להעביר את הטבח מאומנותו.

ואף שרבא בר חיננא כבר העבירו, מאחר שרב אשי עשה בשליחות רבא בר חיננא, שביקש ממנו למצוא לו זכות, מעתה רב אשי היה רשאי להתירו אף בלא לחזור ולהימלך ברבא בר חיננא.

שחיטה במגרה

מגרה [=מסור] היא כלי חיתוך שיש בו פגימות [בנות שני עוקצים כל אחד], ולכן מה ששוחט בו, הרי זה טריפה.

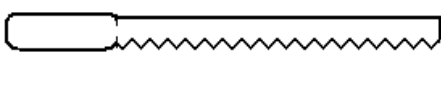

שחיטה בשן

חתך מבהמה לחי שיש בו כמה שיניים, ושחט בהן, הרי זה טריפה, כדין שוחט בסכין שיש בו פגימות, משום הרווחים שבין השיניים.

אבל כשהיה בלחי שן אחת בלבד, ושחט בה, שחיטתו כשרה, אף על פי שאינה רחבה, כי כשמוליך ומביא בה, אפילו סכין כלשהו כשר לשחיטה. [לדעת רבי, כן הדין רק כשהלחי חתוכה מהבהמה, אבל כשהיא מחוברת בבהמה, אין שוחטים בה, כי לדעתו, אין שוחטים במחובר, כפי שנתבאר בדף ט"ו. אבל לדעת רבי חייא, שוחטים אף במחובר].

שחיטה בצפורן

בציפורן שחתכוה מהבהמה [עם האצבע] – מותר לשחוט לכתחילה.

אבל בציפורן מחוברת – לדעת רבי, אין שוחטים, כי אין שוחטים במחובר. [ולדעת רבי חייא, שוחטים במחובר].

שחיטה במגל קציר

מגל קציר הוא חרמש, ויש בו פגימות לכל אורכו, וכולן נוטות לצד אחד בשיפוע.

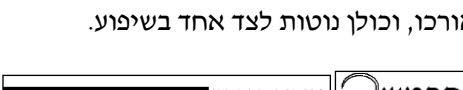

לדעת בית הלל – מאחר שהפגימות נוטות בשיפוע, כששוחטים במגל הזה בדרך הולכה בלבד, אין הפגימות קורעות את הסימנים, כי הסימנים אינם נתפסים בפגימות מחמת שיפוען, והרי זו שחיטה כשרה, ורק כששוחטים

מסכת חולין

פרק ראשון הכל שוחטין דף יח

במגל קציר דרך הבאה, הסימנים נתפסים בפגימות והרי זו טריפה. ואם כן, מעיקר הדין, השוחט דרך הולכה, שחיטה כשרה היא, והשוחט דרך הבאה, טריפה היא. וכל זה מעיקר הדין, אבל חכמים גזרו, שלא להכשיר לגמרי שחיטה במגל קציר דרך הולכה, שמא יבואו לשחוט בו גם דרך הבאה, ולכן אמרו, שגם בשחיטה דרך הולכה, הבשר אסור באכילה, ואין השחיטה מועילה לו אלא לעניין טומאה, שאין בו טומאת נבילות וטהור הוא כשחוטות.

ולדעת בית שמאי – אף השוחט דרך הולכה, שחיטתו נבילהגמורה, כשוחט דרך הבאה.

וכל זה כשיש במגל פגימות, אבל אם החליקו את הפגימות, ונעשית המגל בעלת חוד חדה בלא פגימות, היא כשרה לשחיטה.

הקנה [=גרגרת]

קודם שנבוא לבאר, היכן המקום שבו יש לחתוך את הקנה, כדי שתהא השחיטה כשרה, נקדים, שהקנה הוא כמין צינור, [המוליך את האויר מהחוץ לריאה ובחזרה], והוא עשוי טבעות טבעות [המחוברות זו לזו], הטבעת הראשונה כלפי הראש היא שלמה, והיא קרויה הטבעת הגדולה, ושאר הטבעות אינן שלמות, אלא פתוחות מצד העורף, ורצועות של בשר ההולכות לאורך הקנה, מחברות את ראשי הטבעות זו לו לסוגרן, וקרום דק בתוך הקנה, הולך לכל אורכו, וסתום מכל הצדדים, כצינור ארוך, וקודם לטבעת הגדולה, יש כמין כובע, שבאמצעיתו הוא נעשה חד.

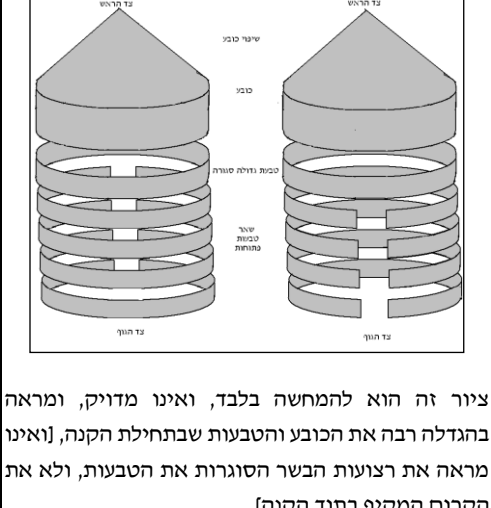

ציור זה הוא להמחשה בלבד, ואינו מדויק, ומראה בהגדלה רבה את הכובע והטבעות שבתחילת הקנה, [ואינו מראה את רצועות הבשר הסוגרות את הטבעות, ולא את הקרום המקיף בתוך הקנה].

הכשר השחיטה

לדעת תנא קמא – אין השחיטה נגמרת אלא בחיתוך כל עובי הקנה והוושט [במקום הכשר לשחיטה].

ולדעת רבי יוסי ברבי יהודה [שרב ושמואל פסקו כמותו] – השחיטה נגמרת אף בחיתוך רוב הקנה והוושט [במקום הכשר לשחיטה], כי רוב הדבר נחשב ככולו.

[לכאורה מחלוקתם היא בכל שחיטה, האם צריך לשחוט את רוב הקנה או כולו, ובעזה"י בדף י"ט תתבאר מחלוקתם בכמה אופנים].

המקום הכשר לשחיטה

[שהשחיטה חוצה לו היא הגרמה]

< לדעת רבי חנינא בן אנטיגנוס [שהלכה כמותו כפסק רב נחמן בדף י"ט] – השחיטה כשרה בכל מקום בקנה, ואף בכובע של הקנה, במקום הרחב שבו, ואין הגרמה אלא כששחט מתחילת שיפוע הכובע ומעלה כלפי הראש.

< לדעת משנתנו [תנא קמא ורבי יוסי ברבי יהודה] – השחיטה כשרה רק בכל הקנה, מתחילת הטבעת הגדולה עד סוף הטבעת הסמוכה לריאה, אבל השוחט למעלה מהטבעת הגדולה, כלפי הראש, [כלומר ששוחט בכובע אף במקום הרחב], הרי זו הגרמה. ולכן, לדעת תנא קמא, מאחר שאין השחיטה כשרה, אלא על ידי חיתוך כל הקנה והוושט, אם נחתך אפילו מעט מהקנה למעלה מהטבעת הגדולה, הגרים, ופסל את השחיטה. ולדעת רבי יוסי ברבי יהודה, מאחר שהשחיטה כשרה בחיתוך רוב הקנה והוושט, די שבשחיטת רוב הקנה לא יחתוך למעלה מהטבעת הגדולה, אבל אחר שחתך את רוב הקנה במקום השחיטה, מאחר שבכך נגמרה השחיטה בהכשר, מעתה אף אם המשיך וחתך את הקנה למעלה מהטבעת הגדולה, אין בכך כלום, שאינו אלא מחתך בשר שחוטה.

< ולדעת רב ושמואל – אין השחיטה כשרה בכל הקנה, שאין קנה אלא מקום המוקף כולו בשווה, ובכלל זה הטבעת הגדולה המוקפת כולה בטבעת, וכן בין הטבעות, שיש להם היקף שלם של קרום, המכסה את הקנה מפנים, אבל השחיטה בכל אחת מהטבעות שאינן שלמות,

הרי זו הגרמה .

כי סליק רבי זירא

אכל מוגרמת דרב ושמואל

כשעלה רבי זירא מבבל לארץ ישראל, היה אוכל בהמות שנשחטו בטבעות הקנה, שלא כדברי רב ושמואל, האומרים, ששחיטה בשאר הטבעות [חוץ מהטבעת הגדולה], היא הגרמה.

< **והסיבה שלא חשש רבי זירא לדברי רב ושמואל, כי לדעתו, לא אמרו זאת רב ושמואל מעולם, ורב יוסף שאמר זאת משמם, טעה, ששמע דברים אלו מאחרים, והחליף לומר ששמעם מרב ושמואל.**

- וכשרב יוסף שמע, שכך אמר עליו רבי זירא, הקפיד, שכן רב יוסף היה תלמידו של רב יהודה, שהיה מדקדק מאוד לומר דבר בשם אומרו, וכשהיה מסתפק באיזה דבר מי אמרו, היה מפרש את כל מי שמסתפק, ודוגמא לדבר היא, הדין, ששלושה הדיוטות מתירים את הבכור במקום שאין מומחה, ששמעו רבי יהודה מרבי ירמיה בר אבא משמו של רב או משמו של שמואל, ובכל פעם שהיה מזכיר את הדין הזה, היה מפרש, שספק מי אמרו, או רב או שמואל. וכשאביי שאל את רב יוסף, הלא החכמים הבאים ממחוזא, אומרים משמו של רבי זירא, שאמר משמו של רב נחמן, שמוגרמת זו של רב ושמואל כשרה. וענה על כך רב יוסף, נהרא נהרא ופשטיה [=כל נהר מתפשט במקום שהוא רגיל שם], כלומר, כל מקום הולך אחר מנהגו, יש מקום בבבל שנהגו כרב ושמואל, ויש מקום שלא נהגו כמותם.

< **והסיבה שלא החמיר על עצמו רבי זירא כחומרי מקום שיצא ממנו, [שכן אף שלא היה המנהג הזה על פי דברי רב ושמואל, מכל מקום כך היה המנהג בבבל, שלא לאכול מוגרמת דרב ושמואל], אין זה משום שאינו מודה לדין שההולך ממקום למקום עליו לנהוג כחומרי מקום שבא ממנו וכחומרי מקום שהגיע אליו. אלא משום,**

- **שלא נאמר הדין הזה, שיש לאדם להחמיר על עצמו כחומרי מקום שיצא ממנו, אלא כשיש לו לחלוק כבוד למקומו, כגון שהמקום שיצא ממנו חשוב כמקום שבא אליו, שהולך בבבל ממקום אחד למקום אחר, או שהולך בארץ ישראל ממקום אחד למקום אחר, וכל שכן כשהמקום שיצא ממנו יותר חשוב מהמקום שבא אליו, כגון שהולך מארץ ישראל לבבל, אבל כשהולך מבבל לארץ ישראל, אינו צריך לנהוג בארץ ישראל כחומרי בבל, כי ארץ ישראל חשובה מבבל, שכן בני בבל משועבדים לבני ארץ ישראל, [לעניין קידוש החודש, ועיבור השנה, ודיני קנסות, שאינן נוהגים אלא בארץ ישראל], ולפיכך, הבא מבבל לארץ ישראל, אינו צריך לחלוק כבוד לבבל, ואינו צריך להחמיר על עצמו כחומרי בבל. [אלו דברי אביי].**

- **אי נמי לא נאמר הדין הזה, שיש לאדם להחמיר על עצמו כחומרי מקום שיצא ממנו, אלא כשעתיד לחזור למקומו, אבל כשדעתו להשתקע במקום שבא אליו, נוהג לגמרי כמקום שבא אליו, הן להחמיר והן להקל, ורבי זירא עלה לארץ ישראל להשתקע בה. [אלו דברי רב אשי].**

שחיטה בחודא דכובע

רבי שמעון בן לקיש הכשיר את השחיטה אף בשיפוע הכובע שעל הקנה.

ואמר על כך רבי יוחנן, גיסא גיסא, [מלשון גסות הרוח], כלומר יותר מדאי הכשרת, שכן אפילו רבי חנינא בן אנטיגנוס, המקל, לא הכשיר אלא עד שיפוע הכובע, אבל לא בשיפוע עצמו.

לשון פגיעה

יש פגיעה שיש בה נגיעה, [כלומר מכה ופגע], כמו שנאמר "וַיִּשְׁלַח הַמֶּלֶךְ שְׁלֹמֹה בְּיַד בְּנֵיהוּ בֶן יְהוֹיָדָע וַיַּפְגַּע בּוֹ [באדניה] וַיָּמָת".

ויש פגיעה בלא נגיעה [ופירושה פגישה], כמו שנאמר, "וַיַּעֲקֹב הָלֶךְ לְדָרְכּוֹ וַיַּפְגְּעוּ בּוֹ מְלָאכֵי אַקִּים".

שחיטה בחיטי

בפי הקנה, בתוך חלל הכובע, ישנן בלוטות הדומות לחיטין, תחילתן בסוף הטבעת הגדולה, וסופן בשיפוע הכובע.

לדעת רב פפי משמיה דרבא – הפוגע בחיטי הרי זה טריפה. [ויש להסתפק, אם כוונתו לפגיעה בלא נגיעה, כלומר שלא חתך את

מסכת חולין

פרק ראשון הכל שוחטין דף יט

החיטי, אלא סמוך להם מאד מצד הטבעת הגדולה, ואף על פי כן הטריף, כי לא היתה השחיטה בתוך הטבעת הגדולה ממש, וזה כדעת משנתנו, שכל שיצא חוץ לטבעת הרי זו הגרמה. או שכוונתו לפגיעה בנגיעה, כלומר שחתך את החיטי למעלה מהטבעת הגדולה במקום השיפוע שבכובע, ודווקא בזה הטריף, אבל אם היה שוחט במקום הרחב שבכובע היה כשר, הרי זה כדעת רבי חנינא בן אנטיגנוס].

ולדעת רב פפא משמיה דרבא – השוחט באמצע החיטי, הרי זה כשר, כשחותך במקום הרחב שבכובע, כדעת רבי חנינא בן אנטיגנוס. [וכן אמר רבי חייה בריה דרב אויא לרב אמימא בר מר ינוקא. ולדברי רבינא לרב אשי, כן דרש מר זוטרא במקומו של רב שמן מסוברא].

ולדעת מר בר רב אשי – הפוגע בחיטי בלא ליגוע בהם, כלומר שלא חתך את החיטי, אלא סמוך להם מאד מצד הטבעת הגדולה, הרי זה כשר, אבל חתך בחיטי עצמם, שנכנס לתוך הכובע, הרי זו הגרמה.

ורב נחמן פסק, שעד סוף המקום הרחב בכובע, השחיטה כשרה, ומתחילת השיפוע של הכובע, הרי זה הגרמה.

דף יט

ביאור מחלוקת רבי יוסי ברבי יהודה ורבנן

לעיל בדף י"ח נתבאר, שנחלקו חכמים ורבי יוסי ברבי יהודה, בדין מי ששחט את רוב הקנה במקום השחיטה, [תוך הטבעת הגדולה או למטה ממנה], ובסוף השחיטה יצא כלפי מעלה חוץ למקום השחיטה. שלדעת חכמים, יציאה זו הגרמה היא והשחיטה פסולה. ולדעת רבי יוסי ברבי יהודה, אין זו הגרמה, כי כבר נגמרה השחיטה בהכשר ברוב הסימן שנחתך במקום השחיטה.

ונאמרו בגמרא כמה ביאורים למחלוקת זו.

< **סברת רב הונא אמר רב אסי ללשון ראשון:**

לא נחלקו חכמים ורבי יוסי ברבי יהודה, אלא כשתחילה שחט את רוב הסימן במקום השחיטה, ואחר כך חתך את המיעוט למעלה ממקום השחיטה. שבזה בלבד מכשיר רבי יוסי ברבי יהודה, משום שלדעתו רוב הקנה נידון ככולו, ונמצא שכבר נגמרה השחיטה בהכשר בחיתוך רוב הסימן במקום השחיטה, וההגרמה היתה אחר גמר השחיטה, ואינה אלא חיתוך בשר שחוטה. וחכמים אומרים שאין שחיטת רוב הקנה ככולו, ולא נגמרה השחיטה בהכשר קודם ההגרמה.

אבל כשתחילה חתך את המיעוט מחוץ למקום השחיטה, אף שלבסוף שחט את כל השאר במקום השחיטה, מודה רבי יוסי ברבי יהודה שהשחיטה פסולה, כי צריך שהריגת הבהמה תהא על ידי שחיטה כשרה, ומאחר שהבהמה מתה בחיתוך שמתחילת הסימן ועד רובו, ואותו חיתוך לא היה כולו במקום שחיטה, שהרי תחילתו היה מחוץ למקום השחיטה, הרי זו הגרמה.

< **סברת רב חסדא ללשון ראשון וסברת רב הונא אמר רב אסי ללשון שני:**

לא נחלקו חכמים ורבי יוסי ברבי יהודה, אלא כשתחילה חתך את המיעוט מחוץ למקום השחיטה, ולבסוף שחט את כל השאר במקום השחיטה. שלדעת רבי יוסי ברבי יהודה, כשם שהשוחט בהמה שיש בה חתך בקנה שחיטתו כשרה, [שאין נקב בקנה פוסל אלא חתך של חצי עובי הקנה, כמו כן], כך כשהגרים תחילה מיעוט סימן, תהא אותה הגרמה נידונית כנקב שיש בקנה בפחות מחציו, ומה ששוחט אחר כך, יהא נידון כשוחט רובו של קנה, שהיה בו נקב בפחות מחציו, שהיא שחיטה כשרה. וחכמים אומרים, שדווקא חתך בקנה אינו פוסל את השחיטה, אבל הגרמה שאינה במקום השחיטה, אף שהיא במיעוט הסימן, פוסלת את השחיטה.

אבל כשתחילה שחט את רוב הסימן במקום השחיטה, ואחר כך חתך את המיעוט למעלה ממקום השחיטה, מודים חכמים שהשחיטה כשרה, משום שכבר נגמרה השחיטה בהכשר בחיתוך רוב הסימן במקום השחיטה, ונמצא שההגרמה היתה אחר גמר השחיטה, ואינה אלא חיתוך בשר שחוטה.

הגרים שליש ושחט שליש והגרים שליש

לדעת רב הונא אמר רב – שחיטה כשרה היא,

מסכת חולין

פרק ראשון הכל שוחטין דף יט

כי הכשר השחיטה תלוי בשעת הריגת הבהמה, שהיא חיתוך רוב הסימן, וכשהשליש האמצעי של החיתוך היה בשחיטה, נמצא שבשעת חיתוך הרוב, שאז הבהמה מתה, שחט בהכשר, והשחיטה כשרה.

ולדעת רב יהודה אמר רב – טריפה היא זו, כי רוב החיתוך היה בהגרמה ומיעוטו בשחיטה, ואין השחיטה כשרה, אלא כשיהא רוב החיתוך של הסימן בשחיטה.

שחט שלישי והגרים שלישי ושחט שלישי

לדעת רב יהודה אמר רב – שחיטה כשרה היא, כי רוב החיתוך של הסימן היה בשחיטה, ומיעוטו בהגרמה, וכל שיהא חיתוך רוב הסימן בשחיטה, הרי זו שחיטה כשרה.

ולדעת רב הונא – טריפה היא זו, כי הכשר השחיטה תלוי בשעת הריגת הבהמה, שהיא חיתוך רוב הסימן, וכשהשליש האמצעי של החיתוך היה בהגרמה, נמצא שבשעת חיתוך הרוב, שאז הבהמה מתה, הגרים, והשחיטה פסולה.

כששמע רב יהודה שרב הונא חולק עליו בזה, הקפיד על כך שחולק עליו בשני הדינים הנ"ל, במה שהוא מטריף הוא מכשיר, ובמה שהוא מכשיר הוא מטריף.

והיה סבור רב הונא שהדין עם רב יהודה, כי את הדין האחרון אמר רב הונא מסברא, ולא שמעו מרב, וגם שסברת רב יהודה מתקבלת היא, שהרי חתך את רוב הסימן בשחיטה.

אולם רב חסדא אמר לרב הונא, שאין לו לחזור מדבריו, כי הם כפי סברתו שלו בדין הקודם, שהכל תלוי בשעת הריגת הבהמה בחיתוך רוב הסימן, ואם יחזור בו מהדין השני, נמצא חוזר אף מהדין הראשון.

ורב נחמן היה סבור, שעניין זה הוא שחיטה העשויה כמסרק, שמכשירה רבי אלעזר בן מניומי.

אולם דחו זאת, כי יתכן ששחיטה העשויה כמסרק, כולה במקום הכשר לשחיטה, אלא שאינה ישרה במקום אחד. [והחידוש הוא, שאף שבשחיטה זו אין בית השחיטה מגולה יפה, היא כשרה].

סימן בכ"ד - אבא כהנא יהודה. [רב יהודה הרב, ולפניו בשורה ראשונה רב כהנא, ואחר רב כהנא רבי אבא].

שחט במקום נקב או שחט ופגע בו נקב

לדעת רב יהודה – כשהיה בקנה נקב, [פחות מרובו שאינו מטריף]. אם היה הנקב מצד הצואר, ושחט באותו מקום על גבי הנקב [=שחט במקום נקב], **שחיטתו כשרה,** אבל אם היה הנקב מהצד הפנימי, ושחט כנגדו [=שחט ופגע בו נקב], **שחיטתו פסולה.** וביאר זאת רבי אלעזר, שכששחט מצד הנקב, הרי זה כמו שגוי שאינו כשר לשחיטה, החל לשחוט, וישראל גמר את השחיטה, ובשחיטת הגוי לא נטרפה הבהמה, כי הנקב אינו מטריפה, ובשחיטת הישראל הותרה, כי הריגת הבהמה בשחיטת חצי הסימן היתה על ידי ישראל. אבל כששחט כנגד הנקב, כששחט הישראל חצי הסימן, מצטרף עמו הנקב להיות רוב סימן, והרי זה כאילו עושה הנקב גמר את הריגת הבהמה, ומאחר שהיה הנקב מאליו, הרי זה כאילו נגמרה השחיטה בידי גוי, שאינו כשר לה, ושחיטה פסולה היא.

ולדעת רבי יוחנן – אין חילוק בין נקב מצד הצואר [=שחט במקום נקב], לנקב מצד העורף [=שחט ופגע בו נקב], ובכל אופן השוחט את רוב הסימן שחיטה כשרה היא, וביאר זאת רבא, כי מאחר שנקב בקנה אינו מטריף, הקנה נידון כקנה שלם, ומעתה אין ההריגה אלא על ידי חיתוך השחיטה, ואם כן, בכל אופן חיתוך רוב הקנה נעשה על ידי השוחט והשחיטה כשרה.

העורף

העורף אינו החלק האחורי של הצואר, אלא החלק האחורי של הגולגולת, שהוא כנגד הפנים מלפנים, כמו שנאמר בספר ירמיה,

"כְּבִשֶׁת גָּנָב כִּי יִמְצָא כִּן הַבִּישׁוּ בֵּית יִשְׂרָאֵל הִמָּה מִלְכִּיָּהוּ שָׂרִיָּהֶם וְכֹהֲנֵיהֶם וְנְבִיאֵיהֶם. אֹמְרִים לָעָץ אֲבִי אֲתָה וְלָאֶבֶן אֲתָה יִלְדָּתֵנוּ כִּי פָּנוּ אֵלַי עֶרְךָ וְלֹא פָּנִים וּבַעַת רָעַתָּם יֹאמְרוּ קוּמָה וְהוֹשִׁיעֵנוּ. וְאֵיךָ אֶלְהִידָּ אֲשֶׁר עָשִׂיתָ לָּךְ יְקוּמוּ אִם יוֹשִׁיעוּדָּ בַּעַת רָעַתָּדָּ כִּי מִסְפָּר עָרִידָּ הָיוּ אֶלְהִידָּ יְהוּדָּה",

ולא אמר "כי פנו אלי עורף ולא צואר", אלא "כי פנו אלי ערף ולא פנים", הרי שהעורף הוא הפך

הפנים, ולא הפך הצואר.

"מול" ו"מול עורף"

כל מקום הנקרא מול איזה דבר, הכוונה למקום שממנו אותו דבר נראה, כגון מה שנאמר בלוחות שניות, "גם הצאן והבקר אל ירעו אל מול הקר ההוא", אין הכוונה שלא ירעו על ההר, אלא שלא ירעו בכל המקום שממנו ההר נראה.

וראיה לדבר, ממה שאמר בלק לבלעם על ישראל, "הנה עם יצא ממצרים הנה כסה את עין הארץ והוא ישב ממלי" שלא ישבו ישראל במקומו של בלק אלא במקום שמשם מקומו של בלק נראה.

ולפי זה, מול העורף אינו העורף [=אחורי הפנים] עצמו, אלא הרואה את העורף, כלומר אחורי הצואר.

מאיזה צד השחיטה כשרה

לא קבעה תורה צד לשחיטה, ולכן מכל צד שיבוא לחתוך את הסימנים שחיטתו כשרה, בין מלפנים [מהצואר], בין מהצדדים, ובין מאחור.

אלא שמטעם אחר, כשישחט מאחור, לא תותר הבהמה, והוא, שכשיבוא לשחוט מאחור, יפגע במפרקת קודם שיגיע לסימנים, וכשיחתוך את המפרקת, הוא מטריף, שכן מי שנשברה מפרקתו הוא טריפה, ומעתה לא תותר בשחיטה.

ומכל מקום אם יוכל להחזיר את הסימנים מאחורי המפרקת, ולשוחטם שם מאחור, בלא לחתוך את המפרקת, השחיטה כשרה.

מאיזה צד המליקה כשרה

בעניין מליקת עופות קדשים [שהיא באצבעו של הכהן ולא בסכין], נאמר, "והקריב את אשר לתטאת ראשונה ומלק את ראשו ממול ערפו ולא יבדיל", לקבוע מקום למליקה, שתהא מאחורי הצואר.

אבל מליקה מהצואר או מהצדדים, היא מליקה פסולה.

אופן המליקה

דעת בני רבי חייא ללשון ראשון – עיקר מצוות מליקה, להגיע עד הסימנים מכיוון אחורי הצואר דרך השדרה והמפרקת, ואף על פי שבשבירת השדרה והמפרקת העוף נעשה טריפה קודם חיתוך הסימנים, אין בכך כלום, כי כך היא צורת המליקה לשבור המפרקת ולחתוך הסימנים. [והרי זה כשוחט, החותך קנה וושט, שבתחילת חיתוך הושט הבהמה נעשית כטריפה, שכן טריפה של נקובת הושט הוא בנקב כלשהו, ואף על פי כן כשסיים את החיתוך בלא לשהות, השחיטה כשרה, כי כך דרך שחיטה לחתוך קנה וושט]. ומכל מקום, המליקה כשרה גם בלא שבירת המפרקת, באופן שמחזיר את הסימנים לאחורי הצואר, וחותכם בלא לשבור את המפרקת.

דעת בני רבי חייא ללשון שני [שיש לדחותו ממשמעות משנתנו] – אין המליקה כשרה, אלא כשהחזיר את הסימנים לאחורי הצואר, וחתכם מאחור בלא לחתוך את השדרה, אבל אם חתך תחילה את השדרה, נטרף העוף, ואין המליקה מועילה לו.

דף ב

נמצא כשר בשחיטה פסול במליקה

אחרי שפירטה משנתנו, שהצואר והצדדים כשרים לשחיטה ופסולים למליקה, והעורף כשר למליקה ופסול לשחיטה [משום שבירת מפרקת], סיימה בכלל, שנמצא שהמקום הכשר בשחיטה, פסול במליקה, והמקום הכשר במליקה, פסול בשחיטה.

ונאמרו בגמרא כמה ביאורים, איזה פרט נוסף באה משנתנו להוסיף בחזרתה על הכלל הנ"ל, מלבד הפרטים המפורשים במשנתנו.

כפי קושית רבי ינאי על דברי בני רבי חייא – האופן שבאה משנתנו להוסיף, שהוא הכשר בשחיטה ופסול במליקה, הוא, שמחזיר את הסימנים לאחורי הצואר, וחותך אותם בלא לשבור את המפרקת, שאופן זה כשר בשחיטה, כי יש בו חיתוך סימנים בלא שבירת מפרקת, ופסול במליקה, כי מליקה היא חיתוך סימנים

מסכת חולין

פרק ראשון הכל שוחטין דף ב

אחר שבירת מפרקת. [וזה שלא כדברי בני רבי חייא, המכשירים מליקה של חיתוך סימנים גם בלא שבירת מפרקת].

לדברי רבה בר בר חנה – הכלל הזה לא בא להוסיף דבר הכשר בשחיטה ופסול במליקה, אלא דבר הכשר במליקה ופסול בשחיטה, והוא חיתוך במחובר, שהמליקה כשרה בעצמו של כהן, כלומר בציפורנו המחוברת בגופו, אבל השחיטה פסולה במחובר [כדעת רבי בדף ט"ו] ולכן אין שוחטים בציפורן או בשן המחברים לגוף. [ודבריו נדחו כי דין זה כבר נתבאר במשנה בדף ט"ו].

לדברי רבי ירמיה – האופן שבאה משנתנו להוסיף, שכשר בשחיטה ופסול במליקה, הוא הולכה והבאה, שהשחיטה כשרה בהולכה והבאה של הסכין, אבל המליקה פסולה באופן הזה [אלא קוצץ ויורד בלא הולכה והבאה], וזה כדעת רבא להלן, ולא כדעת רב הונא המכשיר, [ודעת בני רבי חייא כדעת רבא]. [ומתוך דברי רב כהנא ורבי ירמיה בגמרא משמע, שלכתחילה יש לעשות במליקה הולכה והבאה, שכן דין שחיטה, ולא מצינו שבדבר זה חלוקה מליקה משחיטה, אולם בדיעבד, המליקה כשרה אף בלא הולכה והבאה].

כל הכשר בשחיטה

כנגדו בעורף כשר במליקה

לדברי רבי ירמיה אמר שמואל, כל מקום שהוא מאחור, כנגד מקום הכשר לשחיטה מלפנים, הרי זה כשר למליקה.

ועל כרחך לא בא שמואל לומר דין זה, ללמד על המקום הכשר למליקה, שכן דין זה מפורש במשנתנו, שכל מול העורף כשר למליקה, אלא רצונו לומר שדווקא מקום זה כשר למליקה, **אבל יש אופן אחר שפסול לשחיטה מלפנים, וכמו כן פסול למליקה מאחור**, ונאמרו כמה ביאורים, מה הוא אותו אופן, שפסול לשחיטה מלפנים ולמליקה מאחור.

א. עיקור סימנים.

מתחילה רצו לומר, ששמואל בא ללמד על כך, שהעוקר את הסימנים ממקומם, ואחר כך שוחט או מולק, הרי זה פסול.

אולם דחו זאת, שכן שנינו, [בברייתא של רמי בר יחזקאל], שאין עיקור סימנים לעוף, כלומר, בעוף, אף אם נעקרו סימניו ממקומם, כשר הוא למליקה.

ב. שיפוי ראשו.

רב פפא אמר, ששמואל בא ללמד, שכשם שהשחיטה פסולה כשתחילתה למעלה ממקום השחיטה, אף כשאחר כך היה רובה במקום השחיטה, [כפי שנתבאר לעיל בדף י"ט שכשהגרים שליש, ושחט שני שליש, הרי זו הגרמה], כך המליקה פסולה, כשתחילתה למעלה בראש, אף כשאחר כך היה רובה למטה מאחורי הצואר.

תני רמי בר יחזקאל

אין עיקור סימנים בעוף

< **כדעת מי אמור דין זה.**

לסברת רב אחא בריה דרבא – דין זה, שהעוף כשר לשחיטה אף כשנעקרו הסימנים ממקומם, אינו אלא כדעת רבי אלעזר, האומר [בפרק שני], **שעוף אינו טעון שחיטה מדין תורה אלא מדברי סופרים**, שמאחר שאין בו חיוב גמור של שחיטה, הכשירו אותו גם כשנעקרו בו הסימנים ממקומם. **אבל לדעת רבי, האומר** [בפרק שני], **שעוף טעון שחיטה מדין תורה**, [שנאמר "וְיִזְבְּחֶתָּ מִבְּקָרָךְ וּמִצֹּאֲנֶךָ אֲשֶׁר נָתַן ה' לָךְ פֶּאֶשֶׁר צְוִיתִיךָ", מלמד שנצטוו על הלכות שחיטה בעל פה ובכלל זה על שחיטת העוף], כשם שבבהמה, [שודאי טעונה שחיטה מדין תורה], אם נעקרו הסימנים ממקומם, השחיטה פסולה, כך בעוף, **אם נעקרו הסימנים ממקומם, השחיטה פסולה.**

ולסברת רב אשי – דין זה, שהעוף כשר לשחיטה אף כשנעקרו הסימנים ממקומם, אינו אלא כדעת רבי, האומר, שעוף טעון שחיטה מדין תורה, ולא חכמים תקנו בו שחיטה, אלא ה' ציוה עליה, וכשציוה, חילק בין שחיטת בהמה לשחיטת עוף, שזו פסולה אם נעקרו הסימנים, וזו כשרה אם נעקרו הסימנים. אבל לדעת רבי אלעזר, האומר, שעוף אינו טעון שחיטה מדין תורה אלא מדברי סופרים, ודאי לא תקנו שחיטה בעוף אלא כדוגמת שחיטה שנצטוו עליה בבהמה, ואם כן, כשם שבבהמה, אם נעקרו הסימנים ממקומם, השחיטה פסולה, כך בעוף, אם נעקרו הסימנים ממקומם, השחיטה

פסולה.

< במה נאמר הדין הזה.

ולדעת רבין בר קיסי – לא נאמר הדין הזה אלא במליקה, [שכיון שדרסה וחלדה אינם פוסלים בה, עיקור סימנים גם כן אינו פוסל בה], **אבל בשחיטה לא נאמר הדין הזה, ויש עיקור סימנים בשחיטה.**

ולדעת רבי ירמיה אמר שמואל – אין חילוק בין מליקה לשחיטה, ומאחר שנאמר דין זה באחד מהם, הוא אמור בשניהם.

< וכתב רש"י, שאין הלכה כדין הזה ששנה רמי בר יחזקאל, שכן מבואר בברייתא בפרק שני, שאם נעקרו אחד מסימני העוף קודם השחיטה, הרי זה פסול.

טומאת נבלת בהמה וטומאת נבלת עוף טהור

בהמה או עוף טהורים, שמתו שלא בשחיטה, קרויים

נבילה, ויש בהם טומאה נבילות כפי שיתבאר :

דין נבלת בהמה – (א) מטמאה את הנוגע בה, שנאמר, "וְכִי יָמוּת מִן הַבְּהֵמָה אֲשֶׁר לָכֶם לְאָכְלָהּ הַנֹּגֵעַ בְּנִבְלָתָהּ יִטְמָא עַד הָעֶרֶב". **(ב) ומטמאה את הנושא אותה, אף בלא שיגע בה, טומאה חמורה, שנטמא הוא ובגדיו,** שנאמר, "וְהַנֹּשֵׂא אֶת נִבְלָתָהּ יִכָּבֵס בְּגָדָיו וְיִטְמָא עַד הָעֶרֶב". **(ג) ומכל מקום, אין טומאה בנגיעה או במשא, אלא כשהיו בשיעור זמן של אכילה, שנאמר, "וְהָאֲכָל מִנִּבְלָתָהּ יִכָּבֵס בְּגָדָיו וְיִטְמָא עַד הָעֶרֶב",** ואין כוונת הכתוב לטמא את האוכל בלא נגיעה או משא, [שכן הוא הדין בעוף, ויש בעוף מיעוט, ללמד, שרק העוף מטמא את אוכלו], אלא כוונת הכתוב ללמד, ששיעור קבלת הטומאה בנגיעה ובמשא, הוא כשיעור זמן אכילה.

דין נבלת העוף – (א) מטמאה את האוכלה בשעה שהוא בולע אותה, טומאה חמורה, שנטמא הוא ובגדיו, שנאמר בעוף, "וְנִבְלָהּ וְיִטְרַפָּה לֹא יֵאָכַל לְטִמְאָהּ בָּהּ", ללמד, שמטמאה את האוכלה, וכן נאמר, "וְכָל נֶפֶשׁ אֲשֶׁר תֹּאכַל נִבְלָהּ וְיִטְרַפָּה בְּאֶזְרַח וּבְגֵר וְכִבֵּס בְּגָדָיו וְרָחַץ בַּמַּיִם וְיִטְמָא עַד הָעֶרֶב וְיִטְהַר", ללמד שמטמאה אף את בגדיו. ודווקא בגדים שעליו בשעת בליעה, אבל לא מה שלבש קודם לכן, או אחר כך בעודה במיעו. ודווקא בשעת בליעתה היא מטמאה, אבל אינה מטמאה במגע או במשא, שנאמר, "לֹא יֵאָכַל לְטִמְאָהּ בָּהּ", ללמד, שדווקא באכילה היא מטמאה, ולא בדבר אחר, [וללמד, שרק היא מטמאה באכילה, אבל נבלת בהמה אינה מטמאה באכילה].

וכל זה כשמתו הבהמה והעוף שלא בשחיטה, אבל כשמתו בשחיטה, אף כשהם טריפות, ואסורות באכילה, השחיטה מועילה להם, שלא תהא בהם טומאת נבילות.

נשברה מפרקת ורוב בשר עמה

לדברי זעירי, בהמה או עוף שנשברו מפרקתם, ונפסק רוב הבשר שעל המפרקת מאחורי הצואר, אף על פי שעודם מפרכסים, מיד בשבירת המפרקת ופסיקת רוב הבשר, הם נידונים כמתים, ומטמאים טומאת נבילות, ואינם נידונים כטריפה, ולכן אף אם ישחטו הסימנים קודם גמר פירכוסם, לא יחשבו כטריפה הנשחטת, שאינה מטמאה כנבלה, אלא נבילה הם משעת שבירת המפרקת עם רוב הבשר, ואין השחיטה מטהרת אותם.

ורב חסדא רצה להביא ראיה לדברי זעירי, ממה ששנינו במסכת זבחים, שעוף שמלקו בסכין, [שחיתך אותו מאחוריו בסכין, על ידי שהגיע לסימנים דרך המפרקת], נידון כנבילה, ומטמא טומאת נבילות.

הרי, שכשהסכין שבר את המפרקת, נעשה העוף כנבלה, ומעתה אף שאחר כך, בעוד העוף מפרכס, חיתך את הסימנים בסכין, לא נטהר העוף מטומאת נבילות כטריפה הנשחטת, אלא טמא הוא כנבילה, אף על פי שחיתך את הסימנים.

אולם ראיה זו נדחית, כי יתכן שהסיבה שהעוף מטמא טומאת נבילות, אינה משום שבשבירת המפרקת נעשה נבילה, אלא משום שלא נשחט כלל, ונמצא שלבסוף כשמת, מת בלא שחיטה, ונעשה נבילה, שכן אף שחיתך את הסימנים בסכין אין בחיתוך משום שחיטה, כי חיתוך זה אינו נעשה באופן הכשר לשחיטה:

לדעת רב הונא – הסיבה שהחיתוך הזה אינו נידון כשחיטה, כי כשהסכין חודר דרך המפרקת, מאחר שהיא קשה, אין מקום החיתוך נפתח לכאן ולכאן כבית שחיטה, אלא עומד הוא במקומו, ונמצא שכשחיתך את הסימנים אחר המפרקת, הם מכוסים ולא מגולים, והרי זו חלדה. [ורבא חולק על כך, כי לדעתו אין זה חלדה, אף שאין מקום החיתוך נפתח לכאן ולכאן, כי מכל מקום הסכין נראית בחיתוכה, ורק כשחיתך בלא לפתוח כלל את הצואר מלמעלה,

מסכת חולין

פרק ראשון הכל שוחטין דף כא

נחשב כחלדה, מלשון חולדה הנחבאת בחורים].

ולדעת רבא – הסיבה שהחיתוך הזה אינו נידון כשחיטה, כי לדעתו אין המליקה כשרה בהולכה והבאה אלא רק כשקוצץ ויורד, ואם כן, **כשעושה כן בסכין, אין זו שחיטה כשרה, אלא דרסה**. [ורב הונא לא דחה את הראיה מהטעם הזה, כי לדעתו המליקה כשרה גם בהולכה והבאה, ואם כן, אם רק מהטעם הזה יש לתת לעוף דין נבלה, היה צריך לבאר שכן הוא רק כשקוצץ ויורד, אבל כשמוליך ומביא בסכין, אין העוף טמא טומאת נבילה, משום שיש כאן שחיטה כשרה לטהרו].

מליקה שאינה נבילה

נתבאר, שעוף שנשברה מפרקתו ורוב בשר עמה, נבלה הוא מיד, ואם כן, לא יתכן שבמליקה, שהיא חיתוך הסימן הנעשה דרך העורף, ישברו תחילה את המפרקת עם רוב בשר שעליה, כי אם כן, נמצא שמיד העוף נבילה, ולא נמלק, כלומר לא מת במליקה אלא בשבירת המפרקת, ולא יתכן שמצות מליקה היא בעוף שכבר נחשב כמת.

ולכן על המולק להיזהר שלא יחתוך את רוב הבשר שעל גבי המפרקת קודם חיתוך הסימנים, אלא יחתוך מיעוט בשר בלבד, ויגיע לסימנים, ויחתכם.

וכן שנינו בברייתא, כיצד מולקין חטאת העוף, **חותך שדרה ומפרקת בלא רוב בשר, עד שמגיע לוושט או לקנה, הגיע לוושט או לקנה, חותך סימן אחד או רובו, ולאחר מכן חותך רוב בשר עמו**, [אבל אינו חותך סימן שני, כי בחטאת העוף נאמר "ולא יבדיל"], ובעולת העוף חותך שני סימנים, [כדעת תנא קמא להלן], או רוב של שני סימנים, [כדעת רבי אלעזר ברבי שמעון להלן].

-

עור אינו מעכב את השחיטה, ואם ניטל כל העור קודם השחיטה, השחיטה כשרה.

דף כא

נשברה מפרקת באדם ורוב בשר עמה

לדעת רב יהודה אמר שמואל, **אדם שנשברה מפרקתו, ונחתך רוב בשר שעליה עמה, נחשב הוא כמת מיד**, אף בעודו מפרכס, ומטמא באהל כמת.

ואם זקן הוא כעלי, נחשב הוא כמת אף כשנשברה מפרקתו בלא שנחתך רוב בשר שעליה עמה, כמו שנאמר, "ויהי פהזפירו את ארון האלהים ויפל מעל הפסא אחרנית בעד יד השער ותשבר מפרקתו וימות פי זקן האיש וכבד והוא שפט את ישראל ארבעים שנה", הרי שנקרא מת מחמת שבירת המפרקת בלבד.

אדם שנקרע כדג

לדעת רבי שמואל בר נחמני אמר רבי יוחנן, **אדם שנקרע מגבו כדג, נחשב הוא כמת מיד**, אף בעודו מפרכס, ומטמא באהל כמת.

בהמה שנעשית גיסטרא

לדעת שמואל, בהמה שחתכה לרוחבה באחד מהאופנים הבאים, נחשבת היא כנבלה, אף בעודה מפרכסת, ומטמאה טומאת נבילות.

(א) **בצוארה**. שחיתך את הצואר כולו.

(ב) **בשדרה עד החלל**. שחיתך אותה מגבה דרך השדרה, עד שהגיע לחלל שתחת השדרה.

בהמה שניטל ירכה

בהמה שניטל ממנה ירכה עם קצת מהבשר הפנימי, ונשאר בשר לכסות על מקום נטילת העצם, הרי זו טריפה.

אבל אם ניטל עם הירך כל הבשר המכסה את מקום הנטילה, עד שנראה חלל מקום הנטילה אף בעודה רבוצה, הרי זו נבילה, אף בעודה מפרכסת, ומטמאה מיד טומאת נבילות.

הותזו ראשיהם של שרצים

שנינו בסדר טהרות שכל שמונה שרצים המטמאים במותם טומאת שרצים, אם הותזו ראשיהם, נחשבים כמתים, אף בעודם מפרכסים, ומטמאים טומאת שרצים, [שאין הפרכוס סימן חיות שכן מצינו שהחותך את זנב הלטאה מפרכס הוא אף אחר שנפרד לגמרי

מגופה].

לדעת ריש לקיש – כוונת המשנה להתזות הראש לגמרי, כלומר **שנפרד מהגוף בלא שום חיבור**, אבל אם נחתכו רק רוב הסימנים, אין השרצים נחשבים כמתים כל זמן שמפרכסים.

ולדעת רבי אסי אמר רבי מני – **אפילו לא הופרד** הראש מהגוף לגמרי, **אלא נחתכו רק רוב הסימנים**, השרצים נידונים כמתים.

"וְאֵת הַשְּׁנַי יַעֲשֶׂה עֲלֶה פְּמִשְׁפֹּט"

בעניין קרבן עולה ויורד נאמר "וְהֵבִיא אֶת אֲשָׁמוֹ לַה' עַל חֲטָאתוֹ אֲשֶׁר חָטָא נִקְבָּה מִן הַצֹּאן כְּשֶׁבָה אוֹ שְׁעִירַת עֲזִים לְחֲטָאת וְכֹפֵר עָלָיו הִכְהוּ מִחֲטָאתוֹ. וְאִם לֹא תִגִּיעַ יָדוֹ דֵּי שָׁה וְהֵבִיא אֶת אֲשָׁמוֹ אֲשֶׁר חָטָא שְׁתֵּי תָרִים אוֹ שְׁנֵי בְּנֵי יוֹנָה לַה' אֶחָד לְחֲטָאת וְאֶחָד לְעֹלָה ... וְהִקְרִיב אֶת אֲשֶׁר לְחֲטָאת רִאשׁוֹנָה וּמָלַק אֶת רִאשׁוֹ מִמּוֹל עֶרְפוֹ וְלֹא יִבְדִּיל ... וְאֵת הַשְּׁנַי יַעֲשֶׂה עֲלֶה פְּמִשְׁפֹּט", ומתוך שנאמר "וְאֵת הַשְּׁנַי יַעֲשֶׂה עֲלֶה פְּמִשְׁפֹּט", למדנו, שעולת העוף דינה כמשפט המפורש במקום אחר. **ונחלקו חכמים, מה הוא אותו משפט, שעולת העוף נידונית בו.**

< **לדעת תנא קמא** – משמעות הכתוב היא, שעולת העוף דינה כמשפט אחד הקרבנות הנזכרים בעניין תחילה, [חטאת בהמה או חטאת העוף], **אלא מתוך שנאמר בעניין חטאת העוף "וְהִקְרִיבוּ"**, למדנו, שדינו חלוק מעולת העוף, ורק בו נאמר "וְלֹא יִבְדִּיל" [שמולק בו רק סימן אחד], אבל עולת העוף אינה כן ומולק בה שני סימנים לגמרי [כמבואר להלן], ואם כן, על כרחך **המשפט שעולת העוף נידונית בו, הוא משפט חטאת בהמה.**

ובשלושה דברים יהא משפט עולת העוף כמשפט חטאת בהמה.

(א) **שאינה באה אלא מן החולין**, [שנאמר "וְהִקְרִיב אֶהָרֹן אֶת פֶּרֶי הַחֲטָאת אֲשֶׁר לוֹ וְכֹפֵר בְּעֵדוֹ וּבְעֵד בֵּיתוֹ ... וְהִקְרִיב אֶהָרֹן אֶת פֶּרֶי הַחֲטָאת אֲשֶׁר לוֹ וְכֹפֵר בְּעֵדוֹ וּבְעֵד בֵּיתוֹ וְשָׁחַט אֶת פֶּרֶי הַחֲטָאת אֲשֶׁר לוֹ" ללמד שהוא קרב משלו, ולא מתרומת הלשכה של ציבור, ומהחולין ולא משל מעשר. כן ביאר רב חסדא בדף כ"ב].

(ב) **שאינה באה אלא ביום**, [שכן מפורש בחטאת בהמה, "כִּי בַיּוֹם הַזֶּה יִכָּפֵר עֲלֵיכֶם"] ובגמרא בדף כ"ב מבואר שבאמת לא מכאן אנו למדים דין זה אלא ממה שנאמר בכל הקרבנות, "בַּיּוֹם צִוְתוּ אֶת בְּנֵי יִשְׂרָאֵל לְהִקְרִיב אֶת קֶרְבָּנֵיהֶם", יש ללמוד, שכל הקרבנות אינם קרבים אלא ביום.

(ג) **שאינה כשרה אלא ביד ימין**. [כחטאת בהמה, שאין עבודותיה כשרות אלא בימין, שנאמר בה, "וְלָקַח הִכְהוּ מִיָּד הַחֲטָאת בְּאֶצְבָּעוֹ", וקיימא לן, שכל מקום שנאמר אצבע וכהונה, אינו אלא ימין. ובגמרא בדף כ"ב מבואר, שכן דעת רבי שמעון, אבל לדעת חכמים, אף כל מקום שנאמר "אצבע" בפני עצמה, או "כהונה" בפני עצמה, טעון עבודה בימין, ומאחר שנאמר בעולת העוף "כהן", יש ללמוד שטעונה עבודה בימין, ואין צריך ללומדה מהכתוב "פְּמִשְׁפֹּט"].

אבל אין לומר שיהא דין עולת העוף כדין חטאת בהמה גם **לעניין זה**, שדי **בחיתוך רוב שני סימנים**, כי נאמר בעולת העוף, "וְהִקְרִיבוּ הִכְהוּ אֶל הַמִּזְבֵּחַ וּמָלַק אֶת רִאשׁוֹ וְהִקְטִיר הַמִּזְבֵּחַה וְנִמְצָה דָּמוֹ עַל קִיר הַמִּזְבֵּחַ", להקיש את המליקה להקטרה, וללמד, שכשם שבהקטרה הראש מובדל מהגוף לגמרי, כך במליקה הראש מובדל מהגוף לגמרי, **ולא די במליקת רוב שני הסימנים, אלא צריך למלוק את כל שני הסימנים**. [והסיבה שנצרכו שני הכתובים (א) "וְהִקְרִיבוּ", (ב) "וּמָלַק ... וְהִקְטִיר", ללמד שעולת העוף אינה כחטאת העוף אלא מבדיל בה את שני הסימנים, כי אם היה רק הכתוב הראשון, היה מקום לומר, שהם חלוקים רק לעניין זה, שחטאת העוף נעשית למטה מחוט הסקרא, ועולת העוף למעלה].

< **ולדעת רבי ישמעאל** – **המשפט שעולת העוף נידונית בו, הוא משפט חטאת העוף**, שבא הכתוב ללמדנו, שכשם שחטאת העוף מליקתה ממול עורפה, שנאמר בעניין, "וּמָלַק אֶת רִאשׁוֹ מִמּוֹל עֶרְפוֹ", כך מליקת עולת העוף הוא ממול עורפה. אבל לעניין חיתוך הסימנים אינם שווים, במליקת חטאת העוף חותך סימן אחד, ואינו מבדיל בשני סימנים, שנאמר בה, "וְלֹא יִבְדִּיל", **אבל עולת העוף אינה כן**, כי נאמר בחטאת העוף "וְהִקְרִיבוּ", ללמד שרק הוא נעשה כן, ולא עולת העוף אלא **מבדיל בה בשני סימנים**.

< **ולדעת רבי אלעזר ברבי שמעון** – **המשפט שעולת העוף נידונית בו, הוא משפט חטאת העוף**, שבא הכתוב ללמדנו, שכשם שבחטאת העוף בזמן שמזה דמה, ראשה מחובר בגופה, שהרי אינו מבדיל שני סימנים, כך בעולת העוף,

מסכת חולין

פרק ראשון הכל שוחטין דף כב

בזמן שמזה דמה, ראשה מחובר בגופה, ואינם מובדלים לגמרי זה מזה, ומכל מקום אינו כחטאת העוף, שמבדיל סימן אחד בלבד, שהרי נאמר בחטאת העוף "וְהִקְרִיבוּ", לחלק ביניהם, אלא מולק שני הסימנים של עולת העוף ואינו מבדילים, כלומר מולק רק רוב שני הסימנים, ולא כל שני הסימנים.

דף כב

מנין שמליקת עולת העוף ממול העורף

בעניין חטאת העוף נאמר "וּמִלֶּק אֶת רֹאשׁוֹ מִמּוֹל עֶרְפוֹ" ללמד שתהא המליקה מאחורי הצואר אבל בעניין מליקת עולת העוף לא נתפרש מקום המליקה ונחלקו חכמים מניין לנו שמקומו ממול העורף.

לדעת רבי ישמעאל – דין זה למד ממה שנאמר **בעולת העוף "כַּמִּשְׁפֵּט"**, ללמד, שמליקתה ממול העורף, כמשפט חטאת העוף, [כפי שנתבאר לעיל בדף כ"א].

ולדעת תנא קמא ורבי אלעזר ברבי שמעון – דין זה למד בבניין אב, שכן מליקת חטאת העוף היא מול העורף, וקרויה מליקה, ואם כן אף מליקת עולת הוף הקרויה מליקה, תהא ממול העורף.

עופות הכשרים לקרבנות העוף

בכל מקום שנזכרו בתורה קרבנות הבאים מן העוף, היונים קרויים בני יונה, כלומר קטנים, והתורים קרויים תורים. [בעולת העוף הבאה בנדבה נאמר, "וְאִם מִן הָעוֹף עֵלָה קָרְבָּנוּ לֵה' וְהִקְרִיב מִן הַתְּרִים אוֹ מִן בְּנֵי הַיוֹנָה אֶת קָרְבָּנוֹ". ובקרבן עולה ויורד הבא על טומאת מקדש וקדשיו ושבועת ביטוי נאמר, "וְאִם לֹא תִגִּיעַ יָדוֹ דֵּי שָׁה וְהִבִּיא אֶת אֲשָׁמוֹ אֲשֶׁר חָטָא שְׁתֵּי תְרִים אוֹ שְׁנֵי בְנֵי יוֹנָה לֵה' אֶחָד לְחֻטָּאת וְאֶחָד לְעֵלָה". ובקרבן יולדת עניה נאמר, "וְאִם לֹא תִמָּצֵא יָדָהּ דֵּי שָׁה וְלָקְחָה שְׁתֵּי תְרִים אוֹ שְׁנֵי בְנֵי יוֹנָה אֶחָד לְחֻטָּאת וְאֶחָד לְעֵלָה וְאֶחָד לְחֻטָּאת וְכִפֹּר עָלֶיהָ הִכְהוּ וְטָהְרָה". ובקרבן מצורע עני נאמר, "וּשְׁתֵּי תְרִים אוֹ שְׁנֵי בְנֵי יוֹנָה אֲשֶׁר תִּשְׁיֵג יָדוֹ וְהִנֵּה אֶחָד חֻטָּאת וְהָאֶחָד לְעֵלָה". ובקרבן הזב נאמר, "וּבַיּוֹם הַשְּׁמִינִי יִקַּח לוֹ שְׁתֵּי תְרִים אוֹ שְׁנֵי בְנֵי יוֹנָה וְבָא לִפְנֵי ה' אֶל פֶּתַח אֹהֶל מוֹעֵד וּנְתַנֶּם אֶל הַכֹּהֵן. וַעֲשֵׂה אֹתָם הִכְהוּ אֶחָד חֻטָּאת וְהָאֶחָד לְעֵלָה וְכִפֹּר עָלָיו הִכְהוּ לִפְנֵי ה' מִזֹּבֹבוֹ". ובקרבן הזבה נאמר, "וּבַיּוֹם הַשְּׁמִינִי תִקַּח לָהּ שְׁתֵּי תְרִים אוֹ שְׁנֵי בְנֵי יוֹנָה וְהִבִּיאָהּ אוֹתָם אֶל הַכֹּהֵן אֶל פֶּתַח אֹהֶל מוֹעֵד. וַעֲשֵׂה הִכְהוּ אֶת הָאֶחָד חֻטָּאת וְאֶת הָאֶחָד לְעֵלָה וְכִפֹּר עָלֶיהָ הִכְהוּ לִפְנֵי ה' מִזֹּבֹב טְמֵאתָהּ". ובקרבן טהרה של נזיר טמא נאמר, "וּבַיּוֹם הַשְּׁמִינִי יָבֵא שְׁתֵּי תְרִים אוֹ שְׁנֵי בְנֵי יוֹנָה אֶל הַכֹּהֵן אֶל פֶּתַח אֹהֶל מוֹעֵד. וַעֲשֵׂה הִכְהוּ אֶחָד לְחֻטָּאת וְאֶחָד לְעֵלָה וְכִפֹּר עָלָיו מֵאֲשֶׁר חָטָא עַל הַנֶּפֶשׁ וְקִדַּשׁ אֶת רֹאשׁוֹ בַיּוֹם הַהוּא".]

ומתוך שחזרה תורה בכל מקום, שיש להביא בני יונה קטנים, הרי הדבר מעכב, ויונים גדולות פסולות.

ומתוך שהוקשו תורים לבני יונה למדנו, כשם שהיונים אינן כשרות גדולות כתורים, כך גם התורים אינם כשרים קטנים כיונים.

ונמצא, שגדולים, כשרים בתורים ופסולים בבני יונה, וקטנים, כשרים בבני יונה ופסולים בתורים.

ועד עתה למדנו, שתורים קטנים ממש, ויונים גדולות ממש פסולות, אבל לא ידענו מה דינם מתחילת הציהוב, [כשמתחילים להביא נוצה יפה צהובה סביב לצואר], ועד שיזהיבו לגמרי, שכל הזמן הזה, יצאו מכלל קטנות, ועוד לא הגיעו לכלל גדלות.

אבל מתוך שנאמר, "מִן הַתְּרִים אוֹ מִן בְּנֵי הַיוֹנָה", שמשמע מיעוט, כלומר לא כולם כשרים אלא מקצתם, למדנו שתורים אינם כשרים אלא בגדלות ממש, אבל בתחילת הציהוב, אף שיצאו מכלל קטנים, הם פסולים, עד שיזהיבו ויחשבו גדולים. ובני יונה אינם כשרים אלא בקטנות ממש, אבל בתחילת הציהוב הם נפסלים, אף שעדיין לא הגיעו לכלל גדלות. [ולהלן יתבאר בעזה"י, שכן יש ללמוד מהכתוב הזה, רק אם תחילת הציהוב הוא בוודאי לא גדול ולא קטן, אלא בריה בפני עצמה, אבל אם הוא ספק גדול ספק קטן, אין הכתוב ממעט זאת, כי לפי האמת, אם הוא קטן הוא כשר בבני יונה, ואם הוא גדול הוא כשר בתורים, והכתוב בא ללמד דבר אחר].

ושנה יעקב קרחה, שמה שאמרנו שבני יונה כשרים בקטנות, אין הכוונה מיום לידתם ממש, כי ביום לידתם הם מאוסים, ואינם ראויים להקרבה, ותחילת הכשרם הוא, משיהא הדם מצוי בבשרם, שכששומטים מהם נוצה, יוצא משם דם.

הסיבה שאין מביאים תורים

ובני יונה בתחילת הציהוב

לעיל נתבאר שהכתוב, "מן התרים או מן בני היונה", בא ללמד, שאין מביאים תורים ובני יונה בתחילת הציהוב. אלא שאין להעמיד את הכתוב בזאת, אלא אם כן דבר ברור הוא, שבתחילת הציהוב אינם קרויים לא גדולים ולא קטנים.

אבל אם באמת בתחילת הציהוב הם גדולים או קטנים, ולנו בלבד יש ספק בדבר, אם הם גדולים או קטנים, דין פשוט הוא שאם הם גדולים הם כשרים בתורים, ואם הם קטנים הם כשרים ביונים, ורק מספק אין אפשרות להביא לא זה ולא זה. ודווקא כשמחויב להביא יונה בוודאי או תור בוודאי, אבל כשמחויב להביא מה שירצה, שאמר הרי עלי להביא או תור או בן יונה, והביא תחילת הציהוב ביונה עם תחילת הציהוב בתור, יצא ממה נפשך באחד מהם. [ולא בא הכתוב "מן התרים או מן בני היונה" למעט את תחילת הציהוב, אלא דבר אחר, כמבואר להלן].

ורבי זירא נסתפק בזה, האם תחילת הציהוב הוא בריה בפני עצמה כביאור הראשון, או ספק קטן ספק גדול כביאור השני.

"מן התרים או מן בני היונה"

לעיל נתבאר, שאם תחילת הציהוב אינו לא גדול ולא קטן, הכתוב "מן התרים או מן בני היונה" בא ללמד, שאף תחילת הציהוב אין באים לא תורים ולא בני יונה.

אולם אם תחילת הציהוב הוא ספק גדול ספק קטן, לא בא הכתוב הנ"ל למעט תחילת הציהוב, אלא למעט עוף נרבע ונעבד שפסולים להקרבה. שהיה מקום לומר, שהעוף אינו נפסל בדברים אלו, שכן בפרשה המלמדת שבהמות בעלי מום פסולים להקרבה, נאמר, "כי משחיתם בקם מום בם לא ירצו לקם", והשחתה האמורה בכתוב היא לשון ערוה ועבודה זרה, [לשון ערוה כמו "כי השחית כל בשר את דרכו על הארץ" ולשון עבודה זרה, כמו "פן תשחתון ועשיתם לקם פסל תמונת כל סמל תבנית זכר או נקבה"], והיה מקום לומר, שבא הכתוב להקיש פסול ערוה ועבודה זרה לפסול מום, וללמד, שרק בבהמות שהמום פוסל בהם, גם אם נרבעו או נעבדו הם פסולים, אבל עוף שאין המום פוסל בו, אינו נפסל גם אם נרבע או נעבד, ולכן נאמר, "מן התרים או מן בני היונה", ללמד, שגם מהעופות אין מקריבים את הכל, שאין מקריבים מהם נרבע ונעבד.

דף כג

הקרבת פלגס

הכבש, כל שנתו הראשונה קרוי כבש, ומנחתו עשרון סולת בלול ברביעית ההין שמן, ונסכו רביעית ההין יין.

ומשנעשה בן שלושה עשר חודשים, שנכנס חודש שלם בתוך שנה שניה, קרוי איל, ומנחתו שני עשרונים סולת בלול בשלישית ההין שמן, ונסכו שלישיית ההין יין.

וכל חודש שלושה עשר אינו קרוי כבש, ולא קרוי איל, אלא קרוי פלגס, אולם מנחתו ונסכיו כשל איל.

< לדעת רבי יוחנן – דין ברור הוא, שפלגס אינו כבש ולא איל, אלא דבר אחר.

ולכן מי שמחויב להביא כבש או איל [כלומר שהתחייב להביא אחד מהם כפי שירצה], והביא פלגס, לא יצא ידי חובתו, [שכן לא הביא לא כבש ולא איל].

וכל שכן שהמחויב להביא כבש, או מחויב להביא איל, והביא פלגס, לא יצא ידי חובתו. והסיבה שהמביא פלגס מביא עמו נסכי איל, כי נאמר בכתוב בעניין נסכי איל "או לאיל", לרבות פלגס לדין נסכי איל.

< ולדעת בר פדא – פלגס הוא ספק.

ויש להבין דבריו בשני אופנים.

- אופן א'.

דין ברור הוא שאין בכבשים אלא או כבש או איל, והספק בפלגס הוא, האם הוא כבש או איל.

ולפי זה, מי שמחויב להביא כבש או איל, [כלומר שהתחייב להביא אחד מהם כפי

מסכת חולין

פרק ראשון הכל שוחטין דף כג

שירצה], **והביא פלגס**, **יצא ידי חובתו**, [שכן הביא כבש או איל].

והמחוייב להביא כבש, או **מחוייב להביא איל**, **והביא פלגס**, **ספק אם יצא ידי חובתו**, שהרי ספק אם הביא מה שהיה מחוייב בו.

ומכל מקום, **המקריב פלגס**, **מביא עמו נסכי איל**, **ומתנה עליהם**, שאם הוא איל, הרי אלו נסכיו, ואם הוא כבש, כפי הצריך לכבש הם נסכיו, והמותר נדבה.

- אופן ב'.

פלגס הוא ספק שיש בו שלושה צדדים, כלומר **ספק כבש גמור**, **ספק איל גמור**, **וספק בריה בפני עצמה**.

ולפי זה, **מי שמחוייב להביא כבש או איל**, [כלומר שהתחייב להביא אחד מהם כפי שירצה], **והביא פלגס**, **ספק אם יצא ידי חובתו**, [שכן אם פלגס הוא בריה בפני עצמה, לא הביא לא כבש ולא איל].

וכל שכן שהמחוייב להביא כבש, או **מחוייב להביא איל**, **והביא פלגס**, **ספק אם יצא ידי חובתו**, שהרי ספק אם הביא מה שהיה מחוייב בו.

ומכל מקום, **המקריב פלגס**, **מביא עמו נסכי איל**, **ומתנה עליהם**, שאם הוא איל, הרי אלו נסכיו, ואם הוא כבש, כפי הצריך לכבש הם נסכיו, והמותר נדבה. ואם הוא פלגס שאין לו נסכים, כל הנסכים לנדבה.

[ורבי זירא נסתפק באיזה אופן מהאפנים הנ"ל מתבארים דברי בר פדא, ולא נפשט ספקו].

שיאור וסידוק

נחלקו חכמים לעניין בצק שהחל לתפוח בפסח, באיזה שיעור הוא נחשב חמץ:

דעת רבי יהודה	דעת רבי מאיר	
אינו חמץ אלא מצה גמורה	חמץ הקרוי שיאור וחמץ גמור הוא ולכן האוכלו חייב מלקות אבל כרת אינו חייב כי חמץ נוקשה הוא שאינו ראוי לאכילה	הכספת פנים
חמץ הקרוי שיאור ודינו לשריפה אבל האוכלו פטור אף ממלקות [ובזה נסתפק רבי זירא האם לדעת רבי יהודה מצב זה הוא ספק מצה ספק חמץ או שהוא ודאי לא מצה ולא חמץ]	חמץ גמור והאוכלו חייב כרת	נסדק כקרני חגבים [סדק לכאן וסדק לכאן]
חמץ גמור והאוכלו חייב כרת		נתערבו סדקים זה בזה

הבאת קרני חגבים ללחמי

תודה אליבא דרבי יהודה

כבר נתבאר, **שלדעת רבי יהודה**, **בצק שנעשו בו כקרני חגבים בפסח**, **ישרף**, **אבל האוכלו פטור מכלום**.

ונסתפק רבי זירא, **האם הסיבה לכך**, **כי הוא ספק מצה ספק חמץ**, [ומחמת שהוא ספק חמץ הוא נשרף, אבל מאחר שהוא ספק מצה, אין חיוב מלקות על אכילתו], **או שהסיבה לכך**, **כי אינו לא מצה ולא חמץ**, [ומשום שאינו מצה ישרף, ומשום שאינו חמץ, אין לוקים על אכילתו].

ומעתה, **אם אמר אדם**, **הרי עלי לחמי תודה**, שבכך **מתחייב להביא תודה ולחמיה**, שמחוייב להביא כל ארבעים חלות, שלושים של מצה, ועשר של חמץ, **אינו יכול להביא חלות שנסדקו כקרני חגבים**, כי אינו יודע אם הם חמץ או מצה או לא חמץ ולא מצה.

וכן כשאמר אדם, **הרי עלי עשר חלות לפטור תודתו של פלוני**, מאחר שנדר לפטור אותו, **לא יוכל להביא לשם כך חלות שנסדקו כקרני חגבים**, כי מאחר שאינו יודע אם הם חמץ או מצה, פלוני לא יוכל לפטור עצמו בהם.

אבל כשאמר הרי עלי עשר חלות לתודתו של פלוני, **בלשון שאינו בא לפטור מחובתו**, **די בכך שיהיו החלות שמביא ראיות לתודה**.

מסכת חולין

פרק ראשון הכל שוחטין דף כד

ולפיכך, לדעת רבי יהודה יש להסתפק, האם יוצא ידי חובתו בהבאת חלות שנסדקו כקרני חגבים, שכן **אם חלות אלו הן ספק חמץ ספק מצה**, באמת ראויות הן לתודה, אלא שאנו לא יודעים אם למצה או לחמץ, ולפיכך הנודר יוצא ידי חובתו בהבאתו, [ויפדו, ויביא בדמיהם חמץ ודאי, או מצה ודאי], **אבל אם חלות אלו אינן לא חמץ ולא מצה**, בהבאתן לא יצא הנודר ידי חובתו.

דף כד

"חוקה" אינו מונע ללמוד בקל וחומר

כל פרשה שנאמר בה "חוקה", כגון עבודת יום הכיפורים, שנאמר בה, "וְהִיְתָה זֹאת לָכֶם לְחֻקֹּת עוֹלָם לְכַפֵּר עַל בְּנֵי יִשְׂרָאֵל מִכָּל חַטָּאתֶם אַחַת בְּשָׁנָה", וכן פרשת פרה אדומה, שנאמר בה, "זֹאת חֻקֹּת הַתּוֹרָה אֲשֶׁר צִוָּה ה' ", כל האמור בעניין מעכב, ואם שינה פסול. ומכל מקום אף שאין לשנות מהאמור בעניין מכל מקום כל דבר הלמד באחד משלוש עשרה מידות הרי הוא כאמור בעניין ואינו נחשב כשינוי מהאמור

ולכן, רק משום שנאמר בעניין הגרלת שני השעירים, "וְהִקְרִיב אֶהְרֹן אֶת הַשְּׁעִיר אֲשֶׁר עָלָה עָלָיו הַגּוֹרֵל לַה' וְעָשָׂהוּ חַטָּאת" למדנו, שאין נעשה חטאת אלא על ידי גורל, אבל לולא המיעוט "וְעָשָׂהוּ", אף על פי שנאמר בעבודת יום הכיפורים "חוקה", היה ניתן ללמוד בקל וחומר, שהשעיר נעשה חטאת גם על ידי קריאת שם שהכהן קורא לו חטאת, אף בלא גורל, [שכן קריאת שם מועילה בכל מקום, כגון בקן של שני גוזלות, שאחד לחטאת ואחד לעולה, ונקבעים על ידי קריאת שם, לזה חטאת ולזה עולה, ואם כן היא עדיפה על הגורל, שאינו מועיל אלא ביום הכיפורים].

וכן, רק משום שנאמר מיעוט, לפסול עריפה בפרה אדומה, [כפי שיתבאר בעזה"י להלן], אינה כשרה בעריפה, אבל לולא המיעוט, אף על פי שנאמר בפרה "חוקה", היה ניתן ללמוד בקל וחומר, שתהא כשרה גם בעריפה, [שכן עגלה אינה כשרה בשחיטה וכשרה בעריפה, ואם כן פרה שכשרה בשחיטה, כל שכן שכשרה בעריפה].

אופן המתת פרה אדומה ועגלה ערופה

בעניין עגלה ערופה נאמרו שני כתובים :

(א) "וְעִרְפוּ שָׁם אֶת הָעֵגְלָה" – ללמד שאינה כשרה אלא בעריפה, ששנה על כך הכתוב לעכב.

(ב) "הָעֵגְלָה הָעֲרוּפָה בְּנַחֲלִי" – ללמד שדווקא עגלה נערפת, אבל פרה אדומה אינה נערפת אלא נשחטת.

ומכאן, ששחיטה כשרה בפרה ופסולה בעגלה. ועריפה כשרה בעגלה ופסולה בפרה.

הכתובים בעניין השנים.

"מִבֶּן שְׁלֹשִׁים שָׁנָה וְמֵעֵלָה וְעַד בֶּן חֲמִשִּׁים שָׁנָה כָּל בָּא לְצַבֵּא לַעֲשׂוֹת מְלָאכָה בְּאֵהָל מוֹעֵד"

"מִבֶּן שְׁלֹשִׁים שָׁנָה וְמֵעֵלָה וְעַד בֶּן חֲמִשִּׁים שָׁנָה כָּל הַבָּא לַעֲבֹד עֲבֹדַת עֲבֹדָה וְעֲבֹדַת מִשָּׁא בְּאֵהָל מוֹעֵד"

"וַיִּדְבֹּר ה' אֶל מֹשֶׁה לֵאמֹר. זֹאת אֲשֶׁר לָלוּים מִבֶּן חֲמִשָּׁ וְעֶשְׂרִים שָׁנָה וְמֵעֵלָה יָבֹא לְצַבֵּא בְּעֲבֹדַת אֵהָל מוֹעֵד. וּמִבֶּן חֲמִשִּׁים שָׁנָה יָשׁוּב מִצַּבֵּא הָעֲבֹדָה וְלֹא יַעֲבֹד עוֹד. וְיָשְׁרַת אֶת אֶחָיו בְּאֵהָל מוֹעֵד לְשֹׁמֵר מִשְׁמֶרֶת וְעֲבֹדָה לֹא יַעֲבֹד כִּכְהֵן תַּעֲשֶׂה לָלוּים בְּמִשְׁמֶרֶתָם."

פרשת מומים.

"וַיִּדְבֹּר ה' אֶל מֹשֶׁה לֵאמֹר. דַּבֵּר אֶל אֶהְרֹן לֵאמֹר אִישׁ מִזֶּרְעֶךָ לְדֹרֹתֶם אֲשֶׁר יִהְיֶה בּוֹ מוֹם לֹא יִקְרַב לְהִקְרִיב לְחֶם אֱלֹהִים. כִּי כָּל אִישׁ אֲשֶׁר בּוֹ מוֹם לֹא יִקְרַב אִישׁ עֹנֵר אוֹ פֶסֶח אוֹ חֶרֶס אוֹ שְׂרוּעַ. אוֹ אִישׁ אֲשֶׁר יִהְיֶה בּוֹ שֹׁבֵר רֶגֶל אוֹ שֹׁבֵר יָד. אוֹ גִבֵּן אוֹ דֶק אוֹ תִבְלָל בְּעֵינָיו אוֹ גָּרֵב אוֹ יִלְפָת אוֹ מְרוֹחַ אֲפֹסֶף. כָּל אִישׁ אֲשֶׁר בּוֹ מוֹם מִזֶּרַע אֶהְרֹן הַכֹּהֵן לֹא יִגַּשׁ לְהִקְרִיב אֶת אֲשֵׁי ה' מוֹם בּוֹ אֶת לְחֶם אֱלֹהִים לֹא יִגַּשׁ לְהִקְרִיב. לְחֶם אֱלֹהִים מִקִּדְשֵׁי הַקִּדְשִׁים וּמִן הַקִּדְשִׁים יֹאכַל. אֲדָ אֶל הַפְּרֻכָּת לֹא יָבֹא וְאֶל הַמִּזְבֵּחַ לֹא יִגַּשׁ כִּי מוֹם בּוֹ וְלֹא יַחַלֵּל אֶת מִקְדָּשֵׁי כִּי אֲנִי ה' מִקְדָּשָׁם. וַיִּדְבֹּר מֹשֶׁה אֶל אֶהְרֹן וְאֶל בְּנָיו וְאֶל כָּל בְּנֵי יִשְׂרָאֵל."

לויים הראויים לעבודה

כתוב אחד אומר, "זאת אשר ללוים מִבֶּן חֲמִשָּׁ וְעֶשְׂרִים שָׁנָה וְעֵלָה וְעַד בֶּן חֲמִשִּׁים שָׁנָה מוֹעֵד", וכתוב שני אומר, "מִבֶּן שְׁלֹשִׁים שָׁנָה וְעֵלָה", ושני הכתובים הללו מלמדים, שכשהלויים מגיעים לעשרים וחמש שנה, הם מתחילים ללמוד הלכות עבודתם, [כגון להוריד המשכן לפרקו, ולנטותו להעמיד קרסיו וקרשיו, והשיר לקרבן בפה ובכלי], וכשהם מגיעים לשלושים שנה, הם מתחילים לעבוד.

ובשני דברים היו הלויים נפסלים מהעבודה,

מסכת חולין

פרק ראשון הכל שוחטין דף כד

דבר אחד היו נפסלים בו רק במדבר, ודבר שני נפסלים בו בכל זמן, ואלו הם.

א. שנים.

נאמר בלוויים, "וּמִבֶּן חֲמִשִּׁים שָׁנָה יָשׁוּב מִצְבָּא הָעֶבְדָּה וְלֹא יַעֲבֹד עוֹד", ללמד, שהשנים פוסלות את הלוויים, כלומר כשהגיעו לחמישים שנה, לא יעבדו עוד.

ופסול זה לא נאמר אלא בעבודת המשכן שבמדבר, שנאמר בכתוב, "... וְעַד בֶּן חֲמִשִּׁים שָׁנָה כָּל הַבָּא לְעֶבֶד עֲבַדְתָּ עֲבַדְתָּ וְעֲבַדְתָּ מִשָּׂא בְּאֶהָל מוֹעֵד", ללמד, שלא נאמר פסול שנים, אלא בזמן שנהגה עבודת משא, שהיו פורקים ונושאים את המשכן בכתף, אבל כשהיו בשילה ובבית עולמים בירושלים, שלא היתה עבודת הלוויים לשאת את המשכן וכליו, אלא להיות שוערים ומשוררים, לא נפסלו בשנים.

ב. קול.

נאמר בלוויים "וַיְהִי כְּאֶחָד [=בין צעירים בין זקנים] לְמַחְצָרִים וְלְמִשְׁבְּרִים לְהִשְׁמִיעַ קוֹל אֶחָד" ללמד שעל כל הלוויים לבשם את קולם שיהא נראה כקול אחד ומכאן למדנו שמי שאין קולו נאה לכך פסול הוא לעבודת הלוויים.

אבל במומים אין הלוויים נפסלים, שנאמר בעניין פסולם מחמת השנים "זאת אֲשֶׁר לְלוֹוִיִּם", ללמד, שרק במה שאמור בהם הם נפסלים, כגון בשנים, ולא בפסולים האמורים בכהנים, כלומר במומים.

תלמיד שלא ראה סימן

יפה במשנתו כמה שנים

לעיל נתבאר, שהלוויים היו לומדים הלכות עבודתם חמש שנים קודם שנכנסו לעבודתם.

ובספר דניאל מבואר, שיש ללמוד שלוש שנים, כדי לדעת כראוי ספר ולשון כשדים, שנאמר, "וַיֹּאמֶר הַמֶּלֶךְ לְאַשְׁפֻּנָּה רַב סְרִיסֵי לְהַבִּיא מִבְּנֵי יִשְׂרָאֵל וּמִזְרַע הַמְּלוּכָה וּמִן הַפְּרָתִימִים. יְלָדִים אֲשֶׁר אֵין בָּהֶם כָּל מֵאוֹם מוֹם וְטוֹבֵי מְרָאָה וּמִשְׁכִּילִים בְּכָל חֻקְמָה וַיְדַעֵי דַעַת וּמִבְּנֵי מַדְעָ וְאֲשֶׁר כָּח בָּהֶם לְעִמּוֹד בְּהִיכַל הַמֶּלֶךְ וַיִּלְלַמְדוּם סֵפֶר וּלְשׁוֹן כְּשָׂדִים. וַיִּמְן לָהֶם הַמֶּלֶךְ דָּבָר יוֹם בְּיוֹמוֹ מִפֶּת בַּג הַמֶּלֶךְ וּמִיָּוִן מִשְׁתָּיו וַיִּלְגְּדֵלֶם שָׁנִים שְׁלוֹשׁ וּמִקְצָתָם יַעֲמִדוּ לִפְנֵי הַמֶּלֶךְ".

לדעת תנא קמא בברייתא – מתוך כך שנתנה תורה ללוויים זמן **חמש שנים** ללמוד הלכות עבודתם, למדנו, שזהו הזמן הארוך ביותר שיש לתת ללמוד איזה דבר, ומי שאינו מצליח בלימודו במשך חמש שנים, שוב לא יצליח, [=מכאן לתלמיד שלא ראה סימן יפה במשנתו] כלומר שלומד ושוכח [במשך] חמש שנים ששוב אינו רואה]. אבל אין ללמוד מהכתוב בדניאל ששלוש שנים הם זמן מספיק ללמוד כל דבר כי יתכן שרק ללימוד לשון כשדים שהוא קל, די בשלוש שנים אבל ללימוד דברים קשים יותר, יש צורך בחמש שנים.

ולדעת רבי יוסי – מהכתוב בדניאל, שיש ללמוד שלוש שנים ספר ולשון כשדים, למדנו, שזהו הזמן הארוך ביותר שיש לתת ללמוד את רוב הדברים, ומי שאינו מצליח בלימודו במשך שלוש שנים, שוב לא יצליח. אבל אין ללמוד מהאמור בלוויים שחמש שנים הם הזמן הנצרך ללמוד כל דבר, כי יתכן שרק ללימוד הלכות העבודה שהן קשות ומרובות [להוריד המשכן, לפרקו ולנטותו, להעמיד קרסיו וקרשיו, והשיר לקרבן בפה ובכלת], יש צורך בחמש שנים, אבל לרוב הדברים די בשלוש שנים.

כהנים הראויים לעבודה

א. תחילת זמן עבודתם.

מדין תורה, הכהן נכנס לעבודה, משיהא נקרא איש, כלומר שיהא גדול בן שלוש עשרה שנה ויום אחד שהביא שתי שערות של סימני גדלות. שנאמר, "וַיָּבֵר אֶל אֶהֱרֹן לֵאמֹר אִישׁ מִזֶּרְעֶךָ לְדֹרְתָם אֲשֶׁר יִהְיֶה בּוֹ מוֹם לֹא יִקְרַב לְהַקְרִיב לָחֶם אֲקִיו", כלומר כשיהא איש, הוא נפסל במום, ומוכשר בלא מום, אבל קודם היותו לאיש, אפילו בלא מום הוא נפסל.

< **לדעת תנא קמא בברייתא** – לא החמירו חכמים על דין תורה, ומשעה שנעשה הכהן גדול הוא נכנס לעבודה.

< **ולדעת רבי** – אף שכן הוא דין התורה, למעשה הכהנים אינם נכנסים לעבודה עד שיהיו בני עשרים שנה, שנאמר, "וַיִּבְשָׁנָה הַשָּׁנִית לְבוֹאֵם אֶל בֵּית הָאֱלֹקִים לִירוּשָׁלַם בַּחֹדֶשׁ הַשְּׁנִי הַחֲלוּ זָרְבָבֶל בֶּן שָׁאֲלֻתִיאֵל וַיִּשׁוּעַ בֶּן יוֹצָדָק וּשְׁאָר אַחֵיהֶם הַכֹּהֲנִים וְהַלְוִיִּם וְכָל הַבָּאִים מִהַשְּׁבִי יְרוּשָׁלַם וַיַּעֲמִידוּ אֶת הַלְוִיִּם [הם הכהנים כפי שיתבאר בעזה"י להלן] מִבֶּן עֶשְׂרִים שָׁנָה וּמֵעַלָּה לְנִצְחַח עַל מְלֹאכֶת בַּיִת ה'".

[ולדעת תנא קמא, אין ללמוד מהכתוב הזה, אלא, שהמנצחים על המלאכה היו בני עשרים, אבל העובדים היו קטנים מבני עשרים].

מסכת חולין

פרק ראשון הכל שוחטין דף כד

- **ללשון שני**, לדעת רבי, **דין זה הוא תקנת חכמים**, ולכן מחמת התקנה אף **בדיעבד** הכהנים פסולים עד שיהיו בני עשרים

- **וללשון ראשון**, מודה רבי, **שלא תקנו חכמים כן**, אלא **שהכהנים עצמם היו מונעים ממי שלא הגיע לעשרים מלעבוד, ובדיעבד, אם עבד עבודתו כשרה.**

< **ולדעת ברייתא נוספת** – מעיקר הדין, הכהנים כשרים לעבוד משעה שיהיו גדולים, ואף חכמים לא תקנו לעכבם עד גיל עשרים, אלא שהכהנים היו מונעים ממי שלא הגיע לעשרים מלעבוד, ובדיעבד, אם עבד, עבודתו כשרה, [כדברי רבי ללשון ראשון].

ב. דברים הפוסלים אותם מעבודה.

[א] מומים.

נאמר, "דַּבֵּר אֶל אֶהֱרֹן לֵאמֹר אִישׁ מִזֶּרְעֶךָ לְדֹרְתָם אֲשֶׁר יִהְיֶה בוֹ מוֹם לֹא יִקְרַב לְהִקְרִיב לֶחֶם אֲקִיּוֹ", ללמד שכל כהן שיש בו מום פסול לעבודה.

[ב] זקנה.

כהן שהזקין באופן שידי ורגליו רותתים מאין כח נפסל לעבודה.

אבל השנים אינן פוסלות את הכהנים בהגיעם לשנת החמישים, שכן בכתוב הפוסל את הלויים בשנים, נאמר, "זאת אֲשֶׁר לְלוֹיִם", ללמד, שרק הלויים נפסלים בשנים, אבל הכהנים אינם נפסלים בשנים.

הכהנים נקראו לוויים

אמר רבי יהושע בן לוי, בעשרים וארבעה מקומות נקראו הכהנים לוויים, [יש מפרשים שנקראו כן **כי גם הם משבט לוי**. ויש מפרשים שנקראו כן **מלשון שמשים** כמו "וַיִּנְלוּ עֲלֵיךָ"].

- אחד מהמקומות הוא הכתוב, "וְהִפְתָּנִים הַלְוִיִּם בְּנֵי צְדוֹק אֲשֶׁר שָׁמְרוּ אֶת מִשְׁמַרְתּוֹ מִקְדָּשִׁי בְּתַעֲוֹת בְּנֵי יִשְׂרָאֵל מֵעַלֵי הַמָּה וַיִּקְרְבוּ אֵלַי לְשָׁרְתַנִּי וְעָמְדוּ לִפְנֵי לְהִקְרִיב לִי חֶלֶב וְנָדָם נָאֵם ה' אֱלֹהִים".

ומקום נוסף הוא, "וּבִשְׁנֵה הַשָּׁנִית לְבוֹאֵם אֶל בֵּית הָאֱלֹהִים לִירוּשָׁלַם בַּחֹדֶשׁ הַשְּׁנִי הַחֲלוּ זֶרְבָבֶל בֶּן שָׁאֲלֻתִיאֵל וַיִּשְׁוֹעַ בֶּן יוֹצָדָק וַיִּשְׁאַר אַחִיהֶם הַכֹּהֲנִים וְהַלְוִיִּם וְכָל הַכֹּהֲנִים מִהַשְּׁבִי יְרוּשָׁלַם וַיַּעֲמִידוּ אֶת הַלְוִיִּם מִבֶּן עֶשְׂרִים שָׁנָה וּמַעֲלָה לְנִצַּח עַל מְלֹאכֶת בֵּית ה'".

בעל קרי שטבל קודם שהטיל מים

לדעת תנא קמא – **כל בעל קרי, שטבל קודם שהטיל מים, טהור רק עד שיטיל מים, אבל בהטלת המים הוא נטמא שוב**, כי יש לחוש שמא נשאר בפי האמה צחצוח קרי, והוא יוצא עם מי הרגלים, ובכך נעשה שוב בעל קרי, שכן שכבת זרע היוצאת מגופו מטמאה בכל שהוא.

ולדעת רבי יוסי – **לא נאמר הדין הזה אלא בחולה או זקן**, שהם חלשים, ויש לחוש שלא יצא מהם הכל, **אבל ילד בריא**, שכוחו במתניו, ודאי לא נשאר בפי האמה שום צחצוח קרי, וכשיטבל אחר ראייתו, הוא **טהור, אף אם לא הטיל מים אלא אחר כך**. ולעניין זה, ילד הוא אפילו מי שבא בימים, ובלבד שיש בכוחו לחלוץ נעל ולנעול נעל, בעומדו על רגל אחת.

אמרו עליו על רבי חנינא, שהיה בן שמונים שנה, והיה עומד על רגלו אחת, וחולץ מנעלו ונועל מנעלו.

אמר רבי חנינא, חמין ושמן שסכתני אמי בילדותי, הן עמדו לי בעת זקנותי.

דברים הטעונים מילוי זקן

תנו רבנן: **מי שנתמלא זקנו, ראוי הוא ליעשות שליח ציבור**, [לכל צרכי ציבור, כגון לתקוע בשופר, ולנדות, ולהתמנות פרנס], **ולירד לפני התיבה, ולישא את כפיו**.

טומאת כלי חרס לעומת

טומאת שאר כלים

א. טומאת אויר.

בכתוב המלמד דיני כלי חרס שנטמאו בשרצים, נאמר, "וְכָל כְּלֵי חָרָשׁ אֲשֶׁר יִפֹּל מֵהֶם [=מהשרצים] אֶל תּוֹכוֹ, כָּל [מאכל או משקה] אֲשֶׁר בְּתוֹכּוֹ יִטְמָא וְאֵתוֹ תִּשְׁבְּרוּ".

- ומתוך שנאמר, "כָּל אֲשֶׁר בְּתוֹכּוֹ יִטְמָא", למדנו, שכשנטמא הכלי בשרץ, כל מאכל שבתוכו טמא הוא, ואפילו הכלי מלא בגרגירי חרדל, שאין נוגעים בדפנות אלא החיצונים שבהם, ואם כן, הסיבה שגם הפנימיים נטמאים, אינה משום שהם נוגעים בכלי חרס

מסכת חולין

פרק ראשון הכל שוחטין דף כה

הטמא [=טומאת מגע], אלא משום שהם בתוך כלי חרס טמא [=טומאת אויר], ומכאן, שכלי חרס מטמא אוכל הנכנס לאוירו, אף כשאינו נוגע בו.

ומתוך שנאמר לשון "תוכו", גם כשהכלי נטמא מהשרץ, ["וְכָל כְּלֵי חָרָשׁ אֲשֶׁר יִפֹּל מֵהֶם אֶל תּוֹכוֹ"], כלשון האמור כשהכלי מטמא אוכלים שבתוכו, ["כֹּל אֲשֶׁר בְּתוֹכוֹ יִטְמָא"], יש ללמוד בגזרה שווה, שכשם שהכלי מטמא הנכנס לאוירו אף בלא נגיעה, כך הכלי נטמא מהשרץ, כשהשרץ נכנס לתוכו אף בלא נגיעה. ומכאן, שכלי חרס מקבל טומאה משרץ הנכנס לתוכו אף כשאינו נוגע בו.

דף כה

ומתוך שהיתה תורה יכולה לכתוב "תוך" "בתוך", וכתבה "תוכו" "בתוכו", למדנו שני דינים נוספים.

- האחד הוא, שדווקא כלי חרס נטמא ומטמא מתוכו בלא נגיעה, אבל שאר כלים אינם נטמאים או מטמאים מתוכם בלא נגיעה, ואין בהם טומאת אויר.

- והדין השני הוא, שאף כלי חרס אינו מטמא אלא מתוכו, ולא מתוך תוכו, [כפי שיתבאר בעזה"י להלן].

ב. טומאת מגע.

בעניין אוהל שיש בו מת נאמר, "וְכָל כְּלֵי פְתוּחֵי אֲשֶׁר אֵין צְמִיד פְּתִיל [=מגופה, כלומר מכסה] עָלָיו טָמֵא הוּא", ללמד, שיש כלי, שכשמגופתו צמודה יפה לפיו לסותמו, הוא טהור, וכשאינה צמודה יפה לפיו, הטומאה נכנסת לתוכו דרך פתחו, והוא טמא, ועל כרחך הכוונה לכלי חרס, שלמדנו בו במקום אחר, שטומאתו מגיעה לו דרך תוכו.

ומתוך שנאמר בעניין, שרק כשהוא פתוח הוא נטמא, אבל כשהוא סתום הוא טהור, למדנו, שכלי חרס אינו מקבל טומאה מגבו, אף כשהטומאה נוגעת בו. [שכן כשיש טמא באוהל הרי זה כאילו כל האוהל מלא טומאה].

ומתוך שנאמר בכתוב "הוא", למדנו, שרק בכלי חרס נאמר החילוק בין סתום לפתוח, אבל שאר כלים נטמאים מאוהל המת גם כשהם סתומים, ומכאן שאר הכלים מקבלים טומאה גם כשנוגעים בהם [מגבם, וכל שכן מתוכם].

תוכו ולא תוך תוכו ואפילו כלי שטף מציל

לעיל נתבאר, שהדרשה הרביעית מהכתוב "תוכו" היא, שאף שכלי חרס מטמא מה שבתוכו, אינו מטמא מה שבתוך תוכו.

והכוונה היא, שאם היה כלי מונח בתוך כלי חרס, [ופי הכלי הפנימי למעלה מפי החיצון], ואוכלים ומשקין בפנימי, וטומאה באויר החיצון, אין האוכלין טמאים, שאינם בתוכו של כלי חרס, אלא בתוך תוכו.

ולא רק כשהפנימי הוא כלי חרס, שאינו ראוי לקבל טומאה מגבו, ולכן הוא טהור, ומציל על מה שבתוכו מפני טומאה שבחיצון, אלא אף כשהפנימי כלי שטף, שראוי לקבל טומאה מגבו, מכל מקום הוא מציל על מה שבתוכו, כי אף שראוי הוא לקבל טומאה מגבו משרץ שיגע בו בגבו, מכלי חרס טמא אינו ראוי לקבל טומאה, שאין כלי חרס מטמא כלי, אלא אוכלים ומשקים בלבד, ומאחר שהפנימי טהור, הוא חוצץ בפני הטומאה שיש בכלי החרס, ומציל על מה שבתוכו.

טומאת כלי עץ לעומת טומאת כלי מתכות

א. לעניין גולמיהם.

שום כלי אינו מקבל טומאה אלא כשתגמר מלאכתו, ויהיה ראוי למה שעומד ועשוי להשתמש בו, ולכן, מי שרצה לעשות כלי קיבול של קב אחד, וחקק בו שלושה לוגין [=חצי קב], אף שראוי להשתמש בו לקבל שלושה לוגין, אינו מקבל טומאה, עד שיהיה ראוי לקבל קב שלם, כי לכך הוא עומד להיות עשוי.

וכשנגמרה מלאכת הכלי, לעניין זה, שראוי הוא להשתמש בו כמו שהוא למה שהוא עומד, אבל לא נגמרה מלאכת נוי, כי עומד הוא לכך שיעשו אותו נאה, בזה יש חילוק בין כלי עץ לכלי מתכות.

< כלי עץ,

משעה שראויים הם למלאכתם, מקבלים טומאה, אף שלא נגמרה מלאכת נויים, ובכלל

מסכת חולין

פרק ראשון הכל שוחטין דף כה

זה, כשעתידיים ליפותם באחד מהאופנים הבאים:

(א) שיוף. שעומדים להחליקם לצחצחם. (ב) שיבוץ. שעומדים לתקוע בהן מסמרות ומשבצות לנוי כמו שעושים בארגז הנשים. (ג) גרירה להחליקם. (ד) כירכוב. שעומדים לחקוק בהם חקיקות גדולות וכרכוב כדרך שעושים בכיסוי תיבות וספסלים. (ה) להטיח בטונס. שעומדים לשפשף אותם בעור דג הנקרא טונס שמחליק אותם.

וכמו כן, אם נגמרה מלאכת הכלי עצמו, אבל לא נגמרה (א) מלאכת בסיסו (ב) או שפתו (ג) או הידית שלו, נחשב הוא כמי שנגמר, ומקבל טומאה.

< אבל כלי מתכות,

אינם מקבלים טומאה עד שתגמר כל מלאכתם עם מלאכת נויים, וכל שלא נגמרה כל מלאכתם, אף על פי שכבר ראויים להשתמש בהם כמות שהם למה שעומדים לו, אינם מקבלים טומאה, ובכלל זה, כשמחוסרים את אחד מהדברים הבאים:

(א-ב) שמחוסרים שיוף או גירוד להחליקם [שיוף שייך בכלי ברזל גירוד שייך בכלי זהב וכסף]. (ג-ד) שמחוסרים שיבוץ או כרכור, שעתידיים לשבץ בהם משבצות זהב או לצייר בהם ציורים. (ה) שמחוסרים הקשה בקורנס לישר. (ו-ז-ח) או שמחוסרים בסיס או שפה או ידית.

ודווקא כשלא נגמרא מלאכת נוי בכלי עצמו, אבל כשנגמרה כל מלאכת הכלי, אף שלא נגמרה מלאכת כיסויו, הכלי טמא, כי הכיסוי נחשב לכלי אחר, ולא לחלק מהכלי שהכיסוי עשוי לו.

לדעת רבי יוחנן – הטעם לכך, שכלי מתכות אינם מקבלים טומאה עד שתגמר מלאכת נויים, כי עשויים הם לכבוד, וכל זמן שלא נגמרה מלאכת נויים, אינם ראויים להיות כלי כבוד, ואם כן אינם ראויים למה שעומדים לו.

ולדעת רב נחמן – הטעם לכך, שכלי מתכות אינם מקבלים טומאה עד שתיגמר מלאכת נויים, כי עשויים להימכר ביוקר, וכל זמן שלא נגמרה מלאכת נויים, לא ימכרו ביוקר כראוי להם, ונחשבים ככלי שלא נגמרה מלאכתו.

ב. לעניין פשוטיהם.

< בעניין טומאת שרצים נאמר, "וְכָל אֲשֶׁר יִפֹּל עָלָיו מֵהֶם בְּמָוֶתָם יִטְמָא מִכָּל כְּלֵי יֶעֶץ אוּ בְּגָד אוּ עוֹר אוּ שֶׁק כָּל כְּלֵי אֲשֶׁר יַעֲשֶׂה מִלְּאֲכָה בָּהֶם בְּמֵי יוֹבָא וְטָמֵא עַד הָעֶרֶב וְטָהַר", והוקשו כאן בכתוב כלי עץ לכלי שק, ללמד, שכשם שאין השק מקבל טומאה אלא כשיש בו בית קיבול, [שאם לא כן אינו שק], כך כלי עץ אינו מקבל טומאה, אלא כשיש בו בית קיבול, ומכאן **שכלי עץ פשוטים** [=בלא כלי קיבול] **טהורים הם**.

< **אבל כלי מתכות** לא הוקשו לשק, וטומאתם אמורה בפרשת מדין, "אֲדָ אֶת הַזָּהָב וְאֶת הַכֶּסֶף אֶת הַנְּחֹשֶׁת אֶת הַבְּרָזָל אֶת הַבַּדִּיל וְאֶת הָעֶפְרָת ...", ומאחר שלא הוקשו לשק, הם **מקבלים טומאה גם כשהם פשוטים**, ואין להם בית קיבול.

גולמי כלי עצם

כשחזרו בני ישראל ממלחמת מדין, אמר להם משה בין דבריו, "וְכָל בְּגָד וְכָל כְּלֵי יֶעֶץ אוּ עוֹר וְכָל מַעֲשֵׂה עֲזִים וְכָל כְּלֵי יֶעֶץ תִּתְחַטְּאוּ", כלומר תטהרו אותם, ומכאן, שכל הדברים הללו מקבלים טומאה, ולכן הצריכם משה חיטוי [=טהרה].

"וְכָל בְּגָד וְכָל כְּלֵי יֶעֶץ ... וְכָל כְּלֵי יֶעֶץ" האמורים כאן, הם כמשמעם, כלומר בגדים, וכלי עור, וכלי עץ.

"וְכָל מַעֲשֵׂה עֲזִים" האמור כאן, **בא ללמד על כלים הנעשים מקרני עזים או טלפי עזים, כלומר כלי עצמות, שהם מקבלים טומאה**. ומתוך שנאמר הריבוי "וְכָל מַעֲשֵׂה", למדנו, שלא רק כלים מעצמות עזים מקבלים טומאה, אלא אף כלים מעצמות שאר בהמה וחיה. ומה שנאמר המיעוט "עֲזִים", לא בא אלא למעט כלים הנעשים מעצמות עופות. [כגון מציפורני מין פרס שעושים מהם כלים].

וכבר נתבאר לעיל, שיש חילוק בין כלי עץ לכלי מתכות, כשנגמרה מלאכתם ולא נגמרה מלאכת נויים, שכלי עץ מקבלים טומאה, וכלי מתכות אינם מקבלים טומאה.

וכמו כן נתבאר, שנחלקו רבי יוחנן ורב נחמן בטעם הדבר, שכלי מתכות אינם מקבלים

מסכת חולין

פרק ראשון הכל שוחטין דף כה

טומאה כשלא נגמרה מלאכת נויים, שלדעת רבי יוחנן, הטעם לכך הוא כי עשויים לכבוד, ולדעת רב נחמן, הטעם לכך, כי עשויים להימכר ביוקר. ולפי זה, כלי עצמות, שעשויים להימכר ביוקר, אבל אינם עשויים לכבוד:

לדעת רב נחמן – אינם מקבלים טומאה, עד שתיגמר מלאכת נויים, ככלי מתכות.

ולדעת רבי יוחנן – מקבלים טומאה אף שלא נגמרה מלאכת נויים, ככלי עץ.

חיוב מעשרות בשקדים

יש שני מיני שקדים מרים ומתוקים [כלומר מין אחד בגמר גידולו מר הוא ואינו ראוי לאכילה כמות שהוא אלא כשהוא קטן ומין אחד בגמר גידולו מתוק הוא ואינו ראוי לאכילה כמות שהוא אלא בגמר גידולו].

לדעת משנתנו – כל אחד ממיני השקדים נחשב כאוכל להתחייב במעשרות, כפי הדרך שרגילים לאוכלו, המרים נחשבים כאוכל רק כשהם קטנים, [ולכן כשהם קטנים הם חייבים במעשרות, וכשהם גדולים הם פטורים ממעשרות], והמתוקים נחשבים כאוכל רק כשהם גדולים, [ולכן כשהם גדולים הם חייבים במעשרות, וכשהם קטנים הם פטורים ממעשרות].

ללשון ראשון, דעת רבי ישמעאל ברבי יוסי – ששקדים מרים פטורים אף כשהם קטנים, [כי לא נגמרו], ונמצא שלעולם הם פטורים.

וללשון שני, דעת רבי יוסי ברבי יהודה – ששקדים מרים חייבים אף כשהם גדולים, כי ניתן לאוכלם על ידי תיקון [=יכול למתקן על ידי האור], ונמצא ששקדים מרים לעולם חייבים.

כתב רש"י: עד השתא איירי בתרתי מילי, ודבר הנוהג בזו אינו נוהג בזו, ומהשתא מיירי בחדא מילתא, ויש בה חלוק פרקים, ובזמן שדבר זה נוהג בה, אין דבר זה נוהג בה, ויש זמן שזה נוהג בה, ואין זה נוהג בה.

חיוב מעשר בהמה

נאמר "כֹּל פֶּטֶר רָחֵם לְכֹל בְּשׂוֹר אֲשֶׁר יִקְרִיבוּ לָהּ בְּאֶדָם וּבַבְּהֵמָה יִהְיֶה לָךְ אֵךְ פְּדָה תִּפְדֶּה אֶת בְּכוֹר הָאֶדָם וְאֶת בְּכוֹר הַבְּהֵמָה הַטְּמֵאָה תִּפְדֶּה", ודרשו חכמים במסכת בכורות, שהכתוב הזה מלמד על דיני מעשר בהמה, [שחיובו מהכתוב "וְכֹל מַעֲשֵׂר בְּקָר וְצֹאן כֹּל אֲשֶׁר יַעֲבֹר תַּחַת הַשֶּׁבֶט הָעֵשִׂירִי יִהְיֶה קִדָּשׁ לַה'"].

ומתוך שנאמר בכתוב "לָךְ", למדו, שאין חיוב מעשר בהמה אלא בבהמות ששייכות לאדם אחד, אבל בהמות השייכות לשותפים פטורות ממעשר. וכל זה בשותפות הבאה מכח שנים שנשתתפו, שהיו בהמות שייכות לשנים, ונעשו שותפים בהן יחד.

אבל יורשים שירשו בהמות מאביהם, ולא חילקום ביניהם, אלא הניחו אותן יחד כברשות אביהם, אף שהבהמות שייכות לכל היורשים בשותפות, נחשבות הן כשייכות לאדם אחד, כמו שהיו בחיי האב, וחייבות במעשר.

חיוב קלבון של מחצית השקל

כל המביא מחצית השקל לתרומת הלשכה בכל שנה, צריך להוסיף לו קלבון, [לשון הכרע שיהיה מעט יותר ממחצית השקל].

וכששנים מביאים יחד שקל, חצי לכל אחד, צריכים להוסיף לו שני קלבונות, קלבון אחד לכל אחד.

וכל זה כשאדם מביא עבור עצמו, אבל המביא עבור אחרים אינו צריך להוסיף למחצית השקל את הקלבון, ובכלל זה כשאדם מביא עבור בניו כי אינו חייב להביא עבורם.

וכשמת אדם והניח כמה בנים, ולא חילקו בניו את נכסיו, ומביאים את מחצית השקל מירושה, פטורים מהקלבון כאילו אביהם מביא עבורם.

קניית יין או מים בכסף מעשר שני

מי שיש בידו כסף של מעשר שני, [כלומר כסף שקיבל תמורת מעשר שני], שעליו לקנות בו בירושלים דברי מאכל, רשאי לקנות בו יין, ואינו רשאי לקנות בו מים.

שנאמר בעניין, "וְנִתְּתָה הַכֶּסֶף בְּכֹל אֲשֶׁר תִּתְּנֶנָּה נֶפֶשׁ [כלל] בְּבָקָר וּבְצֹאן וּבַיִן וּבַשֶּׂכֶר [פרט] וּבְכֹל אֲשֶׁר תִּשְׁאַלְךָ נֶפֶשׁ [כלל] וְאֶכְלֶתָ שֵׁם לִפְנֵי ה' אֲקִידָה וְשִׁמַּחְתָּ אֶתְּהָ וּבִיתְךָ", הרי מפורש בכתוב, שהיין ניקח בכסף מעשר שני.

מסכת חולין

פרק ראשון הכל שוחטין דף כו

ומתוך שנאמר בעניין, כלל ופרט וכלל, למדו, שכל שהוא כעין הפרט, פרי מפרי [כלומר שהדבר מגדל דוגמת עצמו] וגידולי קרקע, הרי הוא ניקח בכסף מעשר שני, יצאו מים, שאינם גידולי קרקע, ואינם פרי מפרי, שאינם ניקחים בכסף מעשר שני.

שלושה לוגין הפוסלים מקוה

שלושה לוגין מים שאובים, שנפלו למקווה מים כשרים, קודם שנשלם בו שיעור ארבעים סאה, אפילו היה חסר משיעור זה רק מעט, **פסלוהו** המים השאובים לגמרי, ושוב לא יוכשר, אף אם יוסיפו לו מים כשרים.

אבל כשנפלו **שלושה לוגין יין** למקווה חסר, **לא פסלוהו**, וכשישלימו בו את שיעור המים של ארבעים סאה, יהיה כשר.

דינו של התמד

התמד הוא מים שניתנו בחרצנים של ענבים, שהם תוססים מחמת החרצנים, ומקבלים טעם יין.

ולהלן יתבאר בעזה"י, האם דין התמד כדין מים, [הפוסלים את המקווה, ואינם ניקחים בכסף מעשר שני], **או שדינו כדין יין**, [שניקח במעשר שני, ואינו פוסל את המקווה].

וכשבעשיית התמד נתרבה שיעורו, כלומר שנתן מים במידה מסויימת, ומצא אחר כך מידה מרובה יותר, לדברי הכל התוספת נידונית כיון, שהרי היא משקה שיצא מהחרצנים.

וסוגייתנו מדברת באופן שלא נתרבה השיעור בעשיית התמד, אלא נתן מים במידה מסויימת, וכך היתה מידת התמד.

דף כו

< לדברי רב נחמן אמר רבה בר אבוא :

לדעת חכמים – מאחר שלא נתרבתה המידה, אף על פי שקיבלו המים טעם של יין

מהחרצנים, אינם אלא מים כמו שהיו בתחילה, ואינם חייבים במעשרות, ואינם ניקחים בכסף מעשר שני, ופוסלים את המקווה.

ולדעת רבי יהודה – אם לבסוף החמיץ התמד, נתברר שמתחילתו היה יין, ולכן דינו כיון,

וחייב במעשרות, [וכשהוא חולין] הוא ניקח בכסף מעשר שני, ואינו פוסל את המקווה,

[כלומר אפילו ניקח בכסף מעשר קודם שהחמיץ, כשהחמיץ נתברר שמתחילתו נכנס

במים כח החרצנים והיה יין, וחלה עליו קדושת מעשר שני, והמעוות חולין, וכן אם נפל למקווה,

נתברר שמתחילתו היה יין ולא נפסל המקווה, [ומשנתנו היא כדעת האומרים שמים פוסלים את

המקווה רק כשיש בהם שיעור שלושה לוגין מים ומראיהם מים. א"נ כדעת האומרים שמים פוסלים את המקווה אפילו מראיהם כמראה יין, ובלבד

שהיו מים ממש. אבל אלו אף שמראיהם כמים, מכל מקום מאחר שבאמת הם יין, כמו שהוכיח עליהם סופם, אינם פוסלים את המקווה]]. **ורק אם**

הוא בפנינו, ואינו מחמיץ, ניכר שלא נכנס במים כח החרצנים, ואינו אלא מים, שאינם ניקחים בכסף מעשר שני ופוסלים את המקווה.

וכשאינו בפנינו, ואין אנו יודעים אם בסופו החמיץ או לא, הוא נידון כיון, כי הרוב מחמיצים והולכים אחר הרוב, ואם כן אם נפל למקווה לא פסלו, ואם ניקח בכסף מעשר שני הכסף יצא לחולין.

- ורבא אמר, שאף לדברי רבי יהודה, רק בשעה שהחמיץ התמד, הוא נידון כיון, להיות ניקח בכסף מעשר שני, ולא לפסול את המקווה. אבל

כל זמן שלא החמיץ, אף על פי שסופו להחמיץ, ואם כן באמת הוא יין, מאחר שעוד לא החמיץ הוא נידון כמים, וזה כדעת רבי יוחנן בן נורי,

האומר, שהכל תלוי במראה, ולכן אפילו יין גמור, אם יש לו מראה מים, נידון כמים, והוא הדין בזה, אף שסופו להחמיץ, ואם כן הוא יין,

כל זמן שלא החמיץ, מאחר שיש לו מראה מים, הוא נידון כמים.

[ולדעת רב נחמן אמר רבה בר אבוא, משנתנו המחלקת בין תמד שהחמיץ לתמד שלא החמיץ, היא כדברי רבי יהודה].

< **ולדברי רבי אלעזר.**

אחר שהחמיץ התמד – הוא נידון כיון גמור, ומעשרים עליו אף מיין אחר, ואם כן, ניקח הוא בכסף מעשר, ואינו פוסל את המקווה.

וקודם שהחמיץ היין – לדעת חכמים, הוא נידון כמים, ואינו חייב במעשרות, ואינו ניקח בכסף מעשר, ופוסל את המקווה. ולדעת רבי יהודה, מאחר שיש להסתפק אם עתיד להחמיץ או לא,

מסכת חולין

פרק ראשון הכל שוחטין דף כו

כבר עתה הוא נידון כיין לחומר, כלומר שצריך לעשרו, אבל אין מעשרים עליו אלא מתוכו [=מיניה וביה], אבל ממקום אחר, אפילו הוא כיוצא בו, שהוא תמד שלא החמיץ, לא, שמא זה עתיד להחמיץ, והוא יין, וזה אין עתיד להחמיץ, ונמצא מפריש מן הפטור על החיוב, או מן החיוב על הפטור, [והמפריש מן הפטור על החיוב אוכל טבל, שהרי אין שם מעשר חל על מעשרותיו, שאינו ראוי לכך, ונמצא שלא נתקן זה שהפריש עליו, והמפריש מן החיוב על הפטור, מאכיל טבל לכהן, שהרי אין שם תרומה חלה עליו, כיון שזה שהוא מפריש עליו, אין צריך לכך, נמצא שנותן לו מטבל זה החייב בתרומה, ומאכילו לכהן על חנם, וטבל במיתה אף לכהן]. ולכאורה הוא הדין לעניין מעשר, מאחר שהוא ספק יין, אינו ניקח בכסף מעשר, ופוסל את המקווה, [עד שיתברר שהחמיץ].

[ולדעת רבי אלעזר, יתכן שמשנתנו המחלקת בין תמד שהחמיץ לתמד שלא החמיץ, היא כדברי הכל, שכן אחר שהחמיץ, יתכן שהכל מודים שהוא נידון כיין, וקודם שהחמיץ, לדעת חכמים הוא נידון כמים, ולדעת רבי יהודה, לכל הפחות לחומר הוא נידון כמים].

פסול מים שאובים במקוה

תקנת חכמים היא, שמים שאובים פוסלים את המקוה, ושיעור מים שאובים לפסול את המקווה, הוא שלושת לוגין.

לדעת תנא קמא [לפי גרסתנו] – **תרוויהו בעינן שיעורא וחזותא. כלומר** אין המקווה נפסל, אלא כשיפלו לתוכו **שלושת לוגין מים, שמראהם כמראה המים.** ולכן אם נפלו לתוכו מעט פחות משלושת לוגין מים, בתוספת מעט חלב, המשלימם לשיעור שלושת לוגין, לא פסלוהו, אף על פי שיש כאן שלושה לוגין במראה מים, כי אין כאן שיעור שלושת לוגין מים ממש. וכן אם נפלו לתוכו שלושת לוגין מלאים של מים, בתוספת מעט יין, המשנה מראהם, לא פסלוהו, כי אין כאן מראה של מים. [אבל אם נפלו למקוה שלושת לוגין מלאים של מים, בתוספת מעט חלב, שלא שנה את מראהם, פסלוהו, כי יש כאן שלושת לוגין מים, במראה מים].

ולדעת תנא קמא [כגרסת רש"י] – **אזלינן בתר שיעורא בלבד, כלומר** אם נפלו למקוה **שלושה לוגין מים ממש**, פסלו את המקוה, אף על פי שהיו מעורבים במעט יין, הנוסף על שיעור שלושת לוגין, ויש כאן מראה יין, ולא מראה מים, כי למעשה יש כאן שיעור שלושה לוגין מים. ואם נפלו למקוה פחות משלושת לוגין מים, לא פסלוהו, אף על פי שהיו מעורבים במעט חלב, שהשלימם לשלושה לוגין, ויש כאן מראה מים שלושה לוגין, כי למעשה אין כאן שיעור שלושה לוגין ממים ממש.

ולדעת רבי יוחנן בן נורי – **הכל הלך אחר המראה, כלומר** אם נפלו למקווה **שלושה לוגין שמראהם כמראה מים**, פסלו אותו, אף על פי שאין כאן שיעור שלושת לוגין מים ממש, ומעורב בהם מעט חלב. ואם נפלו למקווה, מים במראה יין, לא פסלוהו, אף על פי שיש בהם שיעור שלושת לוגין מים, שנשתנה מראהם על ידי שהוסיפו בהם מעט יין.

השקת תמד למים

אדם וכלים יש להם תורת טהרה במקווה, אבל באוכלים ומשקים לא נאמר בהן טבילה.

ויוצא מכלל המשקים הוא המים, שאף שאין להם טהרה בטבילה, יש להם טהרה בהשקה, שאם יש לו מים יפים לשתיה, ונטמאו, נותנם בכלי, ומשקע אותם עם הכלי במי המקוה, עד שנושקים המים שבכלי במי המקוה, ומתחברים עימם ובטלים למי מקוה, ובכך נעשים טהורים, [כתרומה טמאה שזרעה בקרקע, שבטלה טומאתה, והיא טהורה].

ודוקא מים טהורים בהשקה במקווה, כי מאחר שהם מים כמו מי המקווה, הם בטלים לו, אבל שאר משקים אינם נטהרים בהשקה.

ולעניין תמד – **עד שלא החמיץ דינו כמים, ונטהר בהשקה, ולאחר שהחמיץ דינו כיין, ואינו נטהר בהשקה.**

ורבא אמר, שאין השקה מועילה לתמד [קודם שהחמיץ], אלא כשנטמא אחר שנעשה תמד, אבל אם עשו תמד ממים טמאים, אין מועילה להם השקה.

ורב גביהה מבי כתיל הקשה על כך, שאין סברא לחלק כן, שכן הסברא היחידה שיש לומר שלא תועיל השקה לתמד שדינו כמים, היא, שהמים

מסכת חולין

פרק ראשון הכל שוחטין דף כו

שוקעים בו, והיין צף, ונמצא שכשמשקע את הכלי עם התמד במקווה, המשקה שבשפת הכלי שהוא נוגע במי המקווה, אינו מים אלא יין, ולא נתחברו מי התמד עם מי המקווה, אלא יין התמד בלבד נגע במי המקווה, והטעם שאין חוששים לכך, כי באמת המים מעורבים בתמד, והם גם למעלה, ונוגעים במי המקווה, וכן הוא בין נעשה התמד ממים טמאים, ובין אם נעשה ממים טהורים ונטמא אחר כך.

מתי הבת נמכרת לאמה

נאמר בפרשת משפטים, "וְכִי יִמְכַר אִישׁ אֶת בְּתוּלוֹ לְאִמָּה ... " ללמד שהאב מוכר בתו לאמה.

ולדברי הכל, קטנה, מיום שנולדה, ועד שתהא גדולה, [כלומר עד שתביא שתי שערות של סימני גדלות, אחר שתהא בת שתיים עשרה שנה], היא בכלל פרשת אמה עבריה, ואביה מוכר אותה לאמה.

מתי יש לאנוסה ומפותה קנס

האונס או מפתה חייב בקנס שנאמר לעניין מפתה "וְכִי יִפְתֶּה אִישׁ בְּתוּלָה אֲשֶׁר לֹא אֶרְשָׁה ... כֶּסֶף יִשְׁקַל כְּמֵהָר הַבְּתוּלָתָהּ", ונאמר לעניין אונס, "כִּי יִמְצָא אִישׁ נַעֲרָה בְּתוּלָה אֲשֶׁר לֹא אֶרְשָׁה וּתְפָסָהּ וְשָׁכַב עִמָּה וְנִמְצָאוּ. וְנָתַן הָאִישׁ הַשֹּׁכֵב עִמָּה לְאָבִי הַנַּעֲרָה חֲמִשִּׁים כֶּסֶף".

לדעת רבי מאיר – מאחר שנאמר בעניין "נערה", לא נאמרה הפרשה בקטנה, אלא בנערה, [כל ששה חודשים ראשונים של תחילת הגדלות, היא קרויה נערה], ונמצא שיש קנס רק כשאין מכר, כלומר רק אחר שגדלה ואינה בתורת מכר [כמבואר לעיל] היא בתורת קנס.

ולדעת חכמים – מאחר שנכתב נערה חסר ה"א "נער", גם קטנה בכלל הפרשה, ולכן אף הקטנה, משעה שתהא ראויה לביאה, כלומר בת שלוש שנים ויום אחד, יש לה קנס. ונמצא שיש קנס אף במקום מכר, כלומר **משתהא בת שלוש שנים ועד שתהא נערה**, יש בה גם תורת מכר, וגם תורת קנס, [וקודם לכן יש בה רק תורת מכר. ולאחר מכן במשך ששה חודשים של נערות יש בה רק תורת קנס].

ממתי האשה ראויה לחלוץ

מי שמת אחיו בלא בנים מצווה ליבם את אשת המת ואם אינו חפץ בכך חולצת לו ופטורה ממנו שנאמר, "וְאִם לֹא יִחַפֵּץ הָאִישׁ לְקַחַת אֶת יְבִמְתּוֹ ...", ומתוך שנאמר בעניין "הָאִישׁ", למדנו, שקטן אינו ראוי לחלוץ עד שיהא איש, כלומר גדול בן שלוש עשרה שנה ויום אחד, שהביא שתי שערות של סימני גדלות.

ומתוך שהוקשו אשה לאיש, למדנו, שגם היבמה אינה ראויה לחלוץ, עד שתהא אשה, כלומר גדולה, **בת שתיים עשרה שנה ויום אחד** שהביאה שתי שערות של סימני גדלות.

עד מתי האשה ממאנת

קטנה אינה מתקדשת מן התורה אלא על ידי אביה ומי שמת אביה תקנו לה חכמים קידושין מדבריהם ומאחר שאינם קדושין גמורים כשהיא קטנה יכולה למאן בהם ולומר אי אפשי בבעלי ויוצאה ממנו בלא גט.

לדעת רבי מאיר – אין המיאון מועיל אלא עד שתהא גדולה, כלומר, **בת שתיים עשרה שנה ויום אחד** שהביאה שתי שערות של סימני גדלות, אבל לאחר מכן אינה יוצאה מבעלה בלא גט. [ונמצא שלדעה זו כל זמן הקטנות יש מיאון ואין חליצה וכל זמן הגדלות יש חליצה ואין מיאון].

ולדעת רבי יהודה – המיאון מועיל גם אחר זמן הגדלות, עד שירבה השחור על הלבן, כלומר שיוקף אותו מקום בשער. [ונמצא שלדעה זו יש זמן שנוהג בה גם תורת מיאון וגם תורת חליצה].

תקיעות והבדלות

תקנת חכמים היא, לתקוע תקיעה בערב שבת ויום טוב, להודיע לעם שיבטלו ממלאכתם.

וכמו כן תקנת חכמים היא, שבמוצאי שבתות וימים טובים, מבדילים בתפילה [אתה חוננתנו], ועל הכוס, להבדיל בין הקודש לחול.

וכשהיו שבת ויום טוב סמוכים זה לזה, מאחר שקדושת השבת חמורה מקדושת יום טוב,

<< כשחל יום טוב בערב שבת – תוקעים

מסכת חולין

פרק שני השוחט דף כז

להודיע לעם להיבטל ממלאכת אוכל נפש, שהיתה מותרת ביום טוב, אבל אין מבדילים, משום שהנכנס חמור מהיוצא.

ותקיעה זו שתוקעים ביום טוב שחל בערב שבת, משנים אותה משאר תקיעות של ערב שבת שחל בחול, [שבהם תוקע ומריע ותוקע, כל אחת לעצמה], שכן קדושת שבת אינה חמורה מקדושת יום טוב, כמו שהיא חמורה מחול.

לדעת רב יהודה – כשחל יום טוב בערב שבת מחבר את התקיעות יחד, שתוקע ומריע בלא הפסק, כלומר קודם שיסיים את התקיעה, הוא מריע בסופה [=תוקע ומריע מתוך תקיעה].

ולדעת רב אסי – אינו מחבר את התקיעות יחד, אלא מפסיק ביניהן, אבל עושה הכל בנשימה אחת.

<< **כשחל יום טוב במוצאי שבת** – מבדילים, משום שהיוצא חמור מן הנכנס, ואין תוקעים.

והבדלה זו שאומרים ביום טוב שחל במוצאי שבת משנים את נוסחה מהבדלת מוצאי שבת שחל בחול.

< לעניין הנוסח:

לדעת תנא קמא – נוסח ההבדלה הוא, המבדיל בין קודש לקודש.

ולדעת רבי דוסא – נוסח ההבדלה הוא, המבדיל בין קודש חמור לקודש קל.

- ואין הלכה כרבי דוסא, שאין לזלזל ביום טוב לקרותו קודש קל.

< ולעניין מקום אמירת הנוסח הזה:

לדעת רב יהודה ורב נחמן – אין משנים את נוסח ההבדלה אלא בחתימה, שבמקום לומר המבדיל בין קודש לחול, אומרים המבדיל בין קודש לקודש, אבל בפתיחה אומרים המבדיל בין קודש לחול, [שהרי למנות סדר הבדלות הוא בא בתחלה, והבדלה הכתובה בתורה היא הבדלת קודש וחול].

ולדעת רב ששת בריה דרב אידי – אף בפתיחה משנים את הנוסח, ואומרים המבדיל בין קודש לקודש.

- ואין הלכה כרב ששת.

הבדלת יום טוב

אמר רבי זירא: יום טוב שחל להיות באמצע השבוע, אומר בהבדלתו, המבדיל בין קדש לחול, ובין אור לחשך, ובין ישראל לעמים, ובין יום השביעי לששת ימי המעשה, ואף שאין כל ההבדלות הללו שייכות עתה, שאינו אלא מונה סדר הבדלות האמורות בתורה:

"בין קודש לחול" – "וּלְהַבְדִּיל בֵּין הַקֹּדֶשׁ וּבֵין הַחֹל" [ויקרא י"י].

"בין אור לחושך" – "וּלְהַבְדִּיל בֵּין הָאֹר וּבֵין הַחֹשֶׁךְ" [בראשית א' י"ח].

"בין ישראל לעמים" – "וְאֶבְדַּל אֶתְכֶם מִן הָעַמִּים לְהִיּוֹת לִי" [ויקרא כ"ו].

"בין יום השביעי לששת ימי המעשה" – היינו בין קדש לחול, כמו שמסיים, בא"י המבדיל בין קודש לחול, אלא שיש לומר מעין החתימה סמוך לחתימה.

סליק פרק הכל שוחטין

פרק שני השוחט

דף כז

מניין שהשחיטה מן הצואר

א. [דברי רב כהנא:] מהכתוב "וְשַׁחַט אֶת בֶּן הַבְּקָר".

רב כהנא רצה לומר, שמהכתוב "וְשַׁחַט אֶת בֶּן הַבְּקָר", [האמור בעניין שחיטת העולה], יש ללמוד, ששחיטה היא חיתוך הצואר, שכך יש לדרוש את המילה "וְשַׁחַט" בנוטריקון, "שח" "חט", כלומר ממקום שהוא שח, [=משתוחח ומתכופף], חטהו [=הכשירו וטהרו לאכילה א"נ נקהו, כמו שנאמר, "וְחִטָּא אֶת הַבֵּית בְּדָם הַצִּפּוֹר וּבְמִים הַחַיִּים וּבְצִפּוֹר הַחִמָּה וּבְעֵץ הָאֶרֶז וּבְאֵזֹב וּבְשָׂנִי הַתּוֹלְעֵת" א"נ "וְתִחַטְּאֵנִי בְּאֵזֹב וְאֶטְהַר תְּכַבְּסֵנִי וּמְשַׁלֵּג אֶלְבִּי"ו], כלומר, הכשרו וטהרתו לאכילה, במקום שהוא משתוחח ומתכופף, שהוא צוארו. [אבל אין הכוונה לזנבו, שכן זנבו כפוף תמיד, ומאחר שנאמר "שח", משמע שהוא דבר שכפי דרכו

מסכת חולין

פרק שני השוחט דף כז

הוא זקוף, ופעמים הבהמה כופפת אותו, ולא דבר הכפוף תמיד].

ודחו זאת, כי אין מכאן ראייה שהשחיטה מהצואר, שכן יש דבר נוסף שניתן לקרוא לו, 'מקום שהוא משתוחח ומתכופף', והוא אוזן הבהמה, [שהיא נכפפת כרצון הבהמה], ואף שהשחיטה טעונה הוצאת דם הנפש, ובחיתוך האוזן אין יוצא דם הנפש במהרה, עדיין ניתן לומר שכוונת התורה לחתוך מהאוזן, ולהמשיך בחיתוך עד שיצא דם הנפש.

ועוד טעם לדחות את הלימוד הזה כי אפילו אם מתבאר ממנו שהשחיטה מהצואר עדיין לא מבוארות בו הלכות שחיטה כשהייה דרסה חלדה הגרמה ועיקור ומהיכן הן למדות.

ואם כן, על כרחך, הלכות שחיטה אלו למדות מהלכה למשה מסיני, ואם כן, הוא הדין לדין זה שהשחיטה היא מהצואר, שהוא למד מהלכה למשה בסיני.

< **ומסקנה שהכתוב הזה בא ללמד, שלא יעשה את הבהמה גיסטרא,**

- **יש מפרשים** שהכוונה לכך, **שלא יחתוך את כל המפרקת לשנים**. [שכן "חטהו" כלומר נקהו, משמע הוצא את דמו ותו לא. א"נ "חטהו" כלומר טהרו לאכילה, משמע הכשר את אכילתו ותו לא. אבל אל תעשהו גיסטרא].

- **ויש מפרשים** שהכוונה לכך **שלא ידרוס**.

- **ותוס' מפרשים**, שהכוונה לכך **שלא יתחיל את השחיטה מאחורי הצואר אלא מלפנים**, שכן אף שיש ללמוד מהלכה למשה מסיני ששחיטה היא מהסימנים שבצואר, עדיין לא ידענו אם מתחיל מאחור כמליקה, או מלפנים, ולכן נאמר "ושחט", ללמד שממקום ששח הוא מתחיל.

ב. [דברי רב יימר:] מהכתוב **"וְזָבַחְתָּ"**.

רב יימר רצה לומר, שמהכתוב **"פִּי יִרְחַק מִמָּוֶד הַמָּקוֹם אֲשֶׁר יִבְחַר ה' אֱלֹהֶיךָ לְשׁוֹם שְׁמוֹ שֶׁם וְזָבַחְתָּ מִבְּקָרְךָ וּמִצֹּאֲנֶךָ אֲשֶׁר נָתַן ה' לְךָ כַּאֲשֶׁר צִוִּיתְךָ וְאָכַלְתָּ בְּשַׁעֲרֶיךָ בְּכָל אֹתוֹת נִפְשֶׁךָ"**, יש ללמוד, ששחיטה היא חיתוך הצואר, שכך יש לדרוש את המילה **"וְזָבַחְתָּ"** בנוטריקון, "זב" "חת", כלומר **ממקום שדמו זב, חתהו** [=שברו וחתכהו. וראייה לדבר ש"חתהו" לשון שבירה, שנאמר, "רָאָה נָתַן ה' אֱלֹהֶיךָ לְפָנֶיךָ אֶת הָאָרֶץ עֲלֶיהָ רָשׁ כַּאֲשֶׁר דָּבַר ה' אֱלֹהֵי אַבְרָהָם לְךָ אֶל תִּירָא וְאֵל תִּתַּחַת" ות"א "לא תדחל ולא תתברר"], ומכאן, שמקום החיתוך הוא הצואר שזב ממנו דם רב בשחיטה בו. [אבל אין הכוונה לחוטמו, שהוא זב ליחה תמיד, כי נאמר בכתוב זיבה על ידי חיתוך, וליחת החוטם זבה בלא חיתוך].

ודחו זאת, כי אין מכאן ראייה שהשחיטה מהצואר, שכן יש דבר נוסף שזב דם רב כשיחתכוהו, והוא לב הבהמה.

ועוד טעם לדחות את הלימוד הזה כי אפילו אם מתבאר ממנו שהשחיטה מהצואר עדיין לא מבוארות בו הלכות שחיטה, כשהייה דרסה חלדה הגרמה ועיקור, ומהיכן הן למדות.

ואם כן, על כרחך, הלכות שחיטה אלו למדות מהלכה למשה מסיני, ואם כן, הוא הדין לדין זה שהשחיטה היא מהצואר, שהוא למד מהלכה למשה בסיני.

< **ומסקנה שהכתוב הזה בא ללמד, שלא יעשה את הבהמה גיסטרא,**

- **כלומר שלא ידרוס**, שכך משמע מהכתוב "וזבחת", חתהו עד שיזוב דמו ולא יותר, ואם כן, לא ידרסנו, שהדורס אינו יכול למנוע מרוב דם לזוב.

- **א"נ כך משמע**, חתהו עד מקום זיבת דמו, כלומר עד הסימנים, ולא יותר, **שלא יחתוך המפרקת לשנים**.

ג. [לדבי רבי ישמעאל:] מהכתוב **"וְשַׁחַט אֶת בֶּן הַבָּקָר"**.

תנא דבי רבי ישמעאל רצה לומר, שמהכתוב, **"וְשַׁחַט אֶת בֶּן הַבָּקָר"**, [האמור בעניין שחיטת העולה], יש ללמוד, ששחיטה היא חיתוך הצואר, שכך יש לדרוש את המילה **"וְשַׁחַט"** בנוטריקון, "שח" "חט", כלומר **ממקום שהוא שח**, [=מדבר], **חטהו**, כלומר, הכשרו וטהרתו לאכילה, במקום שהוא מוציא קול, שהוא צוארו.

ודחו זאת, כי אין מכאן ראייה שהשחיטה מהצואר, שכן יש דבר נוסף המסייע בהוצאת הקול שניתן לחותכו להרוג את הבהמה והוא לשון הבהמה, ואף שהשחיטה טעונה הוצאת דם הנפש, ובחיתוך הלשון אין יוצא דם הנפש במהרה, עדיין ניתן לומר שכוונת התורה לחתוך מהלשון, ולהמשיך בחיתוך עד שיצא דם הנפש. ועוד טעם לדחות את הלימוד הזה כי אפילו אם מתבאר ממנו שהשחיטה מהצואר עדיין לא

מסכת חולין

פרק שני השוחט דף כז

מבוארות בו הלכות שחיטה כשהייה דרסה חלדה הגרמה ועיקור ומהיכן הן למדות.

ואם כן, על כרחך, הלכות שחיטה אלו למדות מהלכה למשה מסיני, ואם כן, הוא הדין לדין זה שהשחיטה היא מהצואר, שהוא למד מהלכה למשה בסיני.

< ומסקנה שהכתוב הזה בא ללמד, שלא יעשה את הבהמה גיסטרא,

- יש מפרשים שהכוונה לכך, שלא יחתוך את כל המפרקת לשנים.

- ויש מפרשים שהכוונה לכך שלא ידרוס.

ד. [מסקנת הגמרא מדברי רב כהנא ורב יימר ותנא דבי רבי ישמעאל:] **מגמרא.**

כבר נתבאר, שמסקנת הגמרא מדברי רב כהנא ורב יימר ותנא דבי רבי ישמעאל, שדיני שחיטה, ובכללם ששחיטה מן הצואר, למדים מהלכה למשה מסיני.

ויתכן שכן דעת רבי בדף כ"ח, הלומד מהכתוב, "כי ירחק מִמֶּדָּה הַמְּקוֹם אֲשֶׁר יִבְחַר ה' אֱלֹהֶיךָ לְשׁוֹם שְׂמוֹ שָׁם וְזָבַחְתָּ מִבְּקָרְךָ וּמִצֹּאֲנֶדֶךָ אֲשֶׁר נָתַן ה' לְךָ כְּאֲשֶׁר צִוִּיתֶךָ וְאָכַלְתָּ בְּשַׂעְרֶיךָ בְּכָל אֹתוֹת נִפְשֶׁךָ", שנצטווה משה הלכות שחיטה בסיני, בתורה שבעל פה.

ה. [דברי רבי חייא בברייתא:] מהכתוב "את הראש ואת הפֶּדֶר".

לדעת רבי חייא, מהכתובים בעניין עריכת אברי העולה על המזבח, ניתן ללמוד, שהשחיטה מן הצואר, שנאמר, "אם עלה קרבנו מן הפֶּדֶר ... וְהִפְשִׁיט אֶת הָעֹלָה וְנִתַּח אֹתָהּ לְנִתְחֶיהָ ... וְעָרְכוּ בְּנֵי אֱהֲרֹן הַכֹּהֲנִים אֶת הַנִּתְחִים אֶת הָרֹאשׁ וְאֶת הַפֶּדֶר עַל הָעֲצִים אֲשֶׁר עַל הָאֵשׁ אֲשֶׁר עַל הַמִּזְבֵּחַ ... וְאִם מִן הַצֹּאן ... וְנִתַּח אֹתוֹ לְנִתְחָיו וְאֶת רֹאשׁוֹ וְאֶת פְּדָרוֹ וְעָרְךָ הִפְהוּ אֹתָם עַל הָעֲצִים אֲשֶׁר עַל הָאֵשׁ אֲשֶׁר עַל הַמִּזְבֵּחַ ...",

ומתוך שהוצרך הכתוב לפרש את עריכת הראש בפני עצמה, ולא סמך על כך שכבר פירש, "וְעָרְכוּ בְּנֵי אֱהֲרֹן הַכֹּהֲנִים אֶת הַנִּתְחִים", למדנו, ש

לולא שפירש הכתוב את הראש בפני עצמו, היה מקום לומר, שאינו בכלל שאר נתחי העולה, כי הראש חלוק מהם על ידי השחיטה, ומכאן שהשחיטה בצואר, שכן רק שחיטה בצואר מחלקת את הראש מהגוף. [והסיבה שנזכר גם הפדר בפני עצמו, ללמד, שכשמקריב הראש, מכסה עם הפדר את מקום החתך של הראש, כי הוא מלוכלך בדם, ואין זה דרך כבוד של מעלה להעלותו מגולה. והסיבה שנזכר גם בכתוב בענין עולת צאן, ראש ופדר בפני עצמם, "וְנִתַּח אֹתוֹ לְנִתְחָיו וְאֶת רֹאשׁוֹ וְאֶת פְּדָרוֹ וְעָרְךָ הִפְהוּ אֹתָם עַל הָעֲצִים אֲשֶׁר עַל הָאֵשׁ אֲשֶׁר עַל הַמִּזְבֵּחַ", ללמד, שעריכת ראש ופדר קודמת לעריכת שאר אברים].

ו. [דברי רבי אליעזר:] מהכתוב "זאת תורת הבהמה והעוף".

בסוף פרשת טומאת נבילות נאמר, "זאת תורת הבהמה והעוף וכל נפש החיה הרמשת בַּמַּיִם וְלֹכֵל נֶפֶשׁ הַשָּׂרְצָת עַל הָאָרֶץ. לְהַבְדִּיל בֵּין הַטָּמֵא וּבֵין הַטָּהוֹר וּבֵין הַחַיָּה הַנְּאָכְלֹת וּבֵין הַחַיָּה אֲשֶׁר לֹא תֹאכְלֶנָּה." [ועל כרחך לא הושוו בהמה ועוף בכתוב הזה לעניין טומאת נבילות, שהרי חלוקים הם, בהמה מטמאת במגע ובמשא, ועוף מטמא בבליעה. ולפיכך נחלקו חכמים במה בא הכתוב הזה להשוותם].

לדברי רבי אליעזר – הכתוב הזה, המשווה דין בהמה ועוף, בא ללמד שכשם שהכשרו של העוף המפורש בתורה במליקה, הוא בצואר, שנאמר "וּמָלַק אֶת רֹאשׁוֹ מִמּוּל עֶרְפוֹ וְלֹא יִבְדִּיל", כך הכשר שחיטת בהמה הוא מן הצואר, ומכאן לשחיטה שהיא מן הצואר. והמיעוט "זאת", בא ללמד, שרק במקום השחיטה הושוו, אבל לא בשחיטה עצמה, שרק העוף הכשרו בסימן אחד, אבל בהמה טעונה שחיטת שני סימנים.

אולם לדעת תנא קמא בברייתא – לא בא הכתוב הזה ללמד שמקום שחיטת הבהמה מן הצואר, אלא אדרבה, להשוות את העוף לבהמה לעניין הכשרו, שכשם שהבהמה מוכשרת לאכילה בשחיטה, כך העוף הכשרו לאכילה בשחיטה. והמיעוט "זאת", בא ללמד, שרק לעניין זה שהכשרם בשחיטה הושוו, אבל לא בצורת השחיטה, שרק הבהמה טעונה שחיטת שני סימנים אבל, העוף דיו בשחיטת סימן אחד. ולדעת בר קפרא, דין זה ששחיטת העוף היא בסימן אחד, למד, ממה שהטילו הכתוב בין בהמה לדגים, "זאת תורת הבהמה והעוף וכל נפש החיה הרמשת בַּמַּיִם", שכן מאחר שהוקש לשניהם, להקישו לגמרי לבהמה הטעונה שחיטת שני סימנים, אי אפשר, כי הוקש גם לדגים, שאינם טעונים שום סימן, [כפי שיתבאר בעזה"י להלן], ולהקישו לגמרי לדגים, שאין טעונים שחיטה כלל, אי אפשר, כי הוקש גם לבהמה, ואין לך אלא למצע אותו

מסכת חולין
פרק שני השוחט דף כז

בניהם, ולומר, שטעון שחיטה של סימן אחד.

דגים אינם טעונים שחיטה

מתוך שאמר משה, "הצאן ובקר ישחט להם ומצא להם אם את כל דגי הים יאסף להם ומצא להם", ושינה בלשונו בין הכשר אכילת צאן ובקר, שהוא "ישחט", לבין הכשר אכילת דגים, שהוא "יאסף", למדנו, שיש חילוק בין דגים לצאן ובקר לעניין זה, ודגים אינם טעונים שחיטה.

סיבת החילוק בין הכשר

אכילת בהמות עופות ודגים

דרש עובר גלילה, בהמה מאחר שנבראת מן היבשה, יש לה חיות בריאה וחזקה, ולפיכך טעונה שחיטת שני סימנים. דגים מאחר שנבראו מן המים, אין טעונים שחיטה כלל, ומותר להורגם בכל אופן. והעוף מאחר שנברא מן הרקק [=מים ויבשה], טעון שחיטה ודיו בסימן אחד.

ואמר רב שמואל קפוטקאה, שראיה לדבר, שהעופות נבראו מן הרקק [שמעורב בו מים], שיש להם קשקשת ברגליהם כדגים.

יישוב הסתירה בעניין יצירת העופות

בעניין יצירת העופות נאמרו שני כתובים, שלכאורה סותרים זה את זה, כתוב אחד אומר, "ויאמר אקים ישרצו המים שרץ נפש חיה ועוף ועוף על הארץ על פני רקיע השמים", ומשמע מכאן שהעוף נוצר מן המים. וכתוב שני אומר, "ויצר ה' אקים מן האדמה כל חית השדה ואת כל עוף השמים ויבא אל האדם לראות מה יקרא לו וכל אשר יקרא לו האדם נפש חיה הוא שמו", ומשמע מכאן, שהעופות נוצרו מן האדמה. ושתי תשובות נאמרו ליישב סתירה זו.

תשובה א' – שני הכתובים משלימים זה את זה, כי באמת העוף נוצר מן הרקק, שהוא מעורב ממים ויבשה. [ללשון שני, דעת רבן גמליאל, שזהו היישוב האמיתי לסתירת הכתובים] שכן משמעות הכתוב השני, שהיצירה האמורה בו מן האדמה מדברת גם בעופות הנזכרים בכתוב ולא כבתשובה ב'. א"נ משום שגם מהכתוב הראשון משמע, שהעוף נוצר גם מהאדמה, שנאמר בו, "ועוף ועוף על הארץ". ותשובה ב' ענה לקונטריקון ההגמון אויבו לדחותו בקש.

תשובה ב' – באמת העוף נברא מן המים, כמבואר בכתוב הראשון, "וישרצו המים שרץ נפש חיה ועוף", והכתוב השני לא בא לומר שהעוף נוצר מן היבשה, אלא שהעוף היה בכלל כל החי שהביא הקדוש ברוך הוא לאדם לקרוא לו שמות, וכך יש לקרוא, "ויצר ה' אקים (א) מן האדמה כל חית השדה (ב) ואת כל עוף השמים [מן המים]. ויבא [את כל אלון] אל האדם לראות מה יקרא לו וכל אשר יקרא לו האדם נפש חיה הוא שמו". [ללשון ראשון, דעת רבן גמליאל, שזהו היישוב האמיתי לסתירת הכתובים. ותשובה א' ענה לקונטריקון ההגמון אויבו לדחותו בקש].

חיוב שחיטת העוף

לדעת תנא קמא [בברייתא הנזכרת לעיל] – יש ללמוד מהיקש, שהעוף טעון שחיטה, שנאמר, "זאת תורת הבהמה והעוף", להקיש עוף לבהמה, וללמד, שכשם שהבהמה מותרת לאכילה על ידי שחיטה, כך העוף מותר באכילה על ידי שחיטה, [ומכל מקום דיו בשחיטת סימן אחד, כפי שנתבאר לעיל].

ולדעת רבי אלעזר הקפר ברבי [בדף כ"ח], שרב יהודה משום רבי יצחק בן פנחס אמר כמותו – מדין תורה, אין העוף טעון שחיטה, ובכל אופן שיהרג דרך הסימנים שבצוארו, [בין בשחיטה, בין בדריסה, בין בנחירה, בין בעיקור], הוא מותר באכילה, שנאמר, "ואיש איש מבני ישראל ומן הגר הגר בתוכם אשר יצוד ציד חיה או עוף אשר יאכל ושפך את דמו וכסהו בעפר", ללמד שדיו בשפיכת דם בכל צורה, ולא דווקא בשחיטה. [ואף שבכתוב הזה נזכרה גם חיה, החיה טעונה שחיטה, ואינה מותרת בכל שפיכת דם, כי נאמר, [בפסולי המוקדשים ויש מפרשים בבשר תאווה של חולין], "והבחת מבקרך ומצאנדך אשר נתן ה' לך כבשר צויתך ואכלת בשעריך בכל אנות נפשך. אך כבשר יאכל את האדם ואת הצבי ואת האיל כן תאכלנו הטמא והטהור יחדו יאכלנו", להקיש צבי ואיל לבשר פסולי המוקדשים, [או לבשר בקר וצאן של חולין], ללמד שכשם שבהמות טעונות שחיטה, כך החיות טעונות שחיטה]. [ואף שמצד שני, גם העוף הוקש לבהמה, שנאמר "זאת תורת הבהמה והעוף", ואם כן, יש לך ללמוד מהיקש

מסכת חולין

פרק שני השוחט דף כח

זה, שהעוף טעון שחיטה כמו בהמה. מאחר שנאמר בכתוב "וְשִׁפְּךָ אֶת דָּמוֹ", על כרחך או חיה או עוף האמורים בכתוב הזה, דים בשפיכה, ואין ללמוד מהיקש שטעונים שחיטה, ומאחר שהעוף הוא הסמוך לכתוב "וְשִׁפְּךָ אֶת דָּמוֹ", מסתבר שהוא זה שדיו בשפיכת דם כל שהיא, ואינו טעון שחיטה]. **ומכל מקום**, אף שמעיקר הדין אין העוף טעון שחיטה, **תקנת חכמים היא, שיהא העוף טעון שחיטה**.

ולדעת רבי [בדף כ"ח] – אף שלא נתפרש בתורה שבכתב שהעוף טעון שחיטה, נמסר הדבר למשה בתורה שבעל פה, הלכה למשה מסיני, שהעוף טעון שחיטה, ועניין זה, שהלכות שחיטה נמסרו למשה בעל פה, מבואר בכתוב, "כִּי יִרְחַק מִמֶּךָ הַמָּקוֹם אֲשֶׁר יִבְחַר ה' אֱלֹהֶיךָ לָשׂוּם שְׁמוֹ שָׁם וְזָבַחְתָּ מִבְּקָרְךָ וּמִצֹּאֲנֶךָ אֲשֶׁר נָתַן ה' לְךָ כְּאֲשֶׁר צִוִּיתֶךָ וְאָכַלְתָּ בְּשַׂעֲרֶיךָ בְּכָל אֹתוֹת נִפְשֶׁךָ", [ובכלל הלכות שחיטה שנמסרו למשה בסיני, שסימני השחיטה הם הושט והקנה, והשחיטה היא רוב סימן אחד בעוף, ורוב שנים בבהמה].

מדיני כיסוי הדם

בהמה וחיה שנשחטו באופן המתיר אותם באכילה, דמם טעון כיסוי, שנאמר, "וְאִישׁ אִישׁ מִבְּנֵי יִשְׂרָאֵל וּמִן הַגֵּר הַגֵּר בְּתוֹכְכֶם אֲשֶׁר יָצוּד צִיד חַיָּה אוֹ עוֹף אֲשֶׁר יֶאֱכַל וְשִׁפְּךָ אֶת דָּמוֹ וְכִסְהוּ בְּעֶפְרָ".

לעניין החיה – לדברי הכל אינה מותרת באכילה, אלא אם כן נשחטה, ולפיכך, אין דמה טעון כיסוי, אלא כשנשחטה, אבל הבא לשחוט ונעשית נבילה בידו, או שנחרה או עיקרה בכוונה, פטור מלכסות דמה. ולכן, הצריך לדם חיה, [כגון לעשות ממנו צבע עור אדום הקרוי לכא], ינחר או יעקר את הסימנים, ולא ישחט כדין, שאם ישחט כדין, על כרחו יתחייב לכסות את הדם בעפר, ולא יוכל להשתמש בו.

ולעניין העוף – לדעת האומרים שאינו מותר אלא בשחיטה כחיה ובהמה, דינו כדין חיה גם לעניין כיסוי הדם, וכשצריך את דמו, [כגון לצורך ביעור עש], ינחר את העוף או יעקר את סימניו, ויהיה פטור מכיסוי הדם. אבל לדעת האומרים שהעוף אינו טעון שחיטה מן התורה, ומדין התורה, בכל אופן שיהרג דרך סימניו הוא מותר באכילה, הוא הדין שבכל אופן שיהרג דרך סימניו דמו טעון כיסוי, ולא יפטר מכיסוי דמו על ידי נחירתו או עיקור סימניו.

דף כח

מלק עוף קדשים בסכין

לדעת האומרים שעוף טעון שחיטה מן התורה – המולק עוף קדשים בסכין, הרי זה נבילה, ומטמא טומאת נבילות, כי אין כאן לא מליקה ולא שחיטה, מליקה אין כאן, כי מליקה היא ביד ולא בסכין, ושחיטה גם אין כאן, כי שחיטה זו היא חלדה או דרסה, [כפי שנתבאר בדף כ' בעניין נשברה מפרקת ורוב בשר עימה].

אבל לדעת האומרים שעוף אינו טעון שחיטה מן התורה – המולק עוף קדשים בסכין, אף שבשבירת המפרקת נעשה טריפה, אינו נעשה נבילה, כי אף שמליקה אין כאן, הריגה דרך סימנים יש כאן, ובעוף, כל שנהרג דרך סימניו, הרי זה כשחיטה המטהרת מידי נבילה, שהרי אינו טעון שחיטה גמורה, [לפסול בו חלדה ודרסה].

שחיטת העוף

כבר נתבאר, שהעוף כשר בשחיטת סימן אחד, ואינו טעון שחיטת שני הסימנים.

לדעת רב נחמן [שמסקנת הסוגיה כמותו] – אין בזה חילוק בין קנה לוושט, והשוחט קנה או וושט כשר.

ולדעת רב אדא בר אהבה – רק שחיטת הושט בפני עצמה כשרה, [ואין צריך לשחוט הקנה עם הושט], אבל שחיטת הקנה בפני עצמה, אינה מועילה, [כי החיות תלוי בוושט, שהרי בנקב כלשהו בו היא נעשית טריפה, מה שאין כן בקנה, שעד שנפסק רובו אינו טריפה].

< ולתירוץ ראשון בגמרא [בתחילת הפרק], כל הכשר זה של העוף בשחיטת סימן אחד, הוא בדיעבד בלבד, אבל חכמים חששו, שמא כשישחט סימן אחד, לא ישחט רוב הסימן, ולכן תקנו, שלכתחילה יש לשחוט את שני הסימנים, שבזה אין לחוש שלא ישחט רובו של אחד מהם.

שחט סימן אחד בעוף וסימן שני נשמט

אם תחילה שחט סימן ראשון, [לדעת רב נחמן קנה או וושט. ולדעת רב אדא בר אהבה וושט דווקא], ואחר כך נעקר או נשמט הסימן השני, השחיטה כשרה, כי כבר נשלמה קודם שנעקר הסימן השני.

אבל אם תחילה נשמט או נעקר סימן אחד [לדברי הכל אפילו קנה], שוב אין שחיטת הסימן השני מכשירה, [אפילו הוא וושט], כי כבר נטרף העוף בשמיטת הסימן הראשון קודם השחיטה.

וכששחט סימן אחד, [אפילו וושט], ונשמט סימן שני, ואינו יודע מה קדם, הרי זה אסור, כי כל שחיטה שיש בה ספק, אינה מוציאה את בעל החיים מחזקת איסור שהיה בחייו.

-

לדעת רב נחמן אף שהדין הנ"ל שווה בין כששחט את הוושט ונשמט הקנה ובין כששחט את הקנה ונשמט הוושט הברייתא נקטה שחיטה בוושט ושמיטה בקנה כי הקנה הוא זה שעשוי להישמט.

-

השוחט שני חצאי סימנים בעוף, [כלומר חצי קנה, וחצי וושט], שחיטה פסולה היא, כי לא שחט רוב של שום סימן.

שחט חצי גרגרת ושהה

כבר נתבאר בכמה מקומות, ששהייה באמצע השחיטה פוסלת אותה, אולם כל זה כשהחלה השחיטה עצמה, אבל חיתוך חצי קנה, אינו נחשב כהתחלת שחיטה, שכן אפילו היה חצי קנה חתוך, אין זה טריפה, וניתן להתחיל בשחיטה.

ולכן, גם כשהשוחט הוא שהחל לחתוך את הקנה, אם חתך חצי קנה ולא יותר, ושהה הרבה, ואחר כך גמר את השחיטה, השחיטה כשרה.

בבהמה – לדברי הכל, תהא השחיטה כשרה, כשאחר השהייה הזו יחתוך את רוב הקנה והוושט.

ובעוף – לדעת רב נחמן, תהא השחיטה כשרה, כשאחר השהייה יחתוך את רוב הקנה או את רוב הוושט. ולדעת רב אדא בר אהבה, תהא השחיטה כשרה, כשאחר השהייה יחתוך את רוב הוושט.

היה חצי קנה פגום

בבהמה – לדברי הכל, אין השחיטה כשרה אלא כשיוסיף כל שהוא בשחיטת קנה, [שבכך נשחט רוב הקנה], וגם ישחט את רוב הוושט.

ובעוף – לדעת רב אדא בר אהבה, רק כשישחט את רוב הוושט, השחיטה כשרה, [אף אם לא יוסיף בשחיטת הקנה כלום. אבל בשחיטת הקנה בלא הוושט לא עשה כלום]. ולדעת רב נחמן, אף אם יוסיף כלשהו בקנה בלבד, בלא לשחוט הוושט כלל, השחיטה כשרה, [והוא הדין אם ישחט את רוב הוושט, אף בלא להוסיף בקנה].

מליקת עופות קדשים

שנינו בברייתא, כיצד מולקים חטאת העוף, חותך שדרה ומפרקת בלא רוב בשר, [שאם יחתוך רוב בשר נעשית נבילה קודם המליקה], עד שמגיע לוושט או לקנה, הגיע לוושט או לקנה, חותך סימן אחד או רובו, ולאחר מכן חותך רוב בשר עמו, [אבל אינו חותך סימן שני, כי בחטאת העוף נאמר "ולא יבדיל"], ובעולת העוף חותך שני סימנים, או רוב של שני סימנים, [ברייתא זו נתבארה בדף כ'].
- לכאורה מהמבואר כאן, שמליקת חטאת העוף היא בקנה או וושט, יש ראייה לדברי רב נחמן, שבעוף די בחיתוך קנה או וושט.

- אולם יש לדחות ראייה זו, כי יתכן שדווקא במליקה, שיש בה גם שבירת מפרקת, די בחיתוך הקנה, ואין צריך לחתוך דווקא את הוושט, אבל שחיטת העוף, שאין בה שבירת מפרקת, אינה כשרה אלא בחיתוך הוושט.

ההוא בר אוזא דהוה בי רבא

אתא כי ממסמס קועיה דמא

אווז אחד נקרע צווארו, ונתלכלך בדם,

מסכת חולין

פרק שני השוחט דף כח

ונסתפקו, האם נעשה טריפה בקריעה זו ולא תועיל לו שחיטה, או שלא נעשה טריפה, ומועילה לו שחיטה, ולשם כך היו צריכים לבדוק את הקנה והוושט לראות אם נטרף בהם.

< לשחוט תחילה ואחר לבדוק.

- **אי אפשר.** כי אף אם לא ימצא שום נקב בבדיקה שאחר השחיטה, עדיין יש לחוש שהיה נקב במקום השחיטה, ולכן לא נמצא, וכל שיש לחוש שהיה שם נקב, אין להתירו באכילה.

< לבדוק וושט תחילה ואחר כך לשחוט.

- **אי אפשר.** כי אין בדיקה מועילה לוושט אלא מתוכו ולא מבחוץ, וקודם השחיטה אין אפשרות לבדוקו מתוכו. [והסיבה לכך שאין הבדיקה מועילה לוושט אלא מתוכו ולא מבחוץ, כי מתוכו הוא מכוסה קרום לבן, וכל נקב קטן שיהיה בו, ניכר על ידי טיפת דם הנכנסת בו, אבל מבחוץ, הוושט אדום, ואין ניכר בו נקב שנכנסת בו טיפת דם אדומה, ומאחר שנקב כלשהו מטריפו, ואינו ניכר, אין בדיקת חוץ מועילה לו].

< אבל הדרך להתיר את העוף היא,

- **תחילה יבדקו את הקנה,** שלא נטרף בו העוף, [וזאת ניתן לעשות אף קודם השחיטה, שכן אין טריפה בקנה אלא ברובו, ודבר זה ניכר אף מבחוץ וקודם השחיטה].

- **ולאחר מכן ישחטו בקנה,** ואין לחוש שהיה בו טריפה במקום השחיטה, שהרי נבדק קודם השחיטה.

- **ולאחר מכן יבדקו את הוושט מתוכו.** ואין לחוש שהיה בו נקב ואבד בשחיטה, כי לא נשחט הוושט כלל.

וכשרב יוסף בריה דרבא אמר לאביו שכך ניתן להתיר את האווז הזה, אמר עליו רבא, חכים יוסף ברי [=חכם יוסף בני] בטריפות, כרבי יוחנן.

ומהדין הזה יש ראייה לדברי רב נחמן, ששחיטה בקנה לבדו, מתירה את העוף.

-

כתבו התוס', שיש לדרוש כמה מהלכות שחיטה בגימטריא של המילה "כאשר":

אש"ר – אַחד בעוף. שנים בבהמה. רובו של אחד כמוהו.
כאש"ר למפרע – רובו של אחד כמוהו.

שחיטת הוורידים

[=חוטי הצואר שמקלחים את הדם]

גם לאחר שחיטת הבהמה והעוף, אינם מותרים באכילה עם הדם שפירש מהם, אלא אחר שיוכשרו מהדם, [באופן שיתבאר בעזה"י בפרק שמיני].

ולדעת רבי יהודה – בבהמה שמנתחים אותה לאברים, די בהכשרה של אחר השחיטה להתירה מדמה, אבל **העוף שרגילים לצלותו שלם,** לא די בהכשרה שלאחר השחיטה, ולכן אינו מותר באכילה, **אלא אם כן ינקבו את הוורידים שלו בשעת השחיטה, כשהוא עדיין חם, שכך יצא ממנו רוב דמו בנקל דרך הוורידים.** [אבל לאחר שכבר נתקרר העוף, אף אם ינקבו את הוורידים, לא יצא מהם הדם כראוי].

ומתוך הברייתא משמע, שחכמים חולקים על רבי יהודה, ואינם מצריכים ניקוב הוורידים, או שדי בניקובם אף אחר השחיטה, ואין צריך לנקב בשעת השחיטה דווקא.

-

כבר נתבאר, ששחיטת העוף היא בסימן אחד, [קנה או וושט], ושחיטת בהמה היא בשני הסימנים [קנה וושט].

ושחיטת רוב סימן, דינה כשחיטת כל הסימן, [אלא שלתירוץ השני בגמרא בתחילת הפרק, דווקא בדיעבד יש להכשיר שחיטת רוב הסימן ככולו, אבל לכתחילה יש לשחוט את כל הסימן].

שחיטת חצי סימן

< מתחילה אמרו שנחלקו חכמים בדין שחיטת חצי סימן:

לדעת רב – שחיטת חצי סימן נחשבת כשחיטת רוב הסימן, והיא כשרה, שכך אמר לו הקדוש ברוך הוא למשה כשמסר לו הלכות שחיטה, השוחט לא ישייר את רוב הסימן קיים, ולפיכך בחיתוך חצי סימן דיו, ששוב אין כאן רוב סימן

- עג -

מסכת חולין

פרק שני השוחט דף כט

קיים, והשחיטה כשרה. ומכל מקום אף שכן הוא דין התורה, חכמים אסרו לאכול משחיטת חצי סימן, גזרה, שמא אפילו חצי לא יחתוך, ונמצא שחיטה פסולה, [ודווקא לעניין אכילה גזרו, אבל לעניין טומאה לא גזרו, ובשחיטת חצי סימן יצא מידי טומאת נבילה].

ולדעת רב כהנא – שחיטת חצי סימן אינה נחשבת כשחיטת רובו, והיא פסולה, שכך אמר לו הקדוש ברוך הוא למשה כשמסר לו הלכות שחיטה, השוחט ישחט את רוב הסימן, ולפיכך, בשחיטת חצי סימן לא נתקיים הדבר, ואין השחיטה כשרה, עד שישחט רוב הסימן ממש.

< ולמסקנה, [בדף כ"ט].

הכל מודים, ששחיטת חצי סימן אינה נחשבת כשחיטת רובו, והיא פסולה, [שכן מבואר בברייתא, שקנה שחציו פגום, אינו נחשב כטריפה, עד שיהיו רובו פגום, והדברים קל וחומר, אם לעניין טריפה, שיש דברים שעושים את הבהמה טריפה אף במשהו, כנקב בוושט ובריאה ובדקין, דברים שאינם מטריפים אלא ברוב, כפסוקת הגרגרת וחוט השדרה, אין בהם טריפה אלא ברוב גמור, ולא במחצה על מחצה, שחיטה שבכל מקום טעונה רוב, ודאי שלא יועיל בה מחצה על מחצה], ומחלוקת רב ורב כהנא נאמרה לעניין פסח שנטמאו בו חצי ציבור [כפי שיתבאר בעזה"י להלן בדף כ"ט].

תנור טמא של חרס שחלקו לשנים

תנור של חרס שנטמא אין לו טהרה אלא כשישבר, שנאמר, "תנור וְכִירִים יִתְּצֶן", וכל זמן שרובו קיים, אינו נחשב כשבור והוא טמא.

וכשחלקו את התנור לשני חלקים שאינם שווים, החלק הגדול שהוא רוב התנור טמא, והחלק הקטן שהוא מיעוט התנור טהור.

ואם היו שני החלקים שווים, אם ניתן לברר ולצמצם שבכל חלק יש בדיוק חצי תנור, שניהם טהורים, כי אין בכל חלק רובו של תנור, [ואף אם לעניין שחיטת הסימן, חצי סימן נחשב כרובו, לעניין תנור טמא הכל מודים שאין החצי נחשב כרובו, כי אם כן, שני החצאים יהיו נידונים כרובו של תנור, וזה לא יתכן שיהיה בתנור אחד שני חלקים ששניהם רובו].

אולם, מאחר שאי אפשר לצמצם ולברר ששני החלקים שווים בדיוק, ויש לחוש שזה גדול מזה, מספק שניהם טמאים.

דף כט

שחט חצי גרגרת ושהה שיעור שהייה ואחר

כך גמר את השחיטה

לפי האמת, ששחיטת חצי גרגרת אינה נידונית כשחיטת רובה – בין בעוף בין בבהמה, כששחט חצי גרגרת הרי הוא כמי שלא שחט כלום, ומעתה, אף אם שהה, אין זו שהייה באמצע שחיטה, וכשגמר את השחיטה אחר כך, [בחיתוך רוב סימן אחד בעוף, או ברוב שני סימנים בבהמה], הרי זו שחיטה כשרה. [כפי שנתבאר לעיל בדף כ"ח].

ולפי מה שרצו לומר, שלדעת רב, שחיטת חצי גרגרת נידונית כשחיטת רובו – בעוף השחיטה כשרה, אף בלא מה שהמשיך אחר שהייה, כי בשחיטת חצי גרגרת לבדה נגמרה השחיטה בהכשר. אבל בבהמה, מאחר ששחיטת חצי גרגרת נחשבת כשחיטת רוב סימן אחד, הרי זו תחילת השחיטה, ומאחר שלא סיים מיד, ושהה בינתים, שחיטתו פסולה.

פסח בזמן שמחצה ישראל

טהורים ומחצה טמאים

כשרוב ישראל טהורים, ומיעוטם טמאי מתים, הטהורים עושים פסח ראשון בזמנו בטהרה, והטמאים נדחים לפסח שני.

וכשרוב ישראל טמאי מתים ומיעוטם טהורים, הכל עושים פסח ראשון בזמנו בטומאה, שנאמר "דָּבַר אֶל בְּנֵי יִשְׂרָאֵל לֵאמֹר אִישׁ אִישׁ כִּי יִהְיֶה טָמֵא לְנַפְשׁוֹ אוֹ בְּדַרְדַּר רְחֻקָה לָכֶם אוֹ לְדַרְתֵּיכֶם וְעָשָׂה פֶּסַח לָהּ. בַּחֹדֶשׁ הַשֵּׁנִי בְּאַרְבַּעַת עָשָׂר יוֹם בֵּין הָעַרְבִּים יַעֲשֶׂה אֹתוֹ עַל מִצּוֹת וּמִרְרִים יֵאָכְלֶהוּ", ללמד שרק יחידים נדחים לפסח שני, אבל ציבור אינו נדחה לפסח שני.

וכשמחצה טהורים ומחצה טמאי מתים :

לדעת רב כהנא – מחצה אינו נידון כרוב, ומאחר שאין רוב ציבור טמאים, הטמאים נדחים לפסח שני.

ולדעת רב – מאחר שנאמר, "אִישׁ אִישׁ כִּי יִהְיֶה

מסכת חולין
פרק שני השוחט דף כט

טָמֵא לְנֶפֶשׁ", ללמד שיחידים נדחים לפסח שני ולא ציבור, יש ללמוד שגם כשמחצה טמאים אינם נדחים לפסח שני, כי אף שמחצה אינם נידונים כרוב ציבור, מכל מקום גם כמיעוט אינם נידונים, ואם כן אינם בכלל "אִישׁ אִישׁ", שמשמעותו יחידים, וממילא הם עושים פסח ראשון.

רוב סימן ככולו בין בחולין ובין בקדשים

דין זה, ששחיטת רוב הסימן נחשבת כשחיטת כולו, כפול הוא במשנתנו, ששנוי הוא פעם אחת בתחילתה, ופעם אחת בסופה.

בתחילתה - השוחט [סימן] אחד בעוף ושנים בבהמה שחיטתו כשרה ורובו של אחד כמוהו רבי יהודה אומר עד שישחוט את הוורידין.

ובסופה - חצי אחד בעוף ואחד וחצי בבהמה שחיטתו פסולה רוב אחד בעוף ורוב שנים בבהמה שחיטתו כשרה.

והסיבה לכך, שנכפל הדין הזה, היא ללמד, ששווה הוא בין בחולין, [בשחיטת עופות ובהמות], ובין בקדשים, [במליקת עופות ובשחיטת בהמות]. שאם היה נאמר הדין הזה בחולין בלבד, היה מקום לומר, שרק בחולין הדין כן, אבל בקדשים מאחר שצריך הוא לדם לזורקו למזבח, לא די בשחיטת רוב הסימן, וצריך לשחוט את כולו. ואם היה נאמר הדין הזה בקדשים בלבד, היה מקום לומר, שרק בקדשים הדין כן, כי צריך הוא לדם לזורקו למזבח, אבל בחולין, די בשחיטת חצי סימן, ואין צריך לשחוט את רובו.

ומתוך דברי ריש לקיש מבואר שהסיבה שהוצרכו ללמד דין זה גם בקדשים, אף שמעיקר הדין אין מקום לחלק בין שחיטת קדשים לשחיטת חולין, כי אם לא היו מלמדים את הדין הזה גם בקדשים, היה מקום לומר, שבקדשים החמירו חכמים, ותקנו שאין די בשחיטת רוב הסימן.

< הדין הראשון של המשנה המלמד שרוב סימן ככולו, הוא המדבר בחולין :

לדברי רב כהנא – יש ללמוד זאת, מתוך שנאמר בדין הזה לשון שחיטה בעוף, "השוחט [סימן] אחד בעוף", וזה אינו אלא בחולין, שכן בקדשים העוף במליקה ולא בשחיטה. [ואף שגם בדין השני שהוא האמור בקדשים, נאמרה לשון שחיטה, מאחר שהיא נאמרה בסמוך לבהמה, "רוב אחד בעוף ורוב שנים בבהמה שחיטתו כשרה", ניתן לומר לשון שחיטה, אף שהעוף אינו בשחיטה אלא במליקה].

ולדברי רב שימי בר אשי – יש ללמוד שהדין הראשון הוא האמור בחולין, מתוך שנאמר "השוחט [סימן] אחד בעוף", וכלל זה נכון תמיד רק בחולין, אבל בקדשים עולת העוף טעונה מליקה בשני סימנים. [ומה שנאמר בדין השני, "רוב אחד בעוף", הכוונה לרוב כל סימן וסימן, בחטאת רוב סימן אחד, ובעולה רוב של כל אחד משני הסימנים].

ולדברי רב פפא – יש ללמוד שהדין הראשון הוא האמור בחולין, מתוך שנחלקו בו רבי יהודה וחכמים, אם יש לשחוט גם את הוורידים. ומחלוקת זו אינה אמורה אלא בחולין, שאין השוחט צריך לדם. אבל בקדשים, הכל מודים שיש לשחוט את הוורידים להוציא מהם דם, שהרי המולק צריך לדם, למתנות המזבח.

< והדין השני של המשנה המלמד שרוב סימן ככולו, הוא המדבר בקדשים :

לדברי רב אשי – יש ללמוד זאת, ממה ששינו בסמוך לדין השני, שהשוחט שני ראשים כאחד, שחיטתו כשרה בדיעבד, אבל לא לכתחילה, ודין זה אמור בקדשים בלבד, כדרשת רב יוסף, מהכתוב, "וְכִי תִזְבְּחוּ זֶבַח שְׁלָמִים לַיהוָה לְרִצְוֹתְכֶם תִּזְבְּחֶהוּ", [כפי שיתבאר בסמוך].

"וְכִי תִזְבְּחוּ זֶבַח שְׁלָמִים לַיהוָה לְרִצְוֹתְכֶם תִּזְבְּחֶהוּ"

שני דינים לימד רב יוסף מהכתוב "תִּזְבְּחֶהוּ" :

(א) מתוך שנכתב "תזבחהו", [כאומר ליחיד "זבח"], ולא נכתב "תזבחהו", [כאומר לרבים, "זבחו"], יש ללמוד, שלא ישחטו שנים יחד קרבן אחד, אלא יהא שוחט יחידי לכל קרבן. [ובדף ל' מבואר שלדעת רבה בר בר חנה אמר רבי יוחנן, זו דעת רבי אלעזר ברבי שמעון, אבל לדעת חכמים, שנים שוחטים קרבן אחד].

(ב) מתוך שנאמר "תִּזְבְּחֶהוּ", שמשמע לזבוח אותו, כלומר קרבן אחד, יש ללמוד, שלא ישחט אדם שני קרבנות כאחד, אלא כל קרבן נשחט בפני עצמו.

מדיני עבודת התמיד של יום הכיפורים

כל עבודות יום הכיפורים אינן כשרות אלא בכהן גדול, שנאמר בעניין עבודת יום הכיפורים, "וְכִפֵּר הַכֹּהֵן אֲשֶׁר יִמָּשַׁח אֹתוֹ". ובכלל זה, שחיטת התמיד וקבלת דמו, ומאחר שהכהן הגדול צריך למהר לקבל את הדם אחר השחיטה, אינו גומר לשחוט את כל שני הסימנים, אלא שוחט את רוב שני הסימנים, וממהר לאחוז בכלי שרת לקבל את הדם, וכהן אחר גומר [=ממרק] את השחיטה.

ובכך שכהן אחר גומר את השחיטה אין פסול, אף שאין העבודה כשרה אלא בכהן גדול, כי מדין תורה די בשחיטת רוב שני הסימנים, ודבר זה נעשה על ידי הכהן הגדול, ואף חכמים לא תקנו שיהא צורך בשחיטת כל שני הסימנים.

והסיבה שאמרו שכהן אחר יגמור את שחיטת כל שני הסימנים, אף שכבר נגמרה השחיטה בהכשר, בשחיטת רוב שני הסימנים, משום שיש בכך מצווה [=מצווה למרק]. יש מפרשים שיש בכך מצווה כדי שיצא הדם כראוי. ויש מפרשים שהמצווה היא שתעשה השחיטה בשנים, משום "בָּרַב עָם הַדֶּרֶת מְלֻדָּה".

ישנה לשחיטה מתחילה ועד

סוף או אינה לשחיטה אלא בסוף

לדעת רבי שמעון בן לקיש משום לוי סבא – אין נקרא שחיטה אלא סוף החיתוך.

ולדעת רבי יוחנן – מתחילת החיתוך ועד סופו הכל נקרא שחיטה.

< ויש דברים, שלדברי הכל אין בהם נפקא מינה, אם השחיטה קרויה מתחילה ועד סוף, או שהיא קרויה רק בסוף.

א. כשגוי שחט סימן ראשון וישראל שחט סימן שני.

לדברי הכל, משנשחט הסימן הראשון על ידי הגוי, [אפילו אין הדבר נקרא שחיטה], נעשית הבהמה טריפה, ומעתה, אף ששחט ישראל את הסימן השני, לא הוכשרה הבהמה בכך, ואסורה באכילה.

ב. עולת העוף שמלק בה סימן אחד למטה [בפסול] וסימן שני למעלה.

מליקת עולת העוף היא למעלה מחציו של המזבח, ויש בה חיתוך שני סימנים, ומליקת חטאת העוף היא למטה מחציו של מזבח, ויש בה חיתוך של סימן אחד.

ולדברי הכל, כשמלק סימן אחד בעולת העוף למטה, מאחר שעשה בה מעשה גמור של מליקת חטאת העוף, היא נפסלת בכך, כמי שנמלקה שלא במקומה [אף שבעולת העוף אין זו מליקה גמורה].

< ויש דבר, שנחלקו בו רבא ורב יוסף, אם הוא תלוי במחלוקת רבי יוחנן ורבי שמעון בן לקיש:

ג. עולת העוף ששחט בה סימן אחד מחוץ לעזרה וסימן אחד בפנים.

לדברי רבא – דעת רבי שמעון בן לקיש, שהשוחט סימן אחד בחטאת העוף בחוץ, פטור מכרת של שוחט קדשים בחוץ, כי עולת העוף טעונה שני סימנים, ומאחר שאין השחיטה קרויה אלא בסופה, כששחט סימן ראשון בחוץ, לא עשה מעשה של שחיטת קדשים בחוץ. ודעת רבי יוחנן, שגם שחיטת הסימן הראשון קרויה שחיטה, ומאחר ששחט סימן ראשון בחוץ, חייב כרת של שוחט קדשים בחוץ.

ולדברי רב יוסף – מאחר שחטאת העוף דיה בסימן אחד, ולכן כשישחט בה סימן אחד בחוץ הוא מתחייב כרת, מעתה הוא הדין לעולת העוף, אם שחט בה סימן אחד בחוץ, לדברי הכל הוא מתחייב בכך כרת, כי בסימן אחד נגמרת השחיטה.

< ויש דבר, שלדברי הכל נחלקו בו רבי יוחנן ורבי שמעון בן לקיש:

ד. עולת העוף ששחט בה מיעוט סימנים מחוץ לעזרה וגמרם בפנים.

לדעת רבי שמעון בן לקיש, אין השחיטה אלא בגמר החיתוך, ומאחר שגמר החיתוך היה בעזרה, אף שתחילתו היה מחוץ לעזרה, הרי זה פטור מכרת של שוחט קדשים בחוץ.

ולדעת רבי יוחנן, אף תחילת החיתוך קרויה שחיטה, ומאחר שהחל לשחוט מחוץ לעזרה, חייב כרת של שוחט קדשים בחוץ.

[ולכאורה הוא הדין שנחלקו, כששחט בבהמת קדשים, סימן אחד בחוץ, וסימן אחד בפנים].

מסכת חולין
פרק שני השוחט דף ל

העוסקים בעבודות פרה אדומה

א. מטמאים בגדים.

העוסק בכל אחת מעבודות פרה אדומה, כגון בשחיטה, ובהזאת הדם, ובשריפה, ובאסיפת האפר, נטמא בכך, לטמא אף בגדים שהוא לבוש בהם.

לעניין משליך את עץ הארז ואזוב ושני תולעת, וכן לעניין השורף את הפרה, וכן לעניין אוסף את אפרה, הדבר מפורש בכתוב, שנאמר, "וְשָׂרַף אֶת הַפָּרָה לְעֵינָיו אֶת עֵרָה וְאֶת בְּשָׂרָהּ וְאֶת דָּמָהּ עַל פְּרִשָּׁה יִשְׂרָף. וְלָקַח הַכֹּהֵן עֵץ אָרְזִים וְאִזְבִּי וְשָׂנִי תוֹלְעֵת וְהִשְׁלִיךְ אֶל תוֹךְ שְׂרֵפֶת הַפָּרָה. וְכִבֵּס בְּגָדָיו הַכֹּהֵן וְרִחַץ בְּשָׂרוֹ בַּמַּיִם וְאַחֵר יָבֹא אֶל הַמִּחְנֶה וְטָמֵא הַכֹּהֵן עַד הָעֶרֶב. וְהִשְׂרָף אֹתָהּ יְכַבֵּס בְּגָדָיו בַּמַּיִם וְרִחַץ בְּשָׂרוֹ בַּמַּיִם וְטָמֵא עַד הָעֶרֶב. וְאַסֵּף אִישׁ טְהוֹר אֶת אֶפְרַת הַפָּרָה וְהֵנִיחַ מִחוּץ לַמִּחְנֶה בְּמָקוֹם טְהוֹר וְהִיָּתָה לְעֵדוּת בְּנֵי יִשְׂרָאֵל לְמִשְׁמֶרֶת לְמִי נִדָּה חֲטָאת הוּא. וְכִבֵּס הָאִסָּף אֶת אֶפְרַת הַפָּרָה אֶת בְּגָדָיו וְטָמֵא עַד הָעֶרֶב וְהִיָּתָה לְבָנֵי יִשְׂרָאֵל וְלִגְרֵי הַגֵּר בְּתוֹכָם לְחֻקַּת עוֹלָם".

אלא שעניין זה שהשורף את הפרה עצמה טמא, ניתן היה ללמוד בקל וחומר מכך שהמשליך את עץ הארז והאזוב ושני תולעת טמא, והסיבה שנכתב בפירוש שהשורף עצמו טמא, אינה לגופו, אלא ללמד שכל העוסק בעבודות הפרה טמא הוא.

ב. פוסלים אותה במלאכה.

פרה אדומה שנעשית אחת מעבודותיה יחד עם איזו מלאכה אחרת, כגון ששחטה, ויחד עם זאת חיתך דלעת, הפרה נפסלת בכך.

שנאמר "וְשָׁחַט אֹתָהּ" [שלא ישחט דבר עמה] ללמד שמלאכה אחרת פוסלת את שחיטתה.

ונאמר "וְשָׂרַף אֶת הַפָּרָה" ללמד שמלאכה אחרת פוסלת את שריפתה.

העוסקים בפרה אדומה שארע בה פסול

א. ארע בה פסול בשחיטה.

פרה אדומה שארע בה פסול בשחיטה, [כגון שנתנבלה], לא נתקדשה כלל להיות פרה אדומה, ומעתה בין נתעסק עמה קודם שנפסלה, [כגון ששחטה עד שנפסלה], בין שנתעסק בה אחר כך, [כגון ששרפה או אסף את אפרה], אינו נטמא בה מחמת העיסוק בעבודת פרה אדומה, [אבל טומאת נבילות הוא נטמא אם נוגע בה אחר שנתנבלה].

ב. ארע בה פסול בהזאתה.

פרה אדומה שארע בה פסול באמצע ההזאות, [כגון שנטמאה], לא בטל ממנה שם פרה אדומה, ולפיכך כל אלו שנתעסקו בה עד עתה, [כגון השוחט והמזה], טמאים מחמתה, אבל המתעסקים בה מכאן ואילך, [כגון שרפואה או אספו אפרה], אינם נטמאים מחמתה, כי פרה אדומה פסולה, אינה מטמאה את המתעסקים בה.

מדיני שחיטת פרה אדומה

לדעת רבי אלעזר ברבי שמעון – פרה אדומה שחיטתה באחד, ולא ישחטו שנים פרה אדומה אחת. [שכן דעתו בכל הקרבנות כפי שנתבאר לעיל].

ולדעת חכמים – שנים שוחטים פרה אדומה אחת. [שכן דעתם בכל הקרבנות, כפי שנתבאר לעיל].

שנים ששחטו פרה אדומה

[לדעת חכמים האומרים שהיא נשחטת בשנים]

לדעת רבי שמעון בן לקיש – מאחר שאין קרוי שחיטה אלא סוף החיתוך, אין נטמא לטמא בגדים אלא השני, שגמר את השחיטה אבל הראשון טהור.

ולדעת רבי יוחנן – מאחר שכל החיתוך קרוי שחיטה, גם הראשון שהחל את השחיטה נטמא לטמא בגדים.

דף ל

שחט פרה אדומה והחליף

בגדיו באמצע השחיטה

כשאחד שחט פרה אדומה, ובאמצע השחיטה בא חבירו ונטל סודרו מראשו ועטפו בסודר אחר.

לדעת רבי שמעון בן לקיש – מאחר שאין קרוי שחיטה אלא סוף החיתוך, אין נטמא לטמא בגדים אלא בסוף החיתוך, ואם כן לא נטמא

מסכת חולין

פרק שני השוחט דף ל

אלא הסודר השני, שהיה עליו בגמר החיתוך, אבל הסודר הראשון שהיה עליו רק בתחילת החיתוך לא נטמא.

ולדעת רבי יוחנן – מאחר שכל החיתוך קרוי שחיטה, מתחילת החיתוך הוא נטמא לטמא בגדים, ולכן נטמא גם הסודר הראשון, שהיה עליו רק בתחילת החיתוך.

מדיני שחיטת פסח על החמץ בתוך ימי הפסח

השוחט קרבן פסח על החמץ, [כלומר שיש לשוחט או לאחד מבני חבורה חמץ בביתו], עובר בלא תעשה, שנאמר, "לא תִשְׁחַט עַל חֶמֶץ דָּם זֶבְחִי". ולא רק שוחט קרבן פסח על החמץ עובר בכך, אלא אף השוחט אחד משאר קרבנות כשרים בפסח, אם יש לו חמץ באותה שעה, עובר על האיסור הזה, [כמבואר במסכת פסחים].

ולעניין שחיטת קרבן פסח בתוך ימי הפסח, שאינם זמן שחיטת הפסח, [הקרב בארבעה עשר בניסן], ואינו כשר להיקרב אלא לשם שלמים, [כדין פסח לאחר זמנו, שהוא קרב שלמים, כנלמד מהכתוב, "וְזָבַחְתָּ פֶּסַח לַה' אֶקֶיף צֹאן וּבָקָר", כמבואר בכמה מקומות]:

< כשנשחט בפירוש לשם פסח – קרבן פסול הוא, והשוחטו ויש לו חמץ אינו עובר, משום "לא תִשְׁחַט עַל חֶמֶץ דָּם זֶבְחִי".

< וכשנשחט בפירוש לשם שלמים – קרבן כשר הוא, שהרי לכך הוא ראוי, והשוחטו ויש לו חמץ, עובר משום "לא תִשְׁחַט עַל חֶמֶץ דָּם זֶבְחִי".

< וכשנשחט בסתם בלא לפרש לשם מה – משמע במסכת פסחים, שדינו כפסח הנשחט לשם פסח, שהוא קרבן פסול, ולכן השוחטו ויש לו חמץ, אינו עובר על כך משום, "לא תִשְׁחַט עַל חֶמֶץ דָּם זֶבְחִי".

- יש המביאים מכאן ראיה, שפסח אחר זמנו אינו קרב לשם שלמים, עד שיעקרו ממנו בפירוש שם פסח, ולכן כשנשחט בסתם, דינו כנשחט בפירוש לשם פסח.

- ורבי חייא בר גמדא שמע מבני חבורה דחייה לראיה זו, שאין הדין הזה אמור אלא בפסח שעודו עומד להיקרב לשם פסח, כגון שנטמאו בעליו בפסח ראשון, ועומדים להקריבו לשם פסח בפסח שני, אבל כל שאר פסח שעבר זמנו, ואינו עתיד להיקרב לשם פסח, [כגון שהפרישו אותו לפסח ראשון, ואבד, והקריבו אחר תחתיו, ואחר כך נמצא הראשון], מאחר שעתיד להיקרב לשם שלמים, מיד נעשה כשלמים, ולכן אפילו קרב בסתם, הוא כשר כשלמים, [וכשקרב בפסח על החמץ אף בסתם, השוחטו עובר משום "לא תִשְׁחַט עַל חֶמֶץ דָּם זֶבְחִי"].

עקירת פסח שהיה עומד להיקרב לשם פסח

נתבאר, שלדברי רבי חייא בר גמדא, אחר זמן הקרבת הפסח [=ארבעה עשר בניסן], רק פסח שעדיין עומד להיקרב לשם פסח, טעון עקירה משמו להיות ראוי להיקרב לשם שלמים, [כגון שעתיד להיקרב בפסח שני].

ובפסח כזה בלבד אמרו, שאם נשחט בימי הפסח על החמץ, אף בסתם, בלא עקירה מפורשת לשם שלמים, השוחטו אינו עובר משום, "לא תִשְׁחַט עַל חֶמֶץ דָּם זֶבְחִי", כי אף בסתם עומד הוא לשם פסח, ופסח שלא בזמנו קרבן פסול הוא.

ואף על פי שמתחילת השחיטה שוב אינו עומד לשם פסח, שהרי מאחר שנשחט, אי אפשר להשהותו עד פסח שני, אף על פי כן דינו כפסח העומד לפסח שני, שהשוחטו בסתם, ויש לו חמץ, אינו חייב משום, "לא תִשְׁחַט עַל חֶמֶץ דָּם זֶבְחִי", כי קרבן פסול הוא.

ולא רק לדעת רבי יוחנן האומר, שגם תחילת החיתוך נקראת שחיטה, שלדבריו דין פשוט הוא, שהרי בתחילת השחיטה, עדיין היה עומד לפסח שני, ונמצא ששחט דבר העומד לשם פסח.

אלא אף לדעת רבי שמעון בן לקיש האומר, שאין קרויה שחיטה אלא בסופה, ונמצא שכשהגיע לשחיטה עצמה, הקרבן כבר לא היה ראוי להיקרב לשם פסח שני, אף על פי כן אין זה כשאר פסח שעומד להיקרב שלמים, שהשוחטו על החמץ בסתם, חייב משום "לא תִשְׁחַט עַל חֶמֶץ דָּם זֶבְחִי", כי מאחר שבעליו עדיין זקוק להקריב פסח שני, אף שאינו יכול

מסכת הולין
פרק שני השוחט דף ל

להקריב אותו עצמו לכך, **דמיו עומדים לשם קניית פסח שני**, [וכל זמן שהבהמה מפרכסת, אף אחר שחיתת שני הסימנים, דינה כחיה לעניין פדיון, ודמי פדיונה עומדים לשם קניית פסח שני], **ונחשב הוא כפסח שעדיין עומד להיקרב לשם פסח**, שהשוחטו בפסח על החמץ פטור משום "לא תשחט על חמץ דם זבחי", כי הוא קרבן פסול.

השוחט בשנים ושלושה מקומות

לדברי רב יהודה אמר רב וכן לדעת רב יצחק בר שמואל בר מרתא – מי שהתחיל לשחוט בצואר במקום אחד, והפסיק קודם גמר השחיטה, והתחיל לשחוט במקום אחר בצואר, שחיטה כשרה היא. והוא הדין אף אם הפסיק קודם גמר השחיטה במקום השני, והתחיל לשחוט במקום שלישי, וגמר שם את השחיטה, **שחיטה כשרה היא**. [והוא הדין כשבמקום אחד שחט את הקנה, ובמקום אחר שחט את הוושט, כי אין צריך לשחוט את שניהם במקום אחד].

ולדברי רב יהודה אמר שמואל, וכן לדברי רבי שמעון בן לקיש – **שחיטה זו פסולה היא**, כי צריך שתהא השחיטה מפורעת, כלומר גלויה וניכרת במקום אחד, וראיה לדבר, מהכתוב המדמה שחיטה לחץ, "חץ שחוט לשונם מרמה דבר בפיו שלום את רעהו ידבר ויברכו ישים ארבו", המלמד, שכשם שהחץ חותך במקום אחד, כך השחיטה חותכת במקום אחד. [ומה ששנינו שניתן לשחוט את הקנה למעלה סמוך לראש, ואת הוושט למטה סמוך לגוף, או להיפך, הכוונה ששוחט הכל בחיתוך אחד, אלא שמתחיל מלמעלה, וממשיך פנימה באלכסון כלפי מטה, שנמצא חיתוך הקנה גבוה מחיתוך הוושט, אבל הכל באותו חיתוך].

שנים אוחזים בסכין ושוחטים

מבואר במשנה, שכששנים אוחזים בסכין ושוחטים, **אפילו אחד מלמעלה ואחד מלמטה, השחיטה כשרה**.

לדברי רב – ניתן לפרש את המשנה בשני בני אדם, שכל אחד אוחז בסכין אחרת, וחותר במקום אחר בצואר, והשחיטה כשרה, אף על פי שכשהראשון חתך רוב סימן, היה הצואר חתוך גם על ידי חבירו, כי שחיטה בכמה מקומות כשרה היא. והחידוש של המשנה הוא, שאין חוששים שמא כל אחד יסמוך על חבירו, ולא יקפיד לשחוט רוב סימנים, אלא ודאי כל אחד ישחט רוב סימנים, ובשחיטת הראשון הוכשרה הבהמה לאכילה.

ולדברי שמואל ורבי שמעון בן לקיש – אין לפרש את משנתנו אלא בשני בני אדם, האוחזים בסכין אחת, ושוחטים בה יחד, ואפילו זה אוחז בה סמוך לראש, וזה סמוך לגוף, והסכין באלכסון, והחידוש של המשנה הוא, שאין לחוש שמא כשהם שנים, לא ישחטו בהולכה והבאה כראוי, אלא ידרסו.

מדיני חלדה

חלדה, היא שחיטה, שחיתוכה אינו מכיוון קדמת הצואר, אלא על ידי הכנסת הסכין באמצע הצואר, וחיתוך הסימנים מתוכו.

< **ולדברי הכל, כשהחיתוך של אחד הסימנים החל במקום פנימי מתחילת הסימנים עצמם**, [כלומר פנימה מקצה הסימנים מצידם הפונה לקידמת הצואר], כגון שהחליד [=החדיר] את הסכין בין שני הסימנים, ושחט את אחד הסימנים משם, [בין ששחט את האחורי, כלפי אחורי הצואר, כדרך הולכת סכין בשחיטה כדרכה, ובין ששחט את הקדמי, כלפי קדמת הצואר, בכיוון ההפוך לשחיטה כדרכה], ואחר כך שחט את הסימן השני, [אפילו דרך קדמת הצואר]. או שתחילה שחט סימן ראשון דרך קדמת הצואר, ואחר כך החליד את הסכין תחת הסימן השני, וחתכו מאחוריו, בכל אחד מהאופנים הללו, **לדברי הכל זו חלדה**. [לדעת רבי ישבב, הבהמה נבילה, ומטמאה. ולדעת רבי עקיבא, הבהמה טריפה, ולא נבילה].

< **וכשהחל בחיתוך הסימנים מכיוון קדמת הצואר, אבל לא נכנס מקדמת הצואר ממש, אלא החליד את הסכין תחת העור, ומשם חתך כלפי הסימנים כדרך שחיטה**.

לדעת רב יהודה אמר רב – אופן זה אינו נחשב לחלדה, כי הצואר שעד הסימנים אינו נחשב כמקום השחיטה, ומאחר שהסימנים עצמם נחתכו מכיוון קדמת הצואר, שחיטה כשרה היא.

ולדעת אמרי בי רב – יש להסתפק, אם גם עניין

מסכת הולין
פרק שני השוחט דף לא

זה נחשב כחלדה, כי לא גילה את בית השחיטה, או שזה אינו נחשב כחלדה.

- ולדעה זו, שיש להסתפק בחלדה שתחת העור, נסתפקו בגמרא האם חלדה שתחת מטלית הכרוכה על צואר הבהמה, או תחת צמר מסובך בבהמה, נחשבת כחלדה שתחת העור, ויש להסתפק בה כנ"ל, או שדברים אלו אינם כחלק מהצואר עצמו, ודין פשוט הוא שהשוחט תחתיהם שחיטה כשרה היא. ומסיימת הגמרא בתיקו.

החליד במיעוט סימנים

רב פפא נסתפק, מה הדין כששחט את רוב הסימנים בהכשר דרך קדמת הצואר, ורק אחר כך החליד את הסכין, ושחט את מיעוט הסימנים בחלדה זו.

האם בשחיטת רוב הסימנים כראוי, נגמרה השחיטה בהכשר, או שבחלדת המיעוט לבסוף, נתקלקלה השחיטה.

ומסיימת הגמרא בתיקו.

השוחט שני ראשים כאחד שחיטתו כשרה. [ובדף כ"ט נתבאר, שבקדשים נחלקו חכמים ורבי אלעזר ברבי שמעון, אם מותר לעשות כן לכתחילה. אבל בחולין, הכל מודים שמותר לעשות כן אף לכתחילה].

דרסה

אין השחיטה כשרה אלא כשמוליך הסכין על גבי הצואר, וחותך בהולכה, אבל הדוחק את הסכין על גבי הצואר, ופוסק את הראש בלא הולכה, כאדם המתיז קנה או דלעת, דרסה היא, ופסולה.

וראיה לדבר שאין שחיטה אלא בהולכה, שנאמר, "וַיַּעַשׂ הַמֶּלֶךְ שְׁלֹמֹה מֵאֲתִים צֶנֶה [=מגינים] זָהָב שְׁחוּט שֵׁשׁ מְאוֹת זָהָב יַעֲלֶה עַל הַצֶּנֶה הָאֶחָת", וזהב שחוט, היינו זהב משוך, שהוא רך, שמושכים אותו ומאריכים אותו, הרי שלשון שחיטה היא במשיכה והולכה.

וכן נאמר על החץ ההולך להרוג, "חֵץ שְׁחוּט לְשׁוֹם מְרָמָה דָּבָר", כלומר הליכת החץ נקראת שחיטה, ומכאן ששחיטה היא בהילוך, ולא בדחיקת הסכין על הצואר.

וכששוחט על ידי הולכה והבאה, אין שיעור לגודל הסכין, אלא אפילו סכין קטנה כשרה, ובלבד שיוליך ויביא הרבה פעמים, שיהא חיתוך הסימנים בהולכה והבאה ולא בדרסה. [ובכלל סכין קטנה הכשרה לשחיטה על ידי הולכה והבאה, אפילו איזמל שאין לו קרנים. אבל במחט אין לשחוט, כי מאחר שהוא חד, כשמוליך ומביא בו אינו חותך, אלא נוקב וקורע. ולעניין מרצע הרצענים, שפיותיו חדודים, שחותכים בהם חוטי התפר, נסתפקו בגמרא אם הוא כשר לשחיטה].

וכששוחט בהולכה בלבד, או בהבאה בלבד, על ידי שמזיז הסכין פעם אחת על גבי צואר הבהמה, ובכך גומר את השחיטה, לא יצא מכלל חלדה, אלא אם כן היה שיעור הסכין שתי פעמים כצואר הבהמה, שכשהסכין מונח על הצואר, הוא כנגד כל הצואר, וגם יוצא מחוץ לצואר, כשיעור צואר שלם.

וכן כששוחט שתי בהמות כאחת בהולכה אחת בלבד, צריך שיהא הסכין כשיעור שני הצוארים ועוד צואר נוסף, שכשהסכין מונח על הצוארים, הוא כנגד כל הצוארים, וגם יוצא מחוץ לצוארים, כשיעור צואר שלם.

שחיטת עוף פורח

רבא היה בודק חץ, לראות שאינו פגום, ורבי יונה בר תחליפא היה יורה אותו בצואר עוף הפורח, ושוחטו בכך בהולכה של החץ על הצואר.

דף לא

[והיה כשר דווקא כשהיה החץ חותך דרך קדמת הצואר, אבל כשהיה החץ נוקב את הצואר שלא מקדמתו, היה אסור, משום חלדה].

וכשרבי יונה היה שוחט כך עופות פורחים, היה מכין תחילה את העפר שתחתיהם, שיהיה ראוי לכיסוי, [כשהיה העפר קשה, היה כותשו שיהיה תחוח וראוי לכיסוי, וגם מזמנו בפה לכך, וכשכבר היה תחוח, היה מזמנו בפה בלבד לכך, ובכך היה העפר ראוי לכיסוי מתחת לדם], ואחר שנפל העוף, היה מכסה דמו גם מלמעלה, שכן

מסכת חולין
פרק שני השוחט דף לא

היא מצוות כיסוי הדם, מלמטה ומלמעלה בעפר.

שחיטה מכח גברא

לדברי הכל, אין השחיטה כשרה, אלא כשנעשית מכח גברא [=אדם], שנאמר, "וְזָבַחְתָּ שְׁלָמִים וְאָכַלְתָּ שֶׁם וְשָׂמַחְתָּ לִפְנֵי ה' אֱלֹהֶיךָ", ללמד, שרק מה שאתה זובח, אתה אוכל, אבל מה שנזבח מאיליו אינך אוכל, ומכאן, שאם נפלה סכין על צואר בהמה, ושחטה, אף על פי ששחטה כדרכה, הרי זה פסול.

כוונה לשחוט

לדעת רבי נתן [שאושעיא זעירא דמן חבריא פסק כמותו וסתם משנה כמותו] – די בכך שבפועל תהא השחיטה מכח אדם, כדי שתהא **השחיטה כשרה**, ואפילו לא היתה כוונה לשחוט, שנאמר בשחיטת קדשים, "לְרַצְנָכֶם תִּזְבַּחְהוּ", ללמד, שהמתעסק בלא כוונה לשחוט, הרי זה פסול, [כפי שנתבאר בדף י"ג], ומתוך שגילתה תורה דין זה בקדשים, יש ללמוד שדווקא בקדשים הדין כן, אבל בחולין השחיטה כשרה, אף בלא כוונה לשחוט, ולכן כשאדם זורק סכין לנועצה בכותל, או מפיל סכין, והלכה ושחטה מכוחו, אף על פי שלא נתכוון לשחוט בה, השחיטה כשרה. וכן כששחט חרש שוטה וקטן, שאין להם דעת להתכוון לשחוט, [וישראל גדול ראה ששחטו בהכשר], השחיטה כשרה.

ולדעת חכמים – אין השחיטה כשרה, עד שיתכוון השוחט לשחוט, [כלומר לחתוך את הסימנים], ואף שדווקא בקדשים גלתה תורה שאין השחיטה כשרה בלא כוונה, אין ללמוד מכך שבחולין אין צריך כוונה כלל, אלא רק שאין צריך כוונה לשחוט, כלומר להתיר את הבהמה בשחיטה, אבל צריך להתכוון לחתוך את הסימנים, ולפיכך שחיטת חרש שוטה וקטן פסולה, אף כשראו אחרים שהיתה בהכשר, כי אין להם דעת להתכוון לחתוך את הסימנים, וכן כשבן דעת זרק סכין לנועצה בכותל, והלכה ושחטה, שחיטה פסולה היא, כי לא נתכוון לחתוך את הסימנים.

ואמר רבא, שיש לרבי נתן להשיב תשובה ניצחת על סברת חכמים, שכן בכתוב לא נאמר "וחתכת", אלא "וְזָבַחְתָּ", ומעתה, אם יש ללמוד ממנו שצריך כוונה בשחיטה, על כרחך הכוונה לשחיטה, ולא לחתיכה, ואם אין ללמוד ממנו שצריך כוונה לשחיטה, גם כוונה לחתיכה אין ללמוד ממנו.

כוונה בחולין

לדעת רב יהודה אמר רב – מאחר שמצינו שבשחיטת חולין אין צריך כוונה, [לדעת רבי נתן אין צריך כוונה כלל. ולדעת חכמים אין צריך כוונה גמורה], אף בשאר דברים של חולין, אין צריך כוונה, ולכן, נדה שטבלה שלא מדעת, אף על פי שלא נתכוונה לכך, [לדעת רבי נתן, אף כשלא נתכוונה לטבילה כלל, כגון שנפלה לנהר מהגשר. ולדעת חכמים, כשלא נתכוונה לטבול אלא ירדה לנהר להקר בו, ולא לטבול בו כל גופה], טהרה בכך לחולין, ובכלל זה להיזקק לבעלה, שהוא עניין חולין, [אבל לתרומה ומעשר שני לא טהרה, עד שתתכוון לטבול].

ולדעת רבי יוחנן [שהוא כדעת רבי יונתן בן יוסף] – רק לעניין שחיטה של חולין, חידשה תורה שמעשה בלא כוונה מועיל כמעשה גמור, אבל לשאר דברים של חולין אין הדין כן, שכן יש ללמוד מפרשת נגעי בתים, שנאמר בה, "וְהִבְגַּד פִּי יִהְיֶה בּוֹ נִגְעַ צָרְעַת ... וְהִרְאָה אֶת הַכֹּהֵן ... וְהִסְגִּיר אֶת הַנִּגְעַ שְׁבַעַת יָמִים. וְרָאָה אֶת הַנִּגְעַ בַּיּוֹם הַשְּׂבִיעִי ... וְאִם יִרְאָה הַכֹּהֵן וְהָיָה לֹא פֶשַׁה הַנִּגְעַ בַּבֶּגֶד ... וְצִנְיָה הַכֹּהֵן וְכִבְּסוּ אֶת אֲשֶׁר בּוֹ הַנִּגְעַ וְהִסְגִּירוּ שְׁבַעַת יָמִים שְׁנִית ... וְהִבְגַּד ... אֲשֶׁר תִּכְבֹּס וְסָר מֵהֶם הַנִּגְעַ וְכִבְּסוּ שְׁנִית וְטָהַר", תכבוסת ראשונה היא קודם הסגר [שני], לראות אם יפשה הנגע בהסגר, ותכבוסת שניה היא טבילה לטהר את הבגד אחר שלא פשה בו הנגע, ולא היה צריך לכתוב בתכבוסת שניה, "וְכִבְּסוּ שְׁנִית", ללמד שהיא שניה, כי דבר ברור הוא שהיא שניה, והסיבה שנאמר בה, "וְכִבְּסוּ שְׁנִית", להקיש לה תכבוסת הראשונה, וללמד, שכשם שהראשונה היא מדעת אדם, שנאמר בה, "וְצִנְיָה הַכֹּהֵן וְכִבְּסוּ אֶת אֲשֶׁר בּוֹ הַנִּגְעַ", אף השניה היא מדעת אדם, אבל שלא מדעת, כגון שנפל הבגד למים מאיליו, אינה מועילה לטהר את הבגד, [ומכל מקום בתכבוסת שניה, די בדעת כל אדם, ואין צריך דווקא דעת כהן כתכבוסת ראשונה, כי נאמר

מסכת חולין

פרק שני השוחט דף לב

"יְטַהֵר" לרבות כל אדם]. ומכאן יש ללמוד שאף בשאר דברים של חולין אין מעשה נחשב אלא כשנעשה מדעת, ולכן אין הנדה טהורה אף לא לבעלה, אלא כשטבלה מדעת. ובכלל זה, כשהטבילה חברותיה על כורחה, כי הטבילה מדעת חברותיה, אבל כשנפלה לנהר מן הגשר, או ירדה להקר בו ולא לטבול, אין אינה נטהרת בכך.

גל שנתלש מן הים ובו ארבעים

סאה ונפל על האדם ועל הכלים

גל שנתלש מן הים ליבשה, ויש בו ארבעים סאה, כשהוא באויר אינו נידון כמקווה, ואין מטבילים בו, כי אין מטבילים באויר, אבל כשהוא מגיע ליבשה, הוא נידון כמקווה, ומטהר אדם וכלים, [ולא גזרו עליו שלא יטהר כשמגיע ליבשה, לא מחשש שיבואו לטבול בו בעודו באויר, ולא מחשש שיבואו לטהר גם בחרדלית של מי גשמים].

לדעת רב – לחולין, הגל מטהר אדם וכלים, אף בלא שיתכוון האדם להיטהר בו, ובלא שיתכוון לכך שיטהרו בו כליו.

ולדעת רבי יוחנן – אף לחולין, אין הגל מטהר אדם וכלים, אלא אם כן נתכוון האדם להיטהר בו, ונתכוון לכך שיטהרו בו כליו.

פירות שלא הוכשרו

שנפלו לתוך אמת המים

כבר נתבאר בכמה מקומות שאין פירות ראויים לקבל טומאה אלא אחר שהוכשרו לכך מרצון הבעלים כלומר שנפל עליהם אחד המשקים לרצון הבעלים.

וכשנפלו פירות לתוך אמת המים שלא מדעתו, - **אם פשט ידו לטלם משם, לא הוכשרו בכך, כי לא נפלו לשם מרצונו, ולא היה נוח לו בכך שנפלו לשם שהרי בא להוציאם משם.**

- **אבל אם פשט ידיו, והדיח את הפירות במים הללו, גילה שנוח לו הדבר שנפלו למים, והוכשרו בכך לקבל טומאה.**

ובשני האופנים הללו, לדעת האומרים, שלחולין אין צריך כוונה, אם היו ידיו טמאות, נטהרו ידיו בכך שהכניסם לאמת המים, להוציא מהם את הפירות.

שחט פרה אדומה ובהמה אחרת

כבר נתבאר בדף כ"ט, שפרה אדומה שנעשית אחת מעבודותיה יחד עם איזו מלאכה אחרת, כגון ששחטה, ויחד עם זאת חיתך דלעת, הפרה נפסלת בכך, וטעם הפסול הוא משום היסח הדעת, שבשעת עבודות הפרה אין להסיח דעתו מהעבודה.

וכל זה כשנתכוון לעשות את המלאכה האחרת, אבל אם לא נתכוון לכך, כגון ששחט פרה אדומה, ובלא כוונה נחתכה עמה דלעת, לא נפסלה הפרה בכך, כי לא הסיח דעתו ממנה כשנעשית העבודה האחרת שלא מדעתו.

וכמו כן כבר נתבאר לעיל, שנחלקו חכמים ורבי נתן, לעניין שחיטה בלא כוונה, שלדעת רבי נתן שחיטה כשרה היא ולדעת חכמים שחיטה פסולה היא.

ועל פי הקדמות אלו נאמרו הדינים הבאים :

א. שחט פרה אדומה ועמה שחט בהמה אחרת של חולין בכוונה.

- **לדברי הכל, הפרה פסולה, כי בשעה ששחטה, עשה מלאכה אחרת. ובהמת חולין כשרה, כי שחטה בכוונה לשחוט.**

דף לב

ב. שחט פרה אדומה, ובלא כוונה נשחטה עמה בהמת חולין.

- **לדעת רבי נתן, בהמת החולין כשרה, כי שחיטה שלא בכוונה שחיטה כשרה היא. אבל הפרה האדומה פסולה, ואף על פי שלא הסיח דעתו משחיטתה כשנשחטה בהמת חולין, שהרי לא שחט את בהמת החולין מדעתו, והסיבה לכך שהפרה נפסלת, כי נאמר "וְשָׁחַט אֹתָהּ", ללמד שאין לשחוט יחד עם הפרה שום בהמה אחרת, [ולא רק פרה אדומה אחרת], וכל ששחיטתה בהכשר, אף שהוא שלא מדעת, אם נשחטה יחד עם הפרה, הפרה נפסלת בכך.**

- **ולדעת חכמים, בהמת החולין פסולה, כי נשחטה בלא כוונה, וממילא הפרה כשרה, כי לא הסיח דעתו ממנה בשחיטתה, ולא שחט עימה דבר אחר בהכשר.**

שהייה

שחיטה שבאמצעה שהה השוחט, [כלומר שהחל לשחוט בהולכה והבאה, והניח ידו מלשחוט, ושהה כך, ואחר כך סיים את השחיטה], שחיטה פסולה היא. ונחלקו חכמים מהו שיעור הזמן שישהה בו השוחט, ותיפסל השחיטה.

< לדעת חכמים – שיעור שהייה הוא כשיעור זמן שאורכת שחיטה שלימה של בהמה.

- לדברי רב, שיעור שהייה בשחיטת בהמה, הוא כשיעור זמן של שחיטת בהמה, ושיעור זמן שהייה בשחיטת עוף, הוא כשיעור זמן של שחיטת עוף.

- וכן אמרי במערבא משמיה דרבי יוסי ברבי חנינא, ששיעור השהייה הוא בכל דבר כשיעור הזמן ששוחטים אותו, שיעור שהייה בבהמה גסה, כשיעור זמן שחיטתה, ושיעור זמן שהייה בבהמה דקה, כשיעור זמן שחיטתה, אלא שיש להוסיף על השיעור הזה את שיעור הזמן של הטלת הבהמה לארץ לשוחטה.

- ולדברי שמואל ורבין אמר רבי יוחנן, שיעור השהייה בשחיטת בהמה, ושיעור השהייה בשחיטת עוף, שווים הם, ובשניהם השיעור הוא כשיעור זמן של שחיטת בהמה, ותו לא.

- ולדברי רבי חנניה השיעור גדול יותר, והוא כשיעור זמן של הטלת בהמה לארץ, ושחיטתה, ולא רק כשיעור זמן השחיטה לבדה.

< ולדעת רבי שמעון – שיעור השהייה הוא כשיעור הזמן ששוחט חכם בודק בו את הסכין לשחיטה.

וכל זה, כשהה השוחט באמצע השחיטה, בכך שהפסיק את השחיטה לגמרי, אבל אם לא הפסיק את השחיטה, אלא היה מוליך ומביא כל הזמן, אפילו נמשכת השחיטה יום שלם, [כגון ששוחט בסכין רעה שאין חידודה חותך יפה], שחיטה כשרה היא.

צירוף שהיות

רבא נסתפק, מה הדין כשהה באמצע השחיטה כמה פעמים, [בכל פעם שהייה גמורה], ואין בכל אחת מהשהיות בפני עצמה שיעור שהייה, אבל יחד יש בהן שיעור שהייה, האם השהיות מצטרפות יחד לפסול את השחיטה, או לא.

שהייה במיעוט סימנים

רב הונא בריה דרב נתן נסתפק, מה הדין כששחט את רוב שני הסימנים בהכשר, ואחר כך שהה, ואחר כך שחט את המיעוט של הסימנים, האם מאחר ששחט את רוב שני הסימנים, מיד נגמרה השחיטה בהכשר, ושוב אין השהייה פוסלת, או מאחר שסיים את המיעוט האחרון בשהייה, נפסלה השחיטה.

ומסיימת הגמרא בתיקו.

נבילה וטריפה

טריפה היא בהמה או עוף שיש בהם אחד מהדברים המטריפים המנויים בפרק שלישי, [בין כשהיא חיה, ובין כשהיא נשחטה], ונבילה היא בהמה או עוף שמתו שלא על ידי שחיטה.

ולעניין איסור אכילה שוות הן, ששתיהן אסורות. אבל לעניין דין טומאה יש ביניהן חילוק, הנבילה מטמאה, [נבלת בהמה מטמאה במגע ובמשא, ונבלת העוף מטמאה בבליעה], וטריפה אינה מטמאה.

ולעניין בהמה ששחט בה את הוושט כדין, ועקר בה את הקנה שלא כדרך שחיטה. [וכן כששחט בה סימן אחד בלבד, והמתין לה עד שמתה. וכן כששחט בה סימן אחד, והחליד בה סימן אחד].

לדעת רבי ישבב [=יְשַׁבְּבָא], כל אלו נבילות הן, ואף על פי שפסיקת הקנה היא מהדברים המטריפים את הבהמה, אין לומר שבפסיקת הקנה נעשית טריפה, וכשנשחט הוושט הרי היא כטריפה הנשחטת, כי שחיטת הוושט לבדה אינה נחשבת שחיטה, ואם כן, הרי זו בהמה שמתה שלא בשחיטה, שהיא נבילה, שכן זה הכלל, כל שיש פסול בשחיטה עצמה שאינה כראוי, הרי זו נבילה, שהרי מתה שלא בשחיטה, וכל שהשחיטה כראוי, ונפסלה מחמת דבר אחר, הרי זו טריפה. [ומתחילה רבי עקיבא היה חלוק על כך, והיה סבור, שמאחר ששחט

מסכת הולין

פרק שני השוחט דף לב

את הוושט כדון, אינה נבילה אלא טריפה, ולבסוף הודה לרבי ישבב.

< מתחילה אמר רבא, שכן הדין, רק כשתחילה שחט את הוושט, ולבסוף עקר את הקנה, כי תמיד הבהמה מתה על ידי פסיקת הסימן השני, ומאחר שפסיקת הסימן השני לא היתה בשחיטה אלא בעיקור, הרי זו בהמה שמתה שלא בשחיטה, שהיא נבילה. אבל כשתחילה עקר את הקנה, ולבסוף שחט את הוושט, מאחר שהבהמה מתה על ידי חיתוך הסימן השני, כלומר לא בעיקור אלא בשחיטה, אף שאז כבר נטרפה הבהמה מחמת עיקור הסימן הראשון, אין זה אלא כטריפה הנשחטת, ואין זו נבילה אלא טריפה. [ובאופן הזה מדברת המשנה בפרק אלו טריפות המונה שם נקובת הוושט ופסוקת הקנה בין הטריפות].

- ולבסוף חזר בו רבא, ואמר, שבשני האופנים אין כאן שחיטה כשרה, כי לא חיתך את שני הסימנים, ולכן בשני האופנים הבהמה מתה שלא בשחיטה, והיא נבילה. [ומה ששנינו בפרק אלו טריפות, נקובת הוושט ופסוקת הקנה, אין הכוונה שגם הן טריפות, אלא שהן אסורות, שלא כל המנויים שם טריפות הן, אלא כולן אסורות, מקצתן משום טריפות, ומקצתן משום נבילות].

< וריש לקיש אמר, שהדין הזה, שהשוחט בהמה שנפסק הקנה שלה נבילה היא ולא טריפה, אינו אלא כששחט במקום הפיסוק של הקנה, כי כששחט במקום הזה, לא חתך הוא את רוב הקנה, ונמצא שלא שחט כדון, ולא מתה הבהמה בשחיטה, ולכן נעשית נבילה. אבל כששחט בצואר במקום שלם, נמצא שהוא חיתך רוב שני הסימנים, ושחיטה גמורה היא, אלא שהבהמה אסורה, כי כבר נטרפה מחמת פיסוק קנה שבה, והרי היא ככל טריפה הנשחטת, שאינה נבילה אלא טריפה. [ובאופן הזה מדברת המשנה בפרק אלו טריפות המונה שם נקובת הוושט ופסוקת הקנה בין הטריפות].

- אולם בגמרא מבואר, שלא יתכן שאלו דברי ריש לקיש, שכן לדעת ריש לקיש, בהמה שנפסק רוב הקנה שלה במקום אחד, נחשבת היא כמי שניטלה ממנה כל הריאה והקנה המחובר לה, ומעתה, איך נחשיב את חיתוך הקנה במקום אחר כשחיטה, הלא הקנה נחשב כמונח מחוץ לבהמה, ואם כן על כרחך מאחר שנפסק רוב הקנה במקום אחד, שוב אין מועילה לבהמה שום שחיטה, והיא כנבילה. [ומה ששנינו בפרק אלו טריפות, נקובת הוושט ופסוקת הקנה, הוא כדעת רבי עקיבא קודם שחזר בו מלחלוק על רבי ישבב, ומאחר שכבר נקבעה בבית המדרש, שוב לא זזה ממקומה, אבל אינה הלכה].

ניקבה ריאה בין שחיטת

הקנה לשחיטת הוושט

לדעת רבי שמעון בן לקיש, אף על פי שנקב בריאה מטריף את הבהמה, אם ניקבה הריאה בין שחיטת הקנה לשחיטת הוושט הבהמה כשרה.

לדברי רבא – הסיבה לכך היא, כי בכל שחיטה, מאחר שנשחט הקנה, נחשב הקנה ועמו הריאה התלויה בו, כאילו הם מנותקים מן הבהמה, ומעתה, לא אכפת לנו אם ייפול בהם סימני טריפות, כי הם כבר לא חלק מהבהמה. ודווקא נקב בריאה אינו מטריף את הבהמה בין שחיטת הקנה לשחיטת הוושט, אבל אם ניקבו בני מעיים בין שחיטת הקנה לשחיטת הוושט, מאחר שעודם חלק מהבהמה, שהרי אינם תלויים בקנה, נטרפת בכך הבהמה, ומאחר שנעשית טריפה קודם גמר השחיטה, אסורה היא ככל טריפה.

ולסברת רבי זירא – הסיבה לכך, שהנקב בריאה אינו מטריף אחר שחיטת הקנה, כי מאחר שנשחט חצי חיות הבהמה, שוב אין דבר יכול להטריפה, [שהרי מוטרפת היא ועומדת מחמת שחיטת הקנה, ואף על פי כן אינה נחשבת טריפה מחמת כן], והוא הדין אם נקבו בני מעיים בין שחיטת הקנה לשחיטת הוושט, אין הבהמה נעשית טריפה על ידי זה. [מתחילה רצו לומר, שרבי זירא חזר בו מסברא זו, אולם ממסקנת הסוגיה אין ראייה לכך שרבי זירא חזר בו מסברא זו].

ניקבו בני מעיים בין

שחיטת הקנה לשחיטת הוושט

כבר נתבאר, שלסברת רבי זירא, אין דבר מטריף את הבהמה אחר שחיטת סימן ראשון,

מסכת חולין
פרק שני השוחט דף לג

ובכלל זה כשניקבו בני המעיים בין שחיטת הקנה לשחיטת הוושט, **והבהמה כשרה לגמרי לאכילה**.

וכמו כן נתבאר שלסברת רבא אם נקבו בני מעיים בין שחיטת הקנה לשחיטת הוושט, הבהמה טריפה, כי עד גמר השחיטה היא ראויה להיעשות טריפה בכל דבר [חוץ מנקב בריאה].

ולסברת רבא, הסתפק רבי זירא, מה דין בהמה זו, שבשחיטת הסימן הראשון היתה כשרה, והיתה השחיטה ראויה להתיר את הבהמה באכילה, וגם לטהרה מטומאת נבילות, ובשחיטת הסימן השני נטרפה, ולא היתה השחיטה ראויה אלא לטהר מטומאת נבילות, **האם שחיטת שני הסימנים מצטרפת יחד להיות שחיטה שלימה לפחות לעניין זה, שהבהמה לא תטמא טומאת נבילות**, או מאחר ששחיטת הסימן הראשון היתה ראויה להכשיר לגמרי, ושחיטת סימן שני אינה ראויה אלא להציל מטומאת נבילות, אינם מצטרפים יחד, והרי זו כבהמה שלא נשחטה שחיטה שלימה, ומטמאה טומאת נבילות. וכעין ספק זה נסתפק אילפא בפרק בהמה המקשה [כפי שיתבאר שם בעזה"י], **ונפשט הספק**, ששחיטת שני הסימנים מצטרפת, להציל את הבהמה מטומאת נבילות.

דף לג

הזמנה לאכול בני מעיים

לדעת רב אחא בר יעקב – מאחר שלמדנו מדברי רבי שמעון בן לקיש, שבחיתוך הקנה יש להחשיב את הריאה כאילו נטילה כולה מהבהמה, נמצא שבשעת חיתוך הקנה קודם מות הבהמה, הריאה נחשבת כאבר הנחתך מן החי, שהוא אסור באכילה מדין אבר מן החי, אלא שלישראל, מאחר שכך צוותה תורה להמית את הבהמה, וזו דרך השחיטה, בכך יצאה כל הבהמה מאיסור אבר מן החי, וגם הריאה בכלל ההיתר, ולכן כולה מותרת, אבל לגוי, לא צוותה תורה על השחיטה, ואין הבהמה מותרת לו אלא על ידי הריגתה, וכל זמן שהיא מפרכסת ויש בה חיות, כל הנחתך ממנה, הוא בכלל אבר מן החי האסור להם, ואם כן, **הריאה שנחתכת קודם מות הבהמה, נחשבת כאבר מן החי האסור להם**. ומכאן שאין מזמנים גוי לאכול בני מעיים משום שהריאה אסורה לו.

אולם בברייתא מבואר שלא כדרבי רב אחא בר יעקב, אלא אחד ישראל ואחד הגוי שווים בהיתר אכילת בשר שנחתך מהבהמה אחר השחיטה קודם שיצאה נפשה, ואינו אסור לגוי מטעם אבר מן החי.

הרוצה לאכול כזית בשר שנלקח מהבהמה

קודם יציאת נפשה

בשר הנלקח מהבהמה קודם יציאת נפשה, הוא מבריא ביותר, והרוצה לאכול בשר כזה, יקח ממנה בשר מיד אחר השחיטה בעודה מפרכסת, וייטול בשר מבית השחיטה שאינו מחוסר הפשט ונקל לקחתו], וימלחנו יפה, וידיחנו יפה, וימתין עד שתצא נפשה, [שאף שהותרה בשחיטה, אסור לאוכלה קודם שתצא נפשה, שנאמר "לא תאכלו על הדם"], ואז יאכלנה.

ארבע ראיות שמשנתנו

מדברת בבשר חולין

מבואר במשנתנו, שהשוחט בהמה חיה ועוף, אף על פי שלא הוציא מהם דם בשחיטה, כשרים הם לאכילה, וכשיצא מהם דם, הדם הזה הוא כשאר המשקים, המכשירים את המאכלים לקבל טומאה.

ונאמרו בגמרא ארבע ראיות לכך שמשנתנו מדברת בבשר חולין.

ראיה א. במשנה מבואר שהיא מדברת גם בבשר חיה, ובקדשים לא מצינו אלא בהמות ועופות, אבל חיות אינן כשרות אלא לחולין.

ראיה ב. במשנה מבואר, שהבשר כשר לאכילה אפילו לא יצא ממנו דם בשחיטה, ואילו קדשים אינם יכולים להיות כשרים בלא הוצאת דם, כי אינם מותרים לאכילה, אלא אחר זריקת דמם למזבח.

ראיה ג. במשנה מבואר, שהדם היוצא מן הבהמה דינו כמשקה להכשיר את המאכל לקבל טומאה, ואילו דם קדשים אינו משקה להכשיר, שנאמר בעניין הדם המכשיר, "רק הדם לא תאכלו על הארץ תשפךנו כמים", ללמד, שאינו

מסכת חולין
פרק שני השוחט דף לג

משקה להכשיר, אלא כשמותר לשופכו כמים, ודם קדשים אינו נשפך כמים אלא נזרק למזבח.

ראיה ד. במשנה מבואר, שהבשר אינו מוכשר לקבל טומאה, אלא אחר שייפול עליו משקה, ואילו בשר קדשים מוכשר לקבל טומאה, אף בלא שייפול עליו משקה, שחיבת הקודש מכשירה אותו להיחשב כמאכל.

באיזה אופן הידים מטמאות בשר חולין

במשנתנו מבואר, שהידיים מטמאות בשר חולין שהוכשר לקבל טומאה, ולא יתכן להעמיד משנתנו בכל בשר חולין, ובכל סתם ידיים, שכן, אף שגזרו חכמים שכל ידיים, [שלא טבלו ולא ניטלו], דינם כשני לטומאה, מכל מקום בחולין יש רק ראשון לטומאה או שני לטומאה, אבל אין שלישי לטומאה, וידיים שהן שניות לטומאה, אינן פוסלות בשר חולין להיות שלישי לטומאה.

ונחלקו חכמים, באיזה אופן להעמיד את משנתנו.

א. [דברי רב נחמן אמר רבה בר אבוה:] משנתנו מדברת בסתם ידיים שהן שניות לטומאה, ובבשר חולין, שנקנה בכסף מעשר שני.

להלן יתבאר בעזה"י, שלדברי רב נחמן אמר רבה בר אבוה, דעת חכמים, שבמעשר שני יש שלישי לטומאה, ולפיכך, לדעה זו יש להעמיד את משנתנו, בבשר חולין שנקנה בכסף מעשר שני, שכשהוא נוגע בסתם ידיים, שדינם כשני לטומאה, הוא נעשה שלישי לטומאה.

[אבל רב שימי בר אשי הקשה על דבריו, ואמר, שלדברי הכל גם במעשר שני יש רק ראשון ושני לטומאה ולא שלישי].

ב. [דברי רב פפא:] משנתנו מדברת בחולין גמורים, ובידיים שהם תחילות [=ראשונות] לטומאה.

להלן יתבאר בעזה"י, שלדברי רב פפא, דעת רבי שמעון בן אלעזר, שיש אופן שידיים נעשות ראשונות לטומאה, [והוא כשהכניס אדם ידו לבית מנוגע], ולדעה זו, שיש ידיים שהם ראשונות לטומאה, יש להעמיד את משנתנו בכל בשר חולין שהוכשר לקבל טומאה, שכשהוא נוגע בידיים כאלו, שהם ראשונות לטומאה, הוא נעשה שני לטומאה.

ג. [דברי רבי אלעזר אמר רבי הושעיא:] משנתנו מדברת בסתם ידיים, ובחולין שנעשו על טהרת הקדש.

להלן יתבאר בעזה"י, שבשר חולין שנוהרו בו מטומאה כאילו הוא בשר קדשים, שונה הוא מסתם חולין, ויש בו גם שלישי לטומאה, ואם כן, יש להעמיד את משנתנו בבשר כזה, שנוהרו בו כאילו הוא קדשים, שכשהוא נוגע בסתם ידיים, שדינם כשני לטומאה הוא נעשה שלישי לטומאה.

- ולהלן יתבאר בעזה"י, שלדברי רבי אלעזר אמר רבי הושעיא, וכן לדברי רבה בר בר חנה אמר רבי יוחנן, רק לדעת רבי אליעזר ניתן להעמיד את משנתנו כך, כי רק לדעתו יש דבר כזה, חולין שנעשו על טהרת הקדש, אבל לדעת רבי יהושע, אין דבר כזה, חולין שנעשו על טהרת הקודש, ואם כן, לדעתו, אי אפשר להעמיד את משנתנו באופן הזה.

- ולדברי עולא, [וכן לדברי רבי זירא אמר רבי אסי אמר רבי יוחנן אמר רבי ינאי], גם לדעת רבי יהושע יש דבר כזה, חולין שנעשו על טהרת הקדש, ואם כן גם לדעת רבי יהושע ניתן להעמיד את משנתנו באופן הזה.

ויש שני אופנים שלא רצו להעמיד בהם את משנתנו.

א. בסתם ידיים, ובכל חולין, וכדעת רבי עקיבא, שיש שלישי לטומאה אף בחולין.

להלן יתבאר בעזה"י, שלדעת רבי עקיבא, אף בחולין יש שלישי לטומאה, ואם כן, כל בשר חולין שנוגע בשני לטומאה נעשה שלישי.

ומכל מקום לא רצו להעמיד את משנתנו כן, ולומר, שמדברת בכל סתם ידיים, שהן שניות לטומאה, ומטמאות כל בשר חולין להיות שלישי לטומאה.

כי יתכן, שלא אמר רבי עקיבא שיש שלישי לטומאה בחולין, אלא מחמת שני לטומאה דאורייתא, ולא מחמת טומאת ידיים שהיא שני לטומאה מדברי חכמים.

ב. בסתם ידיים, ובחולין שנעשו על טהרת תרומה. [עניין זה מבואר בגמרא בדף ל"ד].

מסכת חולין
פרק שני השוחט דף לג

להלן יתבאר בעזה"י שלדברי הכל חולין שנוהרו בו מטומאה כאילו הוא תרומה שונה הוא מסתם חולין ויש בו גם שלישי לטומאה.

ומכל מקום, אין להעמיד את משנתנו בבשר כזה, שנוהרו בו מטומאה כאילו הוא תרומה.

כי רק בתבואות יתכן שיזהרו בהם מטומאה כאילו הם תרומה, משום שיש תבואות שהן תרומות, אבל בבשר, לעולם לא יזהרו בו כאילו הוא תרומה, כי אין שום בשר שהוא באמת תרומה או דומה לתרומה.

סדר וולדות הטומאה (א) בקדשים (ב) ובתרומה (ג) במעשר שני (ד) ובחולין

כל הנוגע באב הטומאה [כגון בשרץ], נעשה [וולד] ראשון לטומאה. ואוכלים ומשקים הנוגעים בוולד ראשון לטומאה, נעשים [וולד] שני לטומאה.

בחולין – אין אלא ראשון ושני לטומאה. אבל אוכלים טהורים של חולין, שיגעו בשני לטומאה, טהורים הם כבתחילה, ואינם נעשים שלישי לטומאה.

בתרומה – יש גם שלישי לטומאה. ולכן אוכלים טהורים של תרומה, שיגעו בשני לטומאה, נפסלים ונעשים שלישי לטומאה. אבל רביעי לטומאה אין בה, ולכן אוכלים טהורים של תרומה, שיגעו בשלישי לטומאה, טהורים הם כבתחילה, ואינם נעשים רביעי לטומאה.

בקדשים – יש גם רביעי לטומאה. ולכן אוכלים טהורים של קדשים, שיגעו בשלישי לטומאה, נפסלים ונעשים רביעי לטומאה. אבל חמישי לטומאה אין בהם, ולכן אוכלים טהורים של קדשים, שיגעו ברביעי לטומאה, טהורים הם כבתחילה, ואינם נעשים חמישי לטומאה.

ולעניין מעשר שני – מתוך דברי רב נחמן אמר רבה בר אבוא נראה, שלדעת רבי מאיר, דין מעשר שני כדין חולין, ואין בו אלא ראשון או שני לטומאה. ולדעת חכמים מעשר שני דינו כתרומה, ויש בו גם שלישי לטומאה. ולסברת אתקפתא דרב שימי בר אשי, יתכן שהכל מודים שמעשר שני עצמו דינו כחולין, ואין בו אלא ראשון או שני לטומאה, [ולא נחלקו חכמים ורבי מאיר אלא לעניין היתר אכילת מעשר שני למי שהוא עצמו שני לטומאה.

שלדעת חכמים, אף על פי שהוא אינו מטמא מעשר שני בנגיעתו, כי אינו עושה אותו שלישי לטומאה, שהרי אין מעשר שני נעשה שלישי לטומאה, לאכול את המעשר השני הוא אסור].

וכל זה כדעת חכמים, אבל לדעת רבי עקיבא, אפילו בחולין יש שלישי לטומאה, כמו שדרש, [ביום שמינו את רבי אלעזר בן עזריה להיות נשיא], מהכתוב, "וְכָל כְּלֵי חָרֶשׁ אֲשֶׁר יִפַּל מֵהֶם [מהשרצים] אֶל תּוֹכּוֹ [ועל ידי כן הכלי נעשה ראשון לטומאה] כֹּל אֲשֶׁר בְּתוֹכּוֹ יִטְמָא [כלומר מה שיתנו בכלי הראשון לטומאה גם הוא יטמא]", ומתוך שלא נאמר שהמקבל טומאה מהכלי "טמא", אלא "יטמא", שיש לקרותו "יִטְמָא", כלומר יטמא גם הוא אחרים, למדנו שהשני הזה, [שקיבל טומאה מהכלי שהוא ראשון], מטמא הוא עוד את השלישי הנוגע בו, ומכאן שיש שלישי לטומאה.

- לסברת קושיית הגמרא, דין זה ששני עושה שלישי בחולין, אמור בין בשני של טומאה דאורייתא, [כגון אוכל שנגע בכלי שנטמא בשרץ], ובין בשני של טומאה מדברי חכמים, [כגון סתם ידים].

- אולם לסברת תירוץ הגמרא, יתכן שלא אמר רבי עקיבא דין זה, ששני עושה שלישי בחולין, אלא בשני של טומאה דאורייתא, אבל לא בשני של טומאה מדברי חכמים.

כל הטעון ביאת מים מדברי סופרים

כל שהוא טהור מן התורה, וחכמים גזרו עליו טומאה, [כגון סתם ידים. וכלים שנטמאו במשקים. והבא ראשו ורובו במים שאובים. ועוד דברים המבוארים בפרק ראשון של מסכת שבת], כולם **טומאת שני גזרו עליהם, ודינם כדין שני לטומאה.** ולפיכך,

- מטמאים קדשים להיות שלישי לטומאה, [שהיו פוסלים קדשים אחרים להיות רביעי לטומאה].

- וכן פוסלים תרומה להיות שלישי לטומאה.

- אבל מותרים הם בחולין שאינם נטמאים משני לטומאה.

- ולעניין מעשר שני, הדבר תלוי במחלוקת רבי מאיר וחכמים הנזכרת לעיל.

סתם ידים שניות לטומאה הן

במסכת שבת מבואר, שחכמים גזרו, שכל ידים [שלא טהרו במקווה או בנטילה], דינם כדין שני לטומאה, [מטעמים המבוארים שם].

המכניס ידיו לבית המנוגע

בעניין בית שיש בו נגע נאמר, "וְהָפֵא אֶל הַבַּיִת כָּל יְמֵי הַסְּגִיר אֹתוֹ יִטְמָא עַד הָעָרֶב", ולדברי הכל, לא נאמרה טומאה זו, אלא במי שנכנס כל גופו לבית, אבל המכניס ידיו בלבד לתוך הבית אינו טמא, [=ביאה במקצת לא שמה ביאה].

וכל זה מדין תורה, אבל חז"ל גזרו, שהמכניס ידיו לבית המנוגע, אף על פי שלא הכניס כל גופו, ידיו טמאות, [כדי שלא יכניס אדם ידיו לבית המנוגע, ויבוא להכניס כל גופו].

< **לדעת חכמים** – גזרה זו היא, שיהיו **הידים שניות לטומאה**, שכן מצינו בשאר דברים, [כגון סתם ידים], שכשגזרו טומאה על הידים, גזרו עליהן להיות שניות לטומאה.

< **ולדעת רבי עקיבא** – גזרה זו היא, שיהיו **הידים ראשונות** [=תחילות] **לטומאה**, שכן סיבת הגזרה הזו היא, שמא יכניס אדם כל גופו לבית המנוגע, ומאחר שהנכנס כולו לבית המנוגע נעשה ראשון לטומאה, [שהרי הוא וולד ראשון לטומאת הבית שהיא אב הטומאה], כמו כן, הידים הטמאות מחמת הגזרה הזו, שמא יכנס כולו, דינן כדין ראשון לטומאה.

- **לדברי תנא קמא בברייתא**, אף כשגזרו על הידים להיות ראשון לטומאה, לא גזרו עליהן כן אלא **לעניין תרומה וקדשים**, [שיעשו בתרומה שני ושלישי, ובקדשים אף רביעי], אבל לעניין חולין לא גזרו עליהן אלא שיהיו שניות לטומאה, ואין עושות חולין הנוגע בהן שני לטומאה.

- **ולדברי רבי שמעון בן אלעזר**, כשגזרו על הידים להיות ראשון לטומאה, גזרו עליהן כן אף **לעניין חולין**, וחולין הנוגעים בהן נעשים שני לטומאה.

האוכל אוכלים טמאים

אדם אינו מקבל טומאה על ידי מגע באוכלים ומשקים טמאים, אבל כשהוא אוכל אוכלים ומשקים טמאים, [בשיעור חצי פרס שהוא שיעור שתי ביצים], נטמא גופו, [וזהו הנקרא פסול גוויה].

ונחלקו חכמים בעניין זה.

< **דעת רבי אליעזר**.

זה הכלל, **האדם האוכל, נעשה טמא, כמו המאכל שהוא אכל, ולפיכך,**

- **האוכל מאכל שהוא ראשון לטומאה, נעשה גופו ראשון לטומאה**, [לעשות אפילו את החולין הנוגעים בו שני לטומאה].

- **והאוכל מאכל שהוא שני לטומאה, נעשה גופו שני לטומאה**, [לעשות את התרומה הנוגעת בו שלישי לטומאה].

- **והאוכל מאכל שהוא שלישי לטומאה, נעשה גופו שלישי לטומאה**, [לעשות את הקדשים הנוגעים בו רביעי לטומאה].

לדברי רבה בר בר חנה אמר רבי יוחנן [המובאים בגמרא בדף ל"ז], **ראייתו של רבי אליעזר, לכך, שיש לטמא את האדם האוכל**

לפחות כמו המאכל הנאכל, היא, ממה שמצינו בעניין טומאת נבלת העוף, שהנוגע בנבלת העוף אינו נטמא בה כלל, אבל כשהיא נאכלת,

הבגדים שעל האדם האוכל נטמאים מחמתה, ואם כן מצינו לעניין נבלת העוף, שנוגע באדם האוכל את הטומאה, נטמא יותר מהנוגע בטומאה עצמה, ואם כן אף לעניין פסול גוויה,

יש לטמא את הנוגע באדם האוכל, לכל הפחות כמו את הנוגע במאכל עצמו. [ורבי יהושע דוחה

ראייה זו, כי טומאת נבלת העוף היא דבר חידוש, כלומר דיניה שונים משאר דינים הדומים לה, שבכל שאר הטומאות מגע מבחוץ מטמא, ומגע בית

הסתרים [כמקום בית הבליעה] אינו מטמא, ואילו בנבלת העוף, הנוגע בה מבחוץ, טהור, והנוגע בה בבית הבליעה, שהוא מקום נסתר, נטמא בה, ומאחר

שדיני נבלת העוף הם חידוש, וגזרת הכתוב, אין ללמוד מהם לשאר מקומות, כי יש לומר, שגם לעניין זה, שהאוכל חמור מן המאכל, חידוש הוא רק לעניין

נבלת העוף, ולא לשאר דברים. **ומצד שני יש ראייה, שהמאכל חמור מן האוכל, שכן מאכלים מקבלים**

טומאה כשיש בהם שיעור כביצה, והאדם האוכל אינו נפסל מחמת אכילת טומאה, אלא באכילת חצי פרס, שהוא שיעור שתי ביצים. ורבי אליעזר דוחה

ראייה זו, כי לדעתו אין ללמוד מה חמור ממה, ממה שמצינו ששיעור האחד מרובה מזולתו, כי שיעורים אינם דבר התלוי בחומרא וקולא, אלא באופן הראוי לכל דבר, לקבל טומאה ראוי בכביצה, ולפסול את

מסכת חולין
פרק שני השוחט דף לד

הגוף ראוי באכילת שתי ביצים].

< דעת רבי יהושע.

- **האוכל** מאכל שהוא **ראשון** לטומאה, **נעשה גופו שני** לטומאה, כמי שנגע בראשון לטומאה, שהוא נעשה שני לטומאה, [שתרומה הנוגעת בו נפסלת להיות שלישי לטומאה. וקדשים הנוגעים בו נטמאים להיות שלישי לטומאה, העושה אף רביעי לטומאה]. והטעם לכך, **כי אין** ראוי שיהא האוכל חמור כמו מה שאכל, [כמבואר לעיל], **ודיו שיהא כמי שנגע במה שאכל**.

- **והאוכל** מאכל שהוא **שני** לטומאה, **נעשה גופו שני** לטומאה, [שתרומה הנוגעת בו נפסלת להיות שלישי לטומאה. וקדשים הנוגעים בו נטמאים להיות שלישי לטומאה, העושה אף רביעי לטומאה]. ואף שכבר נתבאר, שדיו לאדם האוכל, שיהא נידון כאילו נגע במאכל, ואין להחמיר עליו שיהא כמאכל עצמו, הטעם לכך שהאוכל שני לטומאה, נעשה גם הוא עצמו שני לטומאה, [מבואר בגמרא בדף ל"ד והוא], **כי מצינו כן גם לעניין נגיעה, שאוכל שני לטומאה עושה אוכל אחר שנוגע בו, שיהא גם הוא שני לטומאה**, וזה כשיש משקה טופח על האוכל, שאז המשקה שנגע באוכל הטמא, נעשה ראשון לטומאה, [שלעולם משקים נעשים ראשון לטומאה, אף כשנטמאו משני לטומאה, חוץ מאם נגעו בטבול יום], והמשקים הללו, חוזרים ועושים את האוכל השני, שני לטומאה, ומאחר שמצינו שיש מאכל שנעשה שני לטומאה מחמת מגע במאכל אחר שהוא שני לטומאה גזרו שגם אדם האוכל מאכל שני לטומאה יהיה שני לטומאה, [אבל לא החמירו על האדם להיות כמשקים שנגעו במאכל שני לטומאה, שהם נעשים ראשון לטומאה, כי רק במשקים החמירו כן, משום שראויים ביותר לקבל טומאה].

- **והאוכל** מאכל שהוא **שלישי** לטומאה, **לעניין קדשים נעשה גופו שני** לטומאה, [שקדשים הנוגעים בו, נטמאים להיות שלישי לטומאה העושה רביעי], **ולעניין תרומה נעשה גופו שלישי** לטומאה, [שאינו פוסל תרומה הנוגעת בו, אבל הוא עצמו אסור לאכול תרומה]. [והטעם לכך יתבאר בעזה"י להלן בדף ל"ד].

ומאכלים טמאים אלו, כלומר מאכל ראשון לטומאה ומאכל שני לטומאה ומאכל שלישי לטומאה, שנחלקו בהם, [מה דין האוכלם], הם מאכלים של חולין, ואף שבסתם חולין אין שלישי לטומאה, יש אופן שיש שלישי לטומאה אף בחולין, והוא, כשנשמרו בעליו בטהרתו של האוכל, כאילו הוא תרומה או קדשים שיש בו שלישי לטומאה, כפי שיתבאר בעזה"י להלן.

באלו חולין אתה מוצא שלישי לטומאה

א. חולין שנעשו על טהרת תרומה.

לדברי הכל – הרגיל להתעסק בתרומות, ורוצה להיות רגיל בשמירת טהרתן, ולפיכך שומר גם את תבואות החולין שלו מכל דבר הפוסל את התרומה, נעשים החולין כתרומה לעניין טהרתן, **ויש בהן שלישי לטומאה** כמו בתרומה.

ב. חולין שנעשו על טהרת הקדש.

לדברי עולא [בדף ל"ד בגמרא] – **הכל מודים** שגם הרגיל לאכול קדשים, ורוצה להיות רגיל בשמירת טהרתם, ולפיכך שומר גם את בשר החולין שלו, מכל טומאות הפוסלות את הקדש, נעשים החולין כקדשים לעניין טהרתם, **ויש בהן שלישי לטומאה**. [ובגמרא בדף ל"ד מבואר, שזו גם דעת רבי זירא אמר רבי אסי אמר רבי יוחנן אמר רבי ינאי].

אבל לדברי רבי אלעזר אמר רבי יהושע, וכן לדברי רבה בר בר חנה אמר רבי יוחנן – **זו דעת רבי אליעזר בלבד. אבל לדעת רבי יהושע, [וכן לדעת תנא קמא בברייתא בדף ל"ה], אין אדם שומר חולין שלו כקדשים, והעושה כן, בטלה דעתו אצל כל אדם, ואין הבשר אלא כחולין גמורים, שאין בו אלא ראשון ושני בלבד.**

דף לד

חלק גדול מהדברים המובאים בגמרא בדף זה, נתבארו לעיל, יחד עם הדברים המובאים בגמרא בדף ל"ג.

טעמו של רבי יהושע שהאוכל

אוכל שלישי נעשה שני לקדש

בחולין שנעשו על טהרת תרומה – מאחר שלא נשמר מטומאת המאכלים אלא כשמירת תרומה, אין השמירה הזו מועילה לעניין קדשים, ולפיכך, אף שלעניין תרומה,

מסכת חולין
פרק שני השוחט דף לה

המאכלים נחשבים כשלישי לטומאה, לעניין קדשים, יש להחמיר עליהם, להחשיבם כשני לטומאה, ולדעת רבי יהושע, האוכל מאכל שהוא שני לטומאה, עושה את המאכל הנוגע בו שלישי, כפי שנתבאר בדף ל"ג. [אבל לעניין תרומה אינו נעשה כשני לטומאה אלא כשלישי להיות אסור לאכול תרומה ולא לפוסלה בנגיעתו].

ובחולין שנעשו על טהרת הקדש – לדברי רבה בר בר חנה אמר רבי יוחנן, לדעת רבי יהושע אין כזה דבר, חולין שנעשו על טהרת הקדש, ואם כן בהם לא אמר רבי יהושע מעולם, שהאוכל חולין שנעשו על טהרת הקודש, שהם שלישי לטומאה, יהיה גופו שני לטומאה. ולדברי עולא, לדעת רבי יהושע, יש דבר כזה, חולין שנעשו על טהרת הקדש, אלא שלפירוש ראשון של רש"י, בהם לא אמר רבי יהושע מעולם שהאוכל שלישי יהיה גופו שני, [אלא יהיה גופו שלישי], [וזה שלא כדעת רבי זירא אמר רבי אסי אמר רבי יוחנן אמר רבי ינאי]. ולפירוש שני של רש"י, אף בהם אמר רבי יהושע, שהאוכל שלישי, נעשו גופו שני, [וזה כדעת רבי זירא אמר רבי אסי אמר רבי יוחנן אמר רבי ינאי, והטעם לכך], כי אף על פי שהם חולין הנעשים על טהרת הקדש, מאחר שאינם קודם ממש, אלא חולין, אין שמירת טהרתם כשמירת קדשים ממש, ולעניין קדשים ממש, יש לחוש בהם שמא הם שני לטומאה, ולדעת רבי יהושע, האוכל מאכל שהוא שני לטומאה, עושה את המאכל הנוגע בו שלישי, כפי שנתבאר בדף ל"ג.

השלישי של חולין נאכל בניזיד הדמע

< פירוש ראשון של רש"י – כבר נתבאר, שהאוכל מאכל של חולין, [הנעשים על טהרת תרומה], שהוא שלישי לטומאה, נעשה גופו שלישי לטומאה, לעניין זה, שאסור הוא באכילת תרומה. ומכל מקום, זה הנפסל לאכול תרומה מחמת שנעשה גופו שלישי לטומאה, אינו אסור אלא באכילת כזית תרומה בכדי אכילת פרס, [כלומר בתוך זמן הראוי לאכול ארבע ביצים], אבל מותר הוא לאכול פחות מכזית תרומה, או אף לאכול כזית שלם במשך זמן ארוך, שהוא יותר ממשך הזמן של אכילת פרס. ולכן מותר הוא לאכול תבשיל שהוא שלישי לטומאה, שנתנו בו תבלין של תרומה, כי אין התבלין עצמו אינו נטמא מהתבשיל, כי אין שלישי עושה רביעי בתרומה, והאדם הנאסר לאכול בתרומה מחמת שאכל שלישי, אינו אוכל תרומה כשיעור, אלא פחות מכזית, כי התבלין הוא מועט ואינו נאכל בתבשיל כזית בכדי אכילת פרס.

< פירוש שני של רש"י – כבר נתבאר שמאכל של חולין, הנעשה על טהרת תרומה, ראוי להיות שלישי לטומאה, ולפסול את האוכלו מלאכול תרומה. ולכן מי שאוכל תרומות, אסור לו לאכול מאכל כזה, שהוא שלישי לטומאה, כדי שלא יפסול את גופו מלאכול תרומה. ודווקא חולין הנעשים על טהרת תרומה יש בהם שלישי לטומאה, אבל סתם חולין אין בהם שלישי לטומאה, ולכן אפילו נגעו בשני לטומאה, מותר לו לאוכלם, שאינו נאסר בכך מלאכול תרומה. ונזיד הדמע, שהוא תבשיל של חולין שנתנו בו תבלין של תרומה, אף על פי שתרומה מעורבת בו, מאחר שהיא מועטת, ואין אוכלים ממנה כזית בכדי אכילת פרס, אין אומרים שודאי נעשה התבשיל על טהרת תרומה, אלא נעשה הוא על טהרת חולין, וכשנגע התבשיל הזה בשני לטומאה, לא נפסל להיות שלישי לטומאה, ומותר לאוכלו.

דף לה

שלישי של חולין הנעשה על טהרת תרומה

שווה לשלישי של תרומה עצמה

מתוך דברי עולא ורבי יונתן למדנו, ששלישי של חולין הנעשים על טהרת תרומה, שווה לשלישי של תרומה עצמה.

שכשם שנתבאר לעיל, שהאוכל שלישי לטומאה של חולין הנעשים על טהרת תרומה, (א) נפסל גופו מלאכול תרומה, (ב) אבל אינו פוסל תרומה במגעו.

כך דינו של האוכל שלישי לטומאה של תרומה עצמה, (א) נפסל גופו מלאכול תרומה, (ב) אבל אינו פוסל תרומה במגעו.

ואין שלישי של חולין הנעשה על טהרת תרומה

מסכת חולין

פרק שני השוחט דף לה

קל משלישי של תרומה עצמה, [לומר שלא יאסר האוכלו לאכול תרומה].

ואין שלישי של תרומה עצמה חמור משלישי של חולין הנעשים על טהרת תרומה, [לומר שיפסול את התרומה אף במגע].

רביעי בקודש

כבר נתבאר בדף ל"ד שבקדשים יש ולד רביעי לטומאה. ודין זה אינו אלא מעלה מדברי חכמים, שרצו להחמיר על שמירת טהרת קדשים, שלא יגעו הקדשים אפילו בשלישי לטומאה, אבל מדין תורה, אין ולד רביעי לטומאה לא בחולין ולא בקדשים.

< לדעת רב יצחק בר שמואל בר מרתא [וכן לדעת רבי אלעזר ברבי צדוק בברייתא] – לא תקנו חכמים חומרא זו בקדשים, שיהיו רביעי לטומאה, אלא כשנטמאו משלישי לטומאה, שהוא עצמו קדש מקודש, [כלומר קודש גמור, שגופו קדוש, כגון בשר קרבן, וחלות תודה אחר שחיטת התודה, ומנחות שקדשו בכלי], אבל כשיגעו קדשים בשלישי שאינו קודש מקודש, בין שהוא חולין הנעשים על טהרת הקודש, ובין שהוא קודש שקדש בקדושת פה בלבד, אינם נעשים רביעי לקודש מחמת כן.

ומה ששנינו, שהאוכל שלישי לטומאה של חולין שנעשו על טהרת תרומה, מטמא את הקודש, הסיבה לכך, כי כשנעשו החולין על טהרת תרומה, לעניין קדשים הם נחשבים כמי שלא נשמרו בהן מטומאה, והרי הם כשני לטומאה, ולכן האוכלם מטמא קדשים, כדין מי שאכל שני לטומאה, ולא כדין מי שאכל שלישי לטומאה.

וראיה לכך, שטהרת תרומה טומאה היא לקודש, ממה ששנינו, שהחמירו להחשיב את בגדי עם הארץ, כאילו הם טמאים טומאת מדרס, [לטמא אדם], אפילו לגבי הפרושים, שאוכלים חולין בלבד בטהרה. והחמירו להחשיב את בגדי הפרושים, כאילו הם טמאים טומאת מדרס, לגבי הכהנים האוכלים תרומות בטהרה. והחמירו להחשיב את בגדי אוכלי התרומה, כאילו הם טמאים טומאת מדרס, לגבי אוכלי קדשים. הרי שהנשמרים מטומאה מחמת תרומה נחשבים כטמאים לעניין קדשים. [ורבא דחה ראיה זו, כי לדעתו, רק על הבגדים החמירו, להחשיבם כטמאים לצורך דבר חמור יותר ממה ששמרו עליהם, שמא ישבה עליהם אשתו כשהיא נידה, ונטמאו, שטומאה זו מצויה, אבל לעניין טומאת הפירות, אין סיבה לומר, שכשנשמר עליהם מטומאה לצורך דבר קל, אין השמירה מועילה לצורך דבר חמור].

< ולדעת הברייתא שהביא רב הונא בר נתן – כשתקנו חכמים בקדשים ולד רביעי לטומאה, לא חילקו בדבר, ובין שנגע הקודש, בקדש מקודש שהוא שלישי לטומאה, ובין שנגע הקודש, בחולין הנעשים על טהרת הקדש שהם שלישי לטומאה, נעשה הנוגע רביעי לטומאה.

נאמנות עמי ארצות על טהרת יינות

במסכת חגיגה מבואר, שאף על פי שאין עמי ארצות נאמנים על טהרות, לומר שלא נטמאו, על טהרת היינות לנסכים האמינום, ואם אמרו על היין העומד לנסכים, שהוא טהור, הרי זה טהור.

אבל על יינות של תרומה, אינם נאמנים, לומר שלא נטמאו [אלא בשעת הגיתות והבדדים].

ואם אמרו על חבית של תרומה, שהפרישו לתוכה רביעית יין לצורך נסכים, הם נאמנים על כל החבית, לומר שהיא טהורה, כי מאחר שנזהרים עליה מחמת רביעית נסכים שבה, כולה בחזקת טהרה, כיינות העומדים לנסכים.

דם בהמה המכשיר אוכלים לקבל טומאה

כבר נתבאר בכמה מקומות, שהמאכלים אינם מקבלים טומאה, אלא אחר שהוכשרו לכך, על ידי שנפל עליהם אחד מהמשקים המכשירים לקבל טומאה, ובכלל המשקים הללו הוא הדם. שנאמר "וְדָם חֲלָלִים יִשְׁפָּתָהּ", ללמד שדם נחשב משקה.

לדעת רבי שמעון [כפי דברי רב אסי] – הכתוב המלמד שהדם נקרא משקה, הוא "וְדָם חֲלָלִים יִשְׁפָּתָהּ", וממנו יש ללמוד, שדם הבהמה אינו נחשב משקה, אלא כשנהרגה הבהמה על ידי אדם שלא בשחיטה, שכן הכתוב מדבר בדם חללים, ואין נקרא חלל, אלא מי שנהרג על ידי אדם ולא מאליו, אבל בהמה שמתה מאליה, אינה נקראת חלל, ודמה אינו נחשב משקה, וכמו כן, בהמה שנשחטה כדין, אינה קרויה חלל אלא שחוטה, ודמה אינו נחשב משקה,

מסכת חולין
פרק שני השוחט דף לו

וכמו כן, בהמה שהוכתה ויצא דם מן המכה, אינו נקרא דם חללים, שאין חלל אלא מי שמת לגמרי, והדם הזה אינו נחשב משקה.

ולדעת תנא קמא של משנתנו – גם דם השחיטה נחשב משקה. ודבר זה למד ממה שהוקש דם שחיטה למים, שנאמר בו, "על הארץ תשפכנו פמים", ללמד שנחשב הוא משקה כמים. [ולדעת רבי שמעון, לא בא הכתוב הזה ללמד שדם שחיטה נחשב משקה, אלא ללמד, שדם פסולי המוקדשים, שבהם הכתוב הזה מדבר, מותר הוא בהנאה כמים].

הכשר על ידי שחיטה

לדעת רבי שמעון – כשם שהמשקים מכשירים את האוכלים לקבל טומאה, כך שחיטת בשר מכשירה את הבשר לקבל טומאה, שכן מתוך שהשחיטה מכשירה את הבשר באכילה, בכך שמוציאה אותו מידי איסור אבר מן החי, כך השחיטה מחשיבה את הבשר לאוכל, גם לעניין קבלת טומאה.

דף לו

דם חללים לדעת רבי ישמעאל

< שיטת רש"י.

כשמקיזים דם להמית, בתחילה הדם שותת טיפה אחת או שתיים, ואחר כך הוא מקלח, ואחר כך הוא משחיר, והדם שהנפש יוצאה בו, הוא הדם המשחיר, אבל כל זמן שהדם מקלח, עדיין הוא חי.

ואין נקרא דם חללים, אלא הדם שהנפש יוצאה בו, כלומר הדם המשחיר, אבל דם הקילוח, אינו נקרא דם חללים, ואם כן, מהכתוב, "וְיָדָם חִלְלִים וְשִׁפְתָהּ", יש ללמוד, שהדם המשחיר בלבד נחשב משקה, אבל דם קילוח, אינו נחשב משקה, ואינו מכשיר את המאכלים לקבל טומאה.

< שיטת תוס'.

כשמקיזים דם להמית, בתחילה יוצא שחור בלא לקלח, ואחר כך יוצא אדום בלא לקלח, ואחר כך מקלח, ואחר הקילוח מתמעט ושותת ויורד בלא קילוח, והדם שנפש יוצאה בו, לדעת רבי יוחנן הוא הדם המקלח, ולדעת ריש לקיש גם היוצא קודם לקילוח, משכלה המשחיר והתחיל להאדים.

ואין נקרא דם חללים, אלא הדם שאחר יציאת הנפש, שכבר נעשית חלל, שהוא אחר גמר הקילוח, ואם כן, מהכתוב, "וְיָדָם חִלְלִים וְשִׁפְתָהּ", יש ללמוד, שרק הדם שאחר הקילוח נחשב משקה, אבל דם קילוח, אינו נחשב משקה, ואינו מכשיר את המאכלים לקבל טומאה.

שחט והתיז דם שחיטה על מאכלים

< כשניתז הדם על המאכלים מתחילת השחיטה ועד סופה בלא הפסק.

– מודים רבי ורבי חייא, שהדם מכשיר את המאכלים לקבל טומאה, [כדעת תנא קמא במשנתנו] שדם שחיטה מכשיר הוא.

< וכשנתקנח הדם בין שחיטת סימן ראשון לשחיטת סימן שני.

– לדעת רבי, אף על פי שעדיין לא ניתז כל דם השחיטה על המאכלים, די בכך שניתז תחילת דם השחיטה עליהם, כדי שיוכשרו, כי מתחילת השחיטה היא נקראת שחיטה [=ישנה לשחיטה מתחילה ועד סוף], ומתחילת ההתזה יש כאן דם שחיטה שהוא מכשיר.

– ולדעת רבי חייא [כביאור רב פפא], אין השחיטה קרויה אלא בסופה [=אינה לשחיטה אלא לבסוף], ולכן, כל זמן שלא ניתז הדם של סוף השחיטה, אין המאכלים מוכשרים לקבל טומאה.

ולדברי רב פפא, כך הכריע רבי הושעיא, שמאחר שבזה יש לצרף לדעת רבי חייא את דעת רבי שמעון, האומר, שדם שחיטה אינו מכשיר כלל, יש לסמוך על כך, והמאכלים אינם מוכשרים.

– ולדעת רבי חייא [כביאור רב אשי], יש להסתפק אם השחיטה נקראת שחיטה מתחילה [=ישנה לשחיטה מתחילה ועד סוף], או שאין השחיטה קרויה אלא בסופה [=אינה לשחיטה אלא לבסוף], ולפיכך, כל זמן שלא ניתז הדם של סוף השחיטה, יש להסתפק אם המאכלים מוכשרים לקבל טומאה, ולכן כשניתז דם תחילת השחיטה על התרומה ואחר כך נגעה בו טומאה, תולים את הדבר, אין

מסכת חולין

פרק שני השוחט דף לו

אוכלים אותה שמא נטמאת ואין שורפים אותה
שמא לא נטמאת.

ולדברי רב אשי, כך הכריע רבי הושעיא, שכן
לעניין אכילה, מודה רבי לרבי חייא, שאין
לאכול את התרומה, משום שנטמאת, ואין כאן
אלא דעת יחיד המתירה לאכול, [היא דעת רבי
שמעון, האומר, שדם שחיטה אינו מכשיר כלל],
ויחיד ורבים הלכה כרבים. ולעניין שריפה,
מודה רבי שמעון לרבי חייא, שאין לשרוף את
התרומה משום שלא נטמאת, ואין כאן אלא
דעת יחיד המטעינה שריפה, [היא דעת רבי,
האומר, שדם תחילת השחיטה מכשיר], ויחיד
ורבים הלכה כרבים.

חיבת הקודש לגופה או אף לטמא

להלן יתבאר בעזה"י, שמדין תורה, קדשים
מקבלים טומאת אוכלים אף בלא הכשר
משקים, משום חיבת הקודש.

ונסתפק רבי שמעון בן לקיש, האם דין זה,
שחיבת הקודש מחשיבה את האוכל כמי
שהוכשר לקבל טומאה, היא רק לעניין זה,
שהקדשים עצמם יקבלו טומאה בלא הכשר,
או אף לעניין זה, שאחר שנטמאו הקדשים בלא
הכשר, הם חוזרים ומטמאים.

< **רבי אלעזר רצה לפשוט את הספק, ממה**
שכפלה תורה דין זה, שמאכלים טעונים הכשר
משקה לקבל טומאה, שנאמר, "מִכֶּל הָאֲכָל
אֲשֶׁר יֵאָכֵל אֲשֶׁר יָבֹא עֲלָיו מִיַּם יִטְמָא", ונאמר,
"וְכִי יִתֵּן מַיִם עַל זֶרַע וְנָפַל מִנְּבִלָתָם עָלָיו טָמֵא
הוא לָכֶם", ולכאורה הסיבה שכפלה תורה דין
זה, הוא ללמד, **שדווקא על ידי המים האוכלים**
נעשים מוכשרים לטומאה לגמרי, אף לטמא
אחרים, להוציא אוכלים שהוכשרו על ידי חיבת
הקודש, שאינם נעשים מוכשרים לטומאה
לגמרי, אלא לגופם לא לטמא אחרים.

- **אולם דחו את דבריו, כי יתכן שהסיבה**
שכפלה תורה דין זה, שמאכלים טעונים הכשר
משקה לקבל טומאה, היא ללמד, שכן הדין בין
כשהאוכלים מקבלים טומאה מהשרץ, ובין
כשהאוכלים מקבלים טומאה ממת, שכן
טומאת שרץ חמורה מטומאת מת, בכך שהשרץ
מטמא אף בשיעור כעדשה, וטומאת המת
חמורה מטומאת שרץ, בכך שהמת מטמא
טומאת שבעה, ואם היה רק כתוב אחד, היינו
מעמידים אותו על טומאה אחת מהן, ואומרים,
שמהטומאה השניה, החמורה ממנה, האוכלים
מקבלים טומאה אף בלא הכשר.

< **וכל הספק הזה, אם הקדשים שנטמאו**
מחמת הכשר חיבת הקודש, חוזרים מטמאים
אחרים, הוא לעניין שיטמאו אותם טומאה
גמורה מהתורה, שיהיה דינם לשריפה, כדין
קדשים טמאים, אבל דין פשוט הוא, שלכל
הפחות מדברי חכמים הם נטמאים.

- וראיה לדבר ממשנתנו, שלדברי רבי שמעון,
השחיטה מכשרת בשר חולין לקבל טומאה
ולטמא, אף על פי שלא הוכשר במים, והוא הדין
להכשר חיבת הקודש, שאינו הכשר של מים.

- וראיה נוספת ממחלוקת שמאי והלל בעניין
הבוצר ענבים לגת שאינו חפץ במשקה היוצא
מהם, ואם כן אינו נחשב כמשקה, ובכל זאת
אמר שמאי שהוכשרו בו הענבים לקבל טומאה,
ושתק הלל להודות לו, ואם כן הוא הדין לעניין
הכשר של חיבת הקודש שאינו על ידי משקה.

מניין שחיבת הקודש דאורייתא

כבר נזכר בדף ל"ג, שבשר קדשים מוכשר לקבל
טומאה, אף אם לא ייפול עליו אחד המשקים
המכשירים מאכלים לקבל טומאה, משום
שבשר קדשים יש לו חביבות, ומחמת חיבת
הקודש, נחשב הוא לאוכל, אף בלא הכשרת
משקים, ודין זה דין תורה הוא, ולכן אם נגע
בשר קדשים בטומאה, אפילו לא הוכשר על ידי
משקה, הוא נשרף. [ומסיימת הגמרא בדף ל"ז
בתיקו].

< **מתחילה רצו לומר, שדין זה, למד מהכתוב**
בעניין בשר קדשים שבעזרה, "וְהַבֶּשֶׂר אֲשֶׁר יִגַּע
בְּכָל טָמֵא לֹא יֵאָכֵל בְּאֵשׁ יִשְׂרָאֵל", שיש ללמוד
ממנו שבשר קדשים מקבל טומאה בעזרה.

ועל כרחך הוכשר לקבל טומאה בלא שייפלו
עליו משקים המכשירים, שכן אין בעזרה שום
משקה להכשיר.

שהרי דם קדשים אינו מכשיר, שנאמר בעניין
הדם המכשיר, "לֹא תֹאכְלוּ עַל הָאָרֶץ תִּשְׁפְּכוּ
בְּמַיִם", ללמד שאין הדם נחשב משקה, אלא
כשהוא דומה למים, בכך שניתן לשופכו, ואם כן
דם קדשים אינו בכלל זה, כי אסור לשופכו, כי
צריך להיזרק למזבח.

מסכת חולין

פרק שני השוחט דף לז

וגם שאר משקים שבעזרה אינם מכשירים, כמו שהעיד רבי יוסי ברבי חנינא על משקים של בית המטבחים שבעזרה, שלא רק שהם עצמם טהורים, אלא שאינם מכשירים מאכלים לקבל טומאה.

ומאחר שאין משקה שיכשיר בשר קדשים לקבל טומאה בעזרה, כשלמדנו שבשר קדשים ראוי לקבל טומאה, על כרחך הוא ראוי לכך אף בלא שיוכשר על ידי משקה, כי הוא מוכשר מחמת חיבת הקודש.

- אולם דחו זאת, כי יתכן שיוכשר בשר קדשים על ידי משקים שבאו מחוץ לעזרה, שהם מכשירים לקבל טומאה, כגון שהעבירו את הבהמה בנהר קודם השחיטה, ועדיין ממשקה טופח עליה, והוא מכשיר את הבשר לקבל טומאה, ואם כן, יתכן שהכתוב, "וְהַבֶּשֶׂר אֲשֶׁר יִגַע בְּכָל טָמֵא לֹא יֵאָכֵל בְּאֵשׁ יִשְׂרָאֵל", מדבר באופן הזה, אבל בלא הכשר משקים, אין בשר קדשים מקבל טומאה.

< ולמסקנה הסוגיה, דין זה, שחיבת הקודש מכשירה לקבל טומאה בלא משקים, למד מהכתוב, "וְהַבֶּשֶׂר כָּל טָהוֹר יֵאָכֵל בְּשָׂר", שאינו נצרך ללמד על כך שיש להיזהר בטהרת בשר קדשים, שכן דין זה למד כבר מתחילת הכתוב הזה, ["וְהַבֶּשֶׂר אֲשֶׁר יִגַע בְּכָל טָמֵא לֹא יֵאָכֵל בְּאֵשׁ יִשְׂרָאֵל"], אלא הכתוב הזה "וְהַבֶּשֶׂר כָּל טָהוֹר יֵאָכֵל בְּשָׂר", בא לרבות דברים נוספים, שיש להיזהר בהם בטהרה כאילו הם בשר, והם עצים ולבונה שאינם בני אכילה, ומאחר שלמדנו, שבקדשים, דבר שאינו מאכל נחשב כמאכל, הוא הדין שדבר שהוא מאכל שלא הוכשר, יהא נחשב כמאכל שהוכשר.

דף לז

מניין שבהמה מסוכנת מותרת בשחיטה

בהמה כשרה העומדת למות, [בלא שיהא בה סימני טריפות], ניתרת באכילה על ידי שישחטוה קודם שתמות, [ולהלן יתבאר בעזה"י היאך נדע, שלא מתה קודם השחיטה], ואף על פי שהיה מקום לומר, שהיא אסורה באכילה, שנאמר, "דִּבְרוּ אֶל בְּנֵי יִשְׂרָאֵל לֵאמֹר זֹאת הַחֲזִיָּה אֲשֶׁר תֹּאכְלוּ מִכָּל הַבְּהֵמָה אֲשֶׁר עַל הָאָרֶץ", שמשמע שאין היתר אכילה אלא בעומדות לחיים, ולא בעומדות למות, מכל מקום, המסוכנת שנשחטה כדין, כשרה לאכילה.

א. מהכתוב "לא תאכלו כל נבלה".

מתחילה רצו להוכיח, שמסוכנת מותרת באכילה [על ידי שחיטה], מהכתוב האוסר לאכול נבילות, "לא תאכלו כל נבלה", שכן, אם הוצרכה תורה לאסור בהמה שנתנבלה, משמע שקודם מותה, אף שכבר היתה מסוכנת למות, עדיין לא נאסרה.

ואין לדחות זאת, ולומר, שנבילה האמורה בתורה היא היא המסוכנת, שמשעה שנעשית מסוכנת היא קרויה נבילה, ואם כן אדרבה מבואר בתורה שמסוכנת אסורה. כי מפורש בכתוב, שנבילה נקראת רק אחר מיתה, שנאמר, "וְכִי יָמוּת מִן הַבְּהֵמָה אֲשֶׁר הִיא לָכֶם לְאָכְלָהּ הִנְגַע בְּנִבְלָתָהּ יִטָּמֵא עַד הָעָרֵב".

אבל יש לדחות זאת, ולומר, שאף על פי שנאמר "לא תאכלו כל נבלה", לאסור את הנבילה באיסור לא תעשה רק אחר מותה, מכל מקום גם קודם מותה, משעה שהיא מסוכנת, היא אסורה באיסור עשה, מהכתוב "זאת החזיה אשר תאכלו", המלמד שאין לאכול אלא את העומדות לחיות, ואם כן אין ראייה לכך שהמסוכנת מותרת.

ב. מהכתוב "וּבֶשֶׂר בְּשָׂדֵה טְרֵפָה לֹא תֹאכְלוּ".

אבל יש להוכיח, שמסוכנת מותרת באכילה [על ידי שחיטה], מהכתוב האוסר לאכול טריפות, "וּבֶשֶׂר בְּשָׂדֵה טְרֵפָה לֹא תֹאכְלוּ", שכן, אם הוצרכה תורה לאסור בהמה שהיא טריפה, דהיינו שהיא מסוכנת למות, וגם יש בגופה חסרון של טריפה, משמע שהמסוכנת שאין בגופה חסרון, מותרת, שכן אם המסוכנת בלא חסרון אסורה, כל שכן שהטריפה אסורה שהיא מסוכנת עם חסרון, ואין צורך לכתוב זאת.

ורצו לדחות הוכחה זאת, ולומר, שטריפה האמורה בתורה היא היא המסוכנת, [וכמו כן נבילה האמורה בתורה היא מסוכנת אחר מיתה כמבואר לעיל], ונאמרו בתורה שלושה כתובים בעניינה, (א) "זאת החזיה אשר תאכלו", ללמד שהאוכל מסוכנת עובר באיסור עשה. (ב) "וּבֶשֶׂר בְּשָׂדֵה טְרֵפָה לֹא תֹאכְלוּ", ללמד שהאוכל מסוכנת עובר באיסור לא תעשה. (ג) "לא

מסכת חולין
פרק שני השוחט דף לו

תאכלו כל נבלה", ללמד שאחר מיתה היא קרויה נבילה, ויש בה לא תעשה נוסף. ואם כן האוכל מסוכנת אחר מיתה עובר בעשה ושני לא תעשה, ואין ראייה להתיר את המסוכנת.

אבל אין לקבל דחייה זו, כי יש להוכיח מהכתוב, "וחלב נבלה וחלב טרפה יעשה לך כל מלאכה ואכל לא תאכלהו", שהטריפה אינה המסוכנת, שכן הכתוב, "וחלב נבלה וחלב טרפה יעשה לך כל מלאכה ואכל לא תאכלהו", לא נצרך לאסור חלב באכילה, [דבר הלמד כבר מהכתוב "כל חלב וכל דם לא תאכלו"], אלא הוא נצרך, ללמד, שאיסור נבילה ואיסור טריפה חלים על איסור חלב, והאוכל חלב נבילה וחלב טריפה, עובר בשני איסורים. ומעתה, אם הטריפה האמורה בכתוב היא המסוכנת שעומדת למות, יש לך ללמוד בקל וחומר, שאם איסור טריפה שהיא העומדת למות, חל על איסור חלב, כל שכן שאיסור נבילה, שהיא בהמה שכבר מתה מחמת שהיתה מסוכנת, חל על איסור חלב, [שאיין לך נבילה שלא נעשית מסוכנת קודם שנתנבלה], ולמה הוצרכה תורה לכתוב דין זה בנבילה בפני עצמו, אלא על כרחך טריפה אינה מסוכנת, אלא זו שיש בה חסרון של טריפות.

ג. מהכתוב "וחלב נבלה וחלב טרפה יעשה לך כל מלאכה ואכל לא תאכלהו".

וכן יש ללמוד, שבהמה מסוכנת מותרת באכילה [על ידי שחיטה], מהכתוב המלמד שאיסורי נבילה וטריפה חלים על איסור חלב, "וחלב נבלה וחלב טרפה יעשה לך כל מלאכה ואכל לא תאכלהו", שללמד דין זה, שאיסור נבילה וטריפה חל על איסור חלב, ויש באכילת חלבן שני איסורים, די היה לכתוב, "וחלב נבלה ו[] טרפה יעשה לך כל מלאכה ואכל לא תאכלהו", ולא היה צריך לכתוב "וחלב" לכל אחת מהן, והסיבה שנכתב בפירוש "וחלב טרפה", היא ללמד, שדווקא באכילת חלב טריפה יש שני איסורים, אבל באכילת חלב מסוכנת אין אלא איסור אחד, והוא איסור חלב, אבל איסור מסוכנת אין בו, כי מסוכנת מותרת.

ד. מהכתוב "ונבלה וטרפה לא אכלתי מנעורי".

וכן יש ללמוד מדברי יחזקאל הנביא, שבהמה מסוכנת מותרת באכילה. שכשאמר לו הקדוש ברוך הוא "ואתה קח לך חטין ושערים ופול ועדשים ודחו וכסמים ונתתה אותם בכלי אחד ועשית אותם לך לקחם מספר הימים אשר אתה שוכב על צדך שלש מאות ותשעים יום תאכלנו. ומאכלך אשר תאכלנו במשקול עשרים שקל ליום מעת עד עת תאכלנו. ומים במשוךה תשתה ששית ההין מעת עד עת תשתה. ועגת שערים תאכלנה והיא בגללי צאת האדם תעגנה לעיניהם". ענה לו יחזקאל, דברים שהיה נזהר בהם יותר משאר בני אדם, כמו שנאמר, "ואמר אקה ה' אקים הנה נפשי לא מטמאה ונבלה וטרפה לא אכלתי מנעורי ועד עתה ולא בא בפי בשר פגול". וביארו חכמים את דבריו.

"הנה נפשי לא מטמאה" – שלא הרהרתי ביום לבא לידי טומאה [של קרין] בלילה.

"ונבלה וטרפה לא אכלתי מנעורי" – שלא אכלתי בשר כוס [=שחוט] כוס [=שחוט] מעולם, כלומר מעולם לא אכלתי מבהמה מסוכנת למות, שממהרים לשוחטה קודם שתמות.

"ולא בא בפי בשר פגול" – שלא אכלתי מבהמה שהורה בה חכם [כלומר שנולד בה ספק, והוצרך לשאול לחכם להתירו]. משום רבי נתן אמרו, שלא אכלתי מבהמה שלא הורמו מתנותיה, [הזרוע והלחיים והקבה, ואף על פי שהוא היה כהן, ובלא הרמה יכול לאוכלה].

ומאחר שהזכיר בדבריו שהיה נזהר שלא לאכול בהמה מסוכנת, יש ללמוד שהיא מותרת, שכן לא הזכיר אלא דברים שהחמיר על עצמו יותר משאר בני אדם, ואם בהמה מסוכנת אסורה לכל, לא היה לו להזכיר עניין זה.

מי היא בהמה מסוכנת

כל בהמה שמעמידים אותה, ואינה מצליחה לעמוד, נקראת מסוכנת, [ואינה מותרת בשחיטה, אלא אם כן פירכסה, שניכר מכך שלא מתה קודם השחיטה כפי שיתבאר בעזה"י להלן], ואפילו בשיניה היה כוחה גדול, שהיתה אוכלת בקעיות, או אפילו אוכלת קורות.

פירכוס המוכיח שלא מתה

המסוכנת קודם השחיטה

כבר נתבאר, שבהמה מסוכנת ניתרת בשחיטה, ובלבד שתהא הוכחה שלא מתה קודם השחיטה, ונחלקו חכמים בדין זה.

לדעת רבן שמעון בן גמליאל – בהמה מסוכנת

מסכת חולין
פרק שני השוחט דף לח

אינה מותרת בשחיטה אלא אם כן תפרכס
[=תניע] ביד וגם ברגל.

ולדעת רבי אליעזר – דיה אם זינקה [=קילחה], כלומר, די בכך שתקלח את דמה בכח, כדרך הבהמות הנשחטות חיות, שנופחות בגרונם לאחר שחיטה, והדם מקלח ומזנק בכח. [וכן דעת רבי שמעון, ולדעתו אם שחט בהמה מסוכנת בלילה ולא ידע אם פרכסה ולמחרת מצא שכותלי בית השחיטה מלאים בדם בידוע שקילחה דמה והבהמה כשרה].

ולדעת חכמים – אין די בקילוח, אבל אין צריך פירכוס של יד ושל רגל, ודי בכך שתפרכס הבהמה אחד מהם, כלומר או יד או רגל והוא הדין אם כשכשה בזנבה.

[נמצא שרבן שמעון בן גמליאל מחמיר מכולם. ורבי אליעזר מיקל מכולם. וחכמים בינתיים].
עד כאן נתבאר במשנתנו, אולם בגמרא נאמרו דברים נוספים, [ויתכן שכולם כדעת חכמים].

דף לח

לדעת רב – גם הדברים הבאים נחשבים פירכוס. (א) געייה [כלומר צעקה] **בקול עבה וחזק.** [אבל געייה כהה אינה נחשבת פירכוס].
(ב) הטלת רעי בהתרזה למרחוק. [אבל שתיתת רעי בסמוך לה אינה נחשבת פירכוס]. (ג) **כישכוש באוזנה.**

ולדעת שמואל – אין צריך לפירכוס גדול כזה, וגם פחות מזה נחשב פירכוס, שזה הכלל, כל תזוזה בבהמה שאינה רגילה לבוא מחמת המיתה, סימן ברור הוא לכך שהיא חיה. ובכלל זה שהיתה יד הבהמה פשוטה וכפפה אותה, [אבל אם היתה יד הבהמה כפופה, ופשטה אותה, בבהמה דקה אין זה פירכוס, אלא דבר הרגיל לבוא מחמת מיתה, ובבהמה גסה גם זה נחשב פירכוס].

< **ואמר רבא שכך היא ההלכה :**

פירכוס בבהמה דקה – (א) פירכוס ביד. שהיתה ידה פשוטה וכפפה אותה, [אבל היתה ידה כפופה ופשטה אותה אין זה פירכוס]. (ב) פירכוס ברגל. בין שהיתה ידה פשוטה וכפפה אותה, ובין שהיתה ידה כפופה ופשטה אותה.

פירכוס בעוף – אפילו לא רפרף אלא גפו, ולא כשכש אלא זנבו, הרי זה פירכוס.

ומבואר במשנתנו, שכל זה, שאנו מצריכים פירכוס להתיר את הבהמה, אין זה אלא בבהמה שהיא בחזקת מסוכנת, אבל בהמה שהיתה בחזקת בריאה, אפילו לא זזה כלל, הרי היא כשרה.

שמו של רב

לפירוש רש"י – שמו היה רב. ושמואל היה קורא לו אבא בלשון כבוד.

ולפירוש הערוך – שמו היה אבא, אלא שהכל היו קורים אותו רב להחשיבו, ורק שמואל שהיה חבירו היה קורא לו אבא בשמו.

באיזה חלק של השחיטה הפירכוס מוכיח

שלא מתה הבהמה קודם השחיטה

< **לדעת רב נחמן בר יצחק – פירכוס זה, המוכיח על הבהמה שהיא חיה, די שיראה בה בתחילת השחיטה, ואפילו לא פירכסה אחר כך באמצע השחיטה או בסופה, כי כשפירכסה בתחילת השחיטה, בידוע שלא מתה עד סופה.**

וראיה לדבר, ממשנתנו, שלדעת רבי שמעון, האומר, שקילוח דם נחשב פירכוס, אם נשחטה הבהמה בלילה, ולא ראה אם פרכסה או לא, ובבוקר מצא שכותלי בית השחיטה מלאים דם, בידוע שקילחה דמה, והבהמה כשרה, ואף על פי, שמכך שכותלי בית השחיטה מלאים דם, אינו יכול לדעת אלא שהיה קילוח, אבל אינו יכול לדעת אם היה הקילוח הזה בתחילת השחיטה או בסופה, דיו בכך שנודע לו שהיה קילוח, להכשיר את הבהמה, ומכאן שבכל פירכוס במשך השחיטה הבהמה כשרה, ואפילו היה בתחילת השחיטה.

< **ולדעת רב חסדא – כשפרכסה בהמה מסוכנת בתחילת השחיטה בלבד, אין מכך ראייה שלא מתה עד סוף השחיטה, והרי היא אסורה, כי יתכן שמתה קודם גמר השחיטה. אבל כשפרכסה באמצע השחיטה היא כשרה, אף אם לא פירכסה בסוף השחיטה.**

וראיה לדבר, ממה ששנינו, שבהמה דקה

מסכת חולין

פרק שני השוחט דף לח

מסוכנת, שפשטה ידה ולא כפפה, פסולה, ולדעת רב חסדא, על כרחך לא נאמר הדין הזה, אלא באמצע השחיטה, כי בסוף שחיטה לא מסתבר שתהא פסולה, שהרי מחמת השחיטה מתה, ואיך תכפוף ידה, ואם כן, כשם שהדין הזה אמור באמצע השחיטה, כך הפירכוס שמכשיר אותה, אמור באמצע השחיטה. [ורבא דחה ראייה זו, כי יש לומר, שכל שהיא חיה עד סוף השחיטה, ראויה לכפוף ידה אף אחר סוף השחיטה, ואם אינה עושה כן, ודאי מתה קודם סוף השחיטה].

< ולדעת רבא – אין הפירכוס מכשיר את הבהמה, אלא אם כן היה בגמר השחיטה ממש, אבל אם לא פירכסה בגמר השחיטה, יתכן שמתה קודם לכן, והיא אסורה.

וראייה לדבר מהברייתא הדורשת את הכתוב, "שור או קֶשֶׁב או עֵז כִּי יוֹלֵד וְהָיָה שְׁבַעַת יָמִים תַּחַת אִמּוֹ וַיְמִיּוֹם הַשְּׁמִינִי וְהִלָּאָה יִרְצָה לְקָרְבָּן אִשָּׁה לָהּ":

"שור או קֶשֶׁב" – פרט לכלאים, כלומר בן רחל ותיש, פסול הוא לקרבן.

"או עֵז" – פרט לנדמה כלומר בן עז ותיש הדומה לכבש, פסול הוא לקרבן.

"כִּי יוֹלֵד" – פרט ליוצא דופן, כלומר כל שלא נולד כדרכו אלא דרך דופן הרחם על ידי שנקרעה פסול הוא לקרבן.

"שְׁבַעַת יָמִים" – פרט למחוסר זמן, כלומר כל שבעה ימים ראשונים אחר לידתו, פסול הוא לקרבן, אף אם אמו קיימת.

"תַּחַת אִמּוֹ" – פרט ליתום, כלומר, כל שלא היה תחת אמו שעה אחת, ששניהם היו בחיים יחדיו, פסול הוא לקרבן. ועל כרחך אין הכוונה לפסול מי שמתה אמו לאחר לידתו, שאם כן היכן הוא הגבול, וכי לעולם צריכה אמו לחיות, כדי להכשיר את בנה לקרבן. וכן אין הכוונה למי שמתה אמו קודם לידתו, שכן מאחר שמתה, לא נולד כדרכו, והרי הוא כיוצא דופן, שכבר נפסל מהכתוב "כִּי יוֹלֵד". ועל כרחך, כוונת הכתוב, לפסול מי שמתה אמו מיד בסוף לידתו, שכל הלידה היתה כדרכה, ואין זה כיוצא דופן, ומיד בסוף הלידה מתה, ולא היה מעולם בחייו תחת אמו. [ורק כשמתה אמו מעט זמן אחר הלידה הוא כשר לקרבן].

ומתוך הברייתא הזו מבואר, שכשאמרה תורה "כִּי יוֹלֵד", ללמד, שאין כשר אלא מי שנולד כדרכו, הכוונה לכך שכל הלידה היתה כדרכה, ולא די בכך שתחילת הלידה כדרכה, ובאמצעה מתה, ומכאן יש ללמוד, שכל דבר שאינו כשר אלא מחיים, כגון שחיטת בהמה, צריך שתהא החיות עד הסוף, כלומר עד גמר השחיטה.

אבוה דבר אבוברם

אבוה דבר [=אביו של בן] אבוברם, זהו אבוברם עצמו, ומכירים היו את הבן, ולא את האב, והיו קוראים אותו על שם בנו, שעשו את בנו סימן לו.

מחשבת פיגול קדשים של בעלים

העושה אחת מארבע עבודות הקרבן, [שחיטה. קבלת דם. הולכת דם. וזריקת דם], במחשבה שתהא אחת מהאכילות, [זריקת דם. הקטרת אימורים. אכילת בשר], לאחר הזמן הראוי לכך, פיגל את הקרבן, [שהקרבן נפסל, ומעתה האוכלו חייב כרת], שנאמר, "וְאִם הֶאֱכַל יֶאֱכַל מִבֶּשֶׂר זָבַח שְׁלָמָיו בַּיּוֹם הַשְּׁלִישִׁי לֹא יִרְצָה הַמִּקְרִיב אֹתוֹ לֹא יִחְשָׁב לוֹ פְּגוּל יִהְיֶה וְהִנָּפֵשׁ הָאֲכֵלֶת מִמֶּנּוּ עֲוֹנָה תִּשָּׂא", שכוונת הכתוב לומר, שבשעת ההקרבה המקריב לא יחשוב לאכול את הבשר ביום השלישי, [והוא הדין שלא יחשוב לקיים ביום השלישי את שאר האכילות כזריקת הדם והקטרת האימורים], ואם עשה כן פיגל.

לדעת רבי יוסי – אין המחשבה הולכת אלא אחר הכהן המקריב, שנאמר "הַמִּקְרִיב אֹתוֹ לֹא יִחְשָׁב", דווקא המקריב ולא אחר, אבל כשהכהן מקריב את הקרבן במחשבה נכונה, והבעלים חשבו בשעת ההקרבה לאכול מהבשר אחר זמנו, אין בכך כלום, והקרבן כשר.

ולדעת רבי אליעזר ברבי יוסי [ששמע מרבותיו] – **גם הבעלים מפגלים את הקרבן במחשבתם, שנאמר [בפרשת נסכים], "וְהִקְרִיב הַמִּקְרִיב קִרְבָּנוּ ...", משמע שגם הבעלים קרויים מקריב, [אף שבפועל הכהן הוא המקריב], ואם כן, הוא הדין לעניין פיגול, גם הבעלים הם בכלל הכתוב "הַמִּקְרִיב אֹתוֹ לֹא יִחְשָׁב", ומפגלים הם את הקרבן במחשבתם.**

מחשבת עבודה זרה של בעלים

השוחט בהמה לשם עבודה זרה אסורה בהנאה, ונחלקו חכמים מה הדין כשאחד שחט בהמה עבור הגוי.

לדעת רבי יוסי – יש ללמוד בקל וחומר [שיתבאר בעזה"י להלן בדף ל"ט], שאם בקדשים אין המחשבה הולכת אלא אחר העובד, כל שכן שבחולין [כלומר בעבודה זרה], **אין המחשבה הולכת אלא אחר השוחט, ואם כן, אפילו פירשו הבעלים הגוים, שתהא השחיטה לעבודה זרה, אין בכך כלום, מאחר שהשוחט הוא ישראל, ולא שחט לשם עבודה זרה.** [וכן פסק רב יהודה אמר שמואל בדף ל"ט].

ולדעת רבי אליעזר – בקדשים הדין כדברי רבי אליעזר ברבי יוסי, שגם הבעלים מפגלים. ויש ללמוד בבניין אב שהוא הדין לחולין, [כלומר לעבודה זרה], **מחשבת הבעלים לעבודה זרה אוסרת את הבהמה. וכשהבעלים הם גויים, אפילו לא פירשו שתהא השחיטה לעבודה זרה, מן הסתם מחשבתם שתהא לעבודה זרה, והבהמה אסורה.** [ואפילו אין כל הבהמה שלהם אלא רק כזית ממנה בלבד].

ולדעת תנא קמא ללשון ראשון – בקדשים הדין כדברי רבי אליעזר ברבי יוסי שגם הבעלים מפגלים. והוא הדין בחולין, **מחשבת הבעלים לעבודה זרה אוסרת, אולם לדעתם, אין הדבר אלא כשפירשו שמחשבתם לעבודה זרה, אבל כל זמן שלא פירשו, שתהא השחיטה לעבודה זרה, אפילו הם גויים, אין לומר שמן הסתם מחשבתם לעבודה זרה, ולכן הבהמה כשרה.**

ולדעת תנא קמא ללשון שני – רק בקדשים הדין כדברי רבי אליעזר ברבי יוסי, שגם הבעלים מפגלים. אבל בחולין אין הדין כן, ואין המחשבה הולכת אלא אחר השוחט, ואם כן, אפילו פירשו הבעלים שתהא השחיטה לעבודה זרה, אין בכך כלום.

דף לט

מחשבים מעבודה לעבודה

א. במחשבת פיגול.

במחשבת פיגול, **הכל מודים שמחשבים מעבודה לעבודה, כלומר מחשבה שחישב העובד מעבודה לעבודה, מפגלת, שכן כך הוא עיקר דינו של פיגול, שבשעת אחת מעבודות הקרבן, יחשוב העובד, שתהא אחת האכילות לאחר הזמן, כגון שבשעת השחיטה, יחשוב לזרוק את הדם לאחר הזמן.**

ב. במחשבת שלא לשמה בחטאת [ובפסח בזמנו].

החטאת שנעשית בה אחת מעבודות הקרבן שלא לשם חטאת פסולה, כגון שנשחטה לשם עולה, או שנזרק דמה לשם עולה.

ונחלקו חכמים מה הדין **כשעשה עבודה אחת לשמה, וחישב בה לעשות עבודה אחרת שלא לשמה, כגון ששחט אותה לשם חטאת, על מנת לזרוק את הדם לשם עולה.**

לדעת רבי יוחנן – יש ללמוד דין מחשבת שלא לשמה ממחשבת פיגול, שכשם שבמחשבת פיגול מועילה מחשבה מעבודה לעבודה, כך במחשבת שלא לשמה, הפוסלת את החטאת, **מחשבים מעבודה לעבודה, והקרבתם נפסל.**

ולדעת רבי שמעון בן לקיש – אין ללמוד מחשבת שלא לשמה ממחשבת פיגול, ובמחשבת שלא לשמה, אין מחשבים מעבודה לעבודה, והקרבתם כשר.

ג. במחשבת עבודה זרה.

כבר נתבאר, שבהמה שנשחטה לעבודה זרה, נאסרה, והוא הדין שבהמה שנזרק דמה, או הוקטרו חלביה, לשם עבודה זרה, שהיא אסורה בהנאה.

ונחלקו חכמים, מה הדין, **כששחט לעצמו שלא לשם עבודה זרה, אבל נתכוון בשעת השחיטה שאת הדם יזרוק לעבודה זרה.**

לדעת רבי יוחנן [שתניא כוותיה] – יש ללמוד דין זה ממחשבת פיגול, שכשם שבמחשבת פיגול, מועילה מחשבה מעבודה לעבודה, כך במחשבת עבודה זרה, **מחשבים מעבודה לעבודה, והבהמה נאסרת.**

ולדעת רבי שמעון בן לקיש – אין ללמוד דין זה ממחשבת פיגול, כי יש לחלק בין הדין האמור בעזרה, לדין האמור בחוץ שהוא קל יותר, ובמחשבת עבודה זרה, אין מחשבים מעבודה לעבודה, והבהמה מותרת.

קל וחומר של רבי יוסי

במשנתנו מבואר, שלדעת רבי יוסי, מחשבת קדשים חמורה ממחשבת עבודה זרה, [ולכן, מאחר שלדעתו בקדשים אין המחשבה הולכת אלא אחר העובד, כל שכן שבעבודה זרה אין המחשבה הולכת אלא אחר העובד], ולהלן יתבאר בעזה"י במה מחשבת קדשים חמורה ממחשבת עבודה זרה.

א. מעבודה לעבודה.

מתחילה רצה רב ששת לומר, שלדברי רבי יוסי, בדבר זה חמורה מחשבת קדשים ממחשבת עבודה זרה, שבקדשים מחשבה מועילה לפסול אף מעבודה לעבודה, ובעבודה זרה אין מחשבה פוסלת מעבודה לעבודה.

אלא שאם כן יש להקשות מכאן, הן על דברי רבי יוחנן, והן על דברי רבי שמעון בן לקיש.

שכן מה שאמר רבי יוסי, שבקדשים מחשבים מעבודה לעבודה, הוא כנגד דברי רבי שמעון בן לקיש, שאמר, שבמחשבת שלא לשמה אין מחשבים מעבודה לעבודה. [ואמנם זה ניתן ליישב ולומר, שלבסוף חזר בו רבי שמעון בן לקיש, והודה לדברי רבי יוחנן, שגם במחשבת שלא לשמה מחשבים מעבודה לעבודה].

ומה שאמר רבי יוסי, שבחולין אין מחשבים מעבודה לעבודה, הוא כנגד דברי רבי יוחנן, שאמר, שאף במחשבת עבודה זרה, מחשבים מעבודה לעבודה.

ב. בארבע עבודות.

ובמסקנה אמר רב ששת, שלדברי רבי יוסי, בדבר זה חמורה מחשבת קדשים ממחשבת עבודה זרה, שבקדשים מחשבה מועילה לפסול בארבע עבודות [שחיטה. קבלת הדם. הולכת הדם. וזריקת הדם], ובעבודה זרה אין מחשבה פוסלת אלא בשתי עבודות בלבד [שחיטה וזריקה].

שחט בהמה ואחר השחיטה

חישב עליה לעבודה זרה

נתבאר שהשוחט בהמה על מנת לזרוק דמה לשם עבודה זרה אסורה בהנאה [כדעת רבי יוחנן]

ומעשה היה בקיסרי, באחד ששחט בהמה סתם, ואחר השחיטה חישב עליה לזרוק דמה לשם עבודה זרה, [והסתפקו, האם הוכיח הדבר שכבר בשעת השחיטה היתה כוונתו לכך], ולא אמרו

בה, לא איסור ולא היתר.

< לדעת רב חסדא – לא אסרוה, משום כבודם של חכמים, [תנא קמא של משנתנו], שאמרו, שכל שלא פירש שמחשבתו לעבודה זרה, מן הסתם לא היתה מחשבתו לעבודה זרה, והבהמה מותרת. ולא התירוה, משום כבודו של רבי אליעזר [במשנתנו], שאמר, סתם מחשבת עובד כוכבים לעבודה זרה, ומאחר שנתגלה לבסוף שהוא עובד עבודה זרה, אף כשלא פירש ששחט לעבודה זרה, מן הסתם לכך שחט.

- אולם הקשו על דבריו. שמא מודים חכמים, שאם לבסוף פירש שעושה לעבודה זרה, הוכיח הדבר שגם מתחילה היתה מחשבתו כן, ורק כשלא פירש כלל מחשבתו, אף אחר כך, אין אומרים שמן הסתם מחשבתו לעבודה זרה. ושמא מודה רבי אליעזר, שאין לומר סתם מחשבת עובד עבודת כוכבים לעבודה זרה, אלא אחר שכבר הוחזר לעבוד עבודה זרה, אבל במה שחשב אחר השחיטה לעבודה זרה, עדיין לא נודע שגם בשעת השחיטה היה מומר לעבודה זרה, ואם כן בשעת השחיטה לא היה בכלל עובד עבודה זרה, שמן הסתם מחשבתו לעבודה זרה.

< לדעת רב שיזבי – לא התירוה משום כבודו של רבן שמעון בן גמליאל, האומר, שסוף דבר מוכיח על תחילתו, ומאחר שלבסוף פירש שכוונתו לזרוק הדם לשם עבודה זרה, הוכיח הדבר שמתחילת השחיטה היתה דעתו לכך. [ולא אסרוה משום כבודם של חכמים החולקים על רבן שמעון בן גמליאל כפי שיתבאר להלן].

האומר כתבו גט לאשתי ולא אמר תנו

הבריא שאמר, "כתבו גט לאשתי", אם לא אמר להם גם "תנו", לא מינה אותם להיות שלוחים לתת לה גט, ולא אמר כן אלא לשחק בה [שלא תפציר בו לתת לה גט לפטרה מיבם אם ימות, והפליגה בדברים].

אבל מי שהיה יוצא להיהרג [על ידי המלכות], או שעמד להפליג בים, או לצאת בשיירה, או חולה הנוטה למות, אף כשאמר "כתבו גט

מסכת הולין

פרק שני השוחט דף לט

לאשתי", בלא לומר "תנו", **כוונתו שיתנו לה גט**, ומה שלא פירש בדבריו "תנו", אין זה אלא משום שהיה בהול וטרוד, ולא הספיק לסיים דבריו כפי כוונתו.

ומעשה בבריא, שאמר, "כתבו גט לאשתי", [וכתבו ונתנו לה], **ועלה לגג, ונפל ומת. ואמר על כך רבן שמעון בן גמליאל, שאם נפל לאונסו**, כגון מחמת הרוח, ולא נתכוון ליפול, **אין זה גט**, כדין בריא שאמר "כתבו" בלא לומר "תנו".

אולם אם נפל בכוונה להמית עצמו, הרי זה גט, כדין היוצא להיהרג, שהוא טרוד, ומחמת כן לא סיים דבריו, **שכן אף על פי שבשעה שאמר "כתבו" היה בריא, הוכיח סופו, שעלה לגג והפיל עצמו, על תחילתו, שהיה טרוד כמי שיוצא להיהרג.**

< **ומתחילה רצו להביא ראיה מהדין הזה לדברי רב שזבי, שלדעת רבן שמעון בן גמליאל, השוחט בסתם, ומפרש אחר כך שכוונתו לזרוק את הדם לעבודה זרה, הוכיח סופו, שגם השחיטה שבתחילה היתה על דעת כן.**

- **אולם דחו זאת, כי יתכן, שרק כשגם מתחילה יש אסמכתא להוכחה, כגון בזה, שגם מתחילה אמר "כתבו", יש לומר, שהוכיח סופו על תחילתו, שבאמת כן כוונתו היתה מתחילה לגרשה, אבל בזה, שתחילה שחט בסתם, ואין שום אסמכתא שגם בשעת השחיטה נתכוון לזרוק הדם לעבודה זרה, אין לומר שהוכיח סופו על תחילתו.**

הכותב נכסיו לאחר ואמר

הלה "אי אפשי בהם"

א. כתב שטר מתנה לחבירו, [כדי שיזכה במתנה בקבלת השטר], וכשבא למסור לו את השטר, אמר חבירו שאינו חפץ במתנה, לא זכה בה, משום שאי אפשר להקנות דבר לאדם נגד רצונו.

ב. אבל אם אחר שכבר קיבל את השטר, וזכה על ידי זה במתנה, אמר שאינו חפץ בה, לא ביטל את זכייתו, כי כבר נעשית שלו בשעה שקיבל את השטר.

ג. ואם הנותן זיכה את המתנה למקבל בפניו על ידי אדם שלישי, [כלומר שנתן את השטר לאדם אחר, על מנת שיזכה למקבל], ובשעה שהשלישי קיבל את השטר, המקבל שתק, ולאחר מכן כשבאו לתת למקבל עצמו את השטר, אמר שאינו חפץ במתנה,

לדעת חכמים – משעה שקיבל השלישי את השטר, כבר זכה בו המקבל, שהרי ראה ושתק, ודינו כדין ב'.

ולדעת רבן שמעון בן גמליאל – מאחר שבשעה שבאו לתת לו את השטר, אמר שאינו חפץ בו, הדבר מוכיח, שכבר מתחילה לא היה חפץ בו, ולכן לא זכה במתנה כדין א', כי אין מזכים לאדם נגד רצונו, ומה שמתחילה כשנתנו לשלישי את השטר לא אמר כלום, אינה הוכחה שהסכים לזכות במתנה, כי היה סבור שאין לו למחות, כל זמן שלא באים לתת לו עצמו, [והנכסים שייכים ליורשי הנותן].

< **ומהדין הזה יש ראיה לדברי רב שזבי, שלדעת רבן שמעון בן גמליאל, השוחט בסתם, ומפרש אחר כך שכוונתו לזרוק את הדם לעבודה זרה, הוכיח סופו, שגם השחיטה שבתחילה היתה על דעת כן.**

-

ישמעאל עובדי עבודה זרה שאינם אוכלים אלא בשר שחוטה, נתנו אילים לשוחטים ישראלים, ואמרו להם, אנו ניטול את הדם והחלב [לזרוק ולהקטיר לעבודה זרה], ואתם תיטלו את הבשר והעור בשכרכם.

והתיר רב יוסף לטבחים לעשות כן, כי הלכה כרבי יוסי, שאין המחשבה הולכת אלא אחר השוחט, ומאחר שהשוחטים ישראלים, ואינם שוחטים לעבודה זרה, הבהמות מותרות.

-

כבר נתבאר, שלדעת רבי אליעזר, כל בהמה שיש בה לגוי חלק כלשהו, נאסרת בשחיטה, ואפילו ישראל שוחט אותה, כי המחשבה הולכת גם אחר הבעלים, וסתם מחשבת גוי לעבודה זרה.

וכשעדיין אין לגוי חלק בבהמה, אבל כבר שילם לשוחט על מנת שייתן לו בשר מבהמה שישחט.

- **אם אין הישראל יכול לחזור בו, [כגון שהגוי אלים], נמצא שזכה הגוי בחלק מהבהמה והיא נאסרת.**

מסכת הולין
פרק שני השוחט דף מ

- אבל כשהישראל יכול לחזור בו, לא זכה הגוי בחלק מהבהמה, והיא מותרת.

דף מ

השוחט לשם עבודה זרה

כל הנשחט לשם עבודה זרה, נקרא זבחי מתים, ואסור בהנאה מן התורה, [כפי שנתבאר לעיל].

ובכלל זה, השוחט לשם המלאך הממונה על ההרים, או על הגבעות, או על הנהרות, או על המדברות.

וכן השוחט לשם חמה, או לשם לבנה, או לשם כוכבים, או לשם מזלות.

וכן השוחט לשם מיכאל השר הגדול.

וכן השוחט לשם שלשול קטן.

כל אלו שווים הם, שאם עשאם עבודה זרה, ושחט לשמם, הרי זה נאסר בהנאה.

[ואף על פי שבעלי חיים הנעשים עבודה זרה, הם עצמם אינם נאסרים בהנאה, מכל מקום, השוחט לשמם, שוחט הוא לשם עבודה זרה, והנשחט נאסר כזבחי מתים].

אבל הרים, וגבעות, וימים, ומדברות, וכל דבר המחובר, אף על פי שמתכוון לעשותם עבודה זרה, אינם נעשים עבודה זרה, שנאמר, "אֶבֶד

תִּבְדֹּן אֶת כָּל הַמְּקוֹמוֹת אֲשֶׁר עָבְדוּ שָׁם הַגּוֹיִם אֲשֶׁר אִתָּם יִרְשִׁים אֶתְּם אֶת אֱלֹהֵיהֶם עַל הַהָרִים הָרְמִים וְעַל הַגְּבְעוֹת וְתַחַת כָּל עֵץ רַעְנָן", ללמד, שרק מה שעל ההרים והגבעות נחשב עבודה זרה, אבל ההרים והגבעות עצמם אינם נחשבים עבודה זרה, ולכן

כל הנשחט לשם הרים וגבעות לשום עבודה זרה, אינו נקרא זבחי מתים, ואינו אסור בהנאה מן התורה, ורק מדברי חכמים הוא אסור, משום שדומה הוא לדבר הנשחט לעבודה זרה.

שנים שוחטים ואחד לעבודה זרה

שנים אווזים בסכין ושוחטים, אחד שוחט לשם עבודה זרה, ואחד שוחט לעצמו לאכילה, שחיטתם פסולה, מחמת זה השוחט לעבודה זרה.

דברי רב הונא

אמר רב הונא – היתה בהמת חבירו רבוצה לפני עבודת כוכבים, כיון ששחט בה סימן אחד אסרה.

ואלו הם הדינים היוצאים מדבריו:

א. אף על פי שאין בעלי חיים נאסרים [בהנאה להדיוט]. לא כשעבדו אותם לשם עבודה זרה. ולא כשהקצו אותם להיות תקרובת עבודה זרה. כשנשחטו להיות תקרובת עבודה זרה, מאחר שנעשה מעשה כלשהו בגופם, שהחלו לשוחטם, מיד הם נאסרים.

ב. וכמו כן, אף על פי שהמשתחוה לבהמת חבירו, אינו אוסר אותה כלל, [אף לא לגבוה], כי אין אדם אוסר דבר שאינו שלו, אם עשה בבהמת חבירו מעשה כלשהו לשם עבודה זרה, כגון ששחט בה סימן אחד לשם עבודה זרה, מיד היא נאסרת [אף להדיוט]. ולהלן יתבאר בעזה"י, שרב נחמן, ורב עמרם, ורב יצחק, חולקים על כך].

ובגמרא בדף מ"א מבואר, שמודה רב הונא, שנחלקו בזה תנאים, האם אדם אוסר דבר שאינו שלו, ודבריו, הם כדעת תנא קמא בברייתא שם, שעובד כוכבים שניסך יינו של ישראל אסרו בהנאה.

השוחט חטאת (א) בשבת (ב) בחוץ (ג) לעבודה זרה – חייב שלוש חטאות

בברייתא מבואר, שהשוחט חטאת בשבת בחוץ לעבודה זרה, חייב שלוש חטאות, (א) משום שוחט בשבת. (ב) משום שוחט קדשים בחוץ. (ג) משום שוחט לעבודה זרה. ולהלן יתבאר בעזה"י באיזה אופן מדברת הברייתא.

א. סלקא דעתך בחטאת בהמה.

רב נחמן היה סבור, שהדין הזה מדבר במי ששוחט חטאת בהמה, ולפיכך הקשה מהברייתא הזו על דברי רב הונא, האומר, שבהמה נאסרת משום תקרובת עבודה זרה בתחילת חיתוך השחיטה.

שכן, מאחר שמיד בתחילת השחיטה הבמה נאסרת בהנאה, בסוף השחיטה אין כאן בהמה אלא עפר בעלמא, ונמצא שלא נגמרה שחיטת קדשים בחוץ לחייבו עליה, ולמה יתחייב שלוש

חטאות.

ב. בחטאת העוף.

רב פפא יישב את הברייתא, שלא תהא ממנה סתירה לדברי רב הונא, ואמר, שהדין הזה מדבר בשוחט חטאת העוף, שמליקתה בסימן אחד, והוא הדין שחיוב שחיטתה בחוץ הוא בשחיטת סימן אחד, ואם כן, בשחיטת סימן אחד בחוץ, שהוא תחילת השחיטה, יתחייב בכל שלושת הדברים הנ"ל, ולא יקדים איסור הנאה מחמת עבודה זרה לגמר שחיטת קדשים בחוץ.

אולם אין בזה ליישב את דברי רב הונא, כי לאסור בהנאה אין צריך לחתוך סימן אחד, ומיד בתחילת החיתוך כבר נאסר העוף בהנאה, וכשנגמרה שחיטת הסימן, כבר היה עפר בעלמא, ואין כאן שחיטת קדשים בחוץ.

ג. בכל חטאות ובאומר בגמר זביחה הוא עובדה.

לאחר מכן יישבו את הברייתא, שהיא מדברת בכל חטאות, ויתכן שלא יאסור אותה בהנאה מחמת איסור עבודה זרה אלא בגמר השחיטה, כגון שאומר בפירוש, שאינו מתכוון לשחוט לעבודה זרה אלא בגמר השחיטה, ואם כן, נגמרה השחיטה בבהמה שאינה עפר בעלמא, ומתחייב גם משום שוחט קדשים בחוץ.

אלא שאם הברייתא מדברת באופן הזה, שמפרש שאינו מתכוון לעבודה זרה אלא בגמר השחיטה, מדוע הברייתא מדברת דוקא בשוחט חטאת, הלא הדין הזה אמת גם בשוחט שלמים.

ד. בחטאת העוף שהיה חצי קנה שלה פגום.

ומסקנת מר זוטרא משמיה דרב פפא ליישב את הברייתא שלא תהא קשה כלל, שהיא מדברת בשוחט חטאת העוף, שמליקתה בסימן אחד, והוא הדין שחיוב השוחטה בחוץ הוא בסימן אחד, ומדובר שהיה חצי קנה שלה פגום, ונמצא שדי בתוספת כלשהו על הפגימה, כדי שיהא בכך שחיטת רוב הסימן, וכששחט את התוספת הזו, שהיא כלשהו, באותה הפעולה שחט בשבת, ושחט קדשים בחוץ, ושחט לעבודה זרה, שלא נאסר העוף בהנאה מחמת שחיטת עבודה זרה אלא בגמר שחיטת הקדשים בחוץ ולא קודם לכן.

דברי רב נחמן ורב עמרם ורב יצחק

לדעת דברי רב נחמן ורב עמרם ורב יצחק – אין אדם אוסר דבר שאין שלו אפילו במעשה גמור כגון ששוחט בהמת חבירו לעבודה זרה.

וכן הדין, לא רק לדברי רבי יהודה בן בתירא ורבי יהודה בן בבא [בברייתא בדף מ"א], המתירים יין של ישראל שניסכו הגוי, משום שאין אדם אוסר דבר שאינו שלו, [וכשלא היה הניסוך לפני עבודה זרה מתירים מטעם נוסף, והוא שלדבריהם, אין ניסוך אלא בפני עבודה זרה].

אלא אף לדברי תנא קמא [בברייתא בדף מ"א], האומר, שגוי המנסך יין ישראל אוסרו בהנאה, כי לדעתם, לא אמר תנא קמא כן, אלא בגוי המנסך יין ישראל, שוודאי כוונתו לאסור, אבל ישראל המנסך יין ישראל, אינו מתכוון לאסור, אלא לצער חבירו בלבד, ולעולם אין ישראל אוסר דבר של ישראל אחר.

המביא חטאת להתכפר בה

לדעת רב הונא – המביא חטאת להתכפר בה, מאחר שעומדת להינתן לכהנים, מעתה שוב אינה נחשבת כשלו, ואינו יכול לאוסרה לגבוה [על ידי שישתחווה לה] אלא במעשה.

ולדעת רב נחמן ורב עמרם ורב יצחק – המביא חטאת מאחר שמביאה להתכפר בה, אף על פי שעומדת להינתן לכהנים, היא נחשבת כשלו, ויכול לאוסרה לגבוה [על ידי שישתחווה לה] אף בלא מעשה. [והוא הדין לשאר קרבנות כי כולם באים לכפר למביא].

דף מא

מה ששינונו, ששנים השוחטים יחד, ואחד מהם לשם עבודה זרה, השחיטה פסולה:

לדעת רב הונא – כן הדין אף כשאין לאותו אחד חלק בבהמה, כי על ידי מעשה, אדם אוסר דבר שאינו שלו.

ולדעת רב נחמן ורב עמרם ורב יצחק – אין הדין כן, אלא רק כשאותו אחד שותף בבהמה, אבל כשאינו שותף בה, אינו יכול לאוסרה. ולדעת

מסכת חולין

פרק שני השוחט דף מא

תנא קמא האומר שגוי אוסר דבר שאינו שלו ניתן להעמיד את הדין הזה בישראל מומר, ואפילו אינו שותף.

ומה ששנינו, (א) שהמטמא טהרות חבירו, ואוסרם בכך. (ב) והמדמע [=מערב] תרומה בחולין של חבירו שמפסידו בכך למכור הכל בדמי תרומה. (ג) **והמנסך יין חבירו לעבודה זרה ואוסרו בכך**. אם עשה אחד מהדברים הללו בשוגג, [שלא ידע שהיא תרומה, ולא ידע שהוא נאסר בניסוך זה, או כסבור יין שלו הוא], הוא פטור. ואם עשה זאת במזיד הוא חייב.

לדעת רב הונא – כן הדין אף כשאין לאותו אחד חלק במה שהפסיד, כי על ידי מעשה, אדם אוסר דבר שאינו שלו.

ולדעת רב נחמן ורב עמרם ורב יצחק – אין הדין כן, אלא רק כשאותו אחד שותף במה שהפסיד, אבל כשאינו שותף בו, אינו יכול לאוסרו, וממילא אין כאן שום נזק. ולדעת תנא קמא, האומר, שגוי אוסר דבר שאינו שלו ניתן להעמיד את הדין הזה בישראל מומר, ואפילו אינו שותף.

-

מי שהתרו בו שלא ישחט לעבודה זרה, שאם ישחט יתחייב מיתה, וקיבל ההתראה, לומר על דעת כן אני עושה, ושחט, הרי זה מומר לעבודה זרה, ושחיטתו אסורה.

להיכן אין שוחטים

אין שוחטים לא לתוך ימים ולא לתוך נהרות, שלא יאמרו שהוא שוחט למלאך של הימים והנהרות. **ודוקא ישירות לתוך המים אין שוחטים**, אבל המפליג בים, מותר לשחוט על גבי כלים שדרכם יצא הדם חוץ לספינה, ולא ילכלך את הספינה, וכן רשאי לשחוט על גבי דופני הספינה, שדרכם ירד הדם למים.

ואין שוחטים לתוך גומא של מים צלולים, שלא יאמרו ששוחט לבבואה שלו המשתקפת במים. **אבל לגומא של מים עכורים מותר לשחוט**.

ואין שוחטים לתוך כלים, שלא יאמרו מקבל הוא את הדם כדי לזרקו לעבודה זרה. **אבל המפליג בספינה רשאי לשחוט על גבי כלים**, שדרכם יצא הדם חוץ לספינה, ולא ילכלך הספינה.

ואין שוחטים לגומא ריקה, בין בבית, בין בשוק, כי עניין זה הוא מחוקות הצדוקים, והעושה כן מחקה את הצדוקים, [כלומר מחזק ידיהם בחוקותיהם], **אלא שבבית שרגילים להיזהר שלא יתלכלך, מותר לעשות גומא, ולידה חריץ קטן, ולשחוט בחריץ, שעל ידו יגיעו המים לגומא**, ולא יתלכלך כל המקום בדם, **אבל בשוק שאין מקפידים על נקיונו, אין לעשות אף באופן הזה**. ואם עשה כן, צריך בדיקה אחריו, שמא מין הוא לעבודת כוכבים, ויבדלו מפתו ומיינו.

השוחט חולין לשם קדשים

מעיקר הדין, אין מחשבה פוסלת חולין, והשוחט חולין לשם איזה קרבן שירצה, לא פסלו, וכשר הוא לאכילה.

אולם לדעת תנא קמא, בכל מקום שיש לחוש, שהרואה את זה ששוחט חולין לשם קרבן, יהיה סבור שמפריש הוא בהמה לשם קרבן, ושוחטה לשם קרבן, אסרו חכמים את הבהמה, שכן אם תהא מותרת, יהא הרואה סבור, שמותר לשחוט קדשים בחוץ, ותצא מכך קלקלה.

ועל פי הכלל הזה נאמרו הפרטים הבאים.

(א-ב-ג) **השוחט חולין לשם עולה או שלמים או תודה. הרי אלו אסורים**, כי מאחר שקרבנות אלו ראויים לבוא בנדר ובנדבה בכל זמן, יש לחוש שהרואה יהיה סבור, שהשוחט מפריש את הבהמה לצורך הקרבנות הללו, ושוחט לשמם בחוץ.

(ד) **השוחט חולין לשם אשם תלוי. לדעת רבי אלעזר אשם תלוי בא בנדר ובנדבה** [שבכל יום אדם עומד בספק חטאת, ולבו נוקפו שמא חטא, ומאחר שמצינו שהכשיר הכתוב אשם תלוי ליקרב וליאכל, כשהחזק ספק חטא בעדים, כך יכול להביא אשם תלוי מחמת ספק שנוקפו לבו שמא חטא, כי אנו סהדי שבכל יום אדם עומד בספק חטא] ואם כן השוחט חולין לשם אשם תלוי **הרי אלו אסורים** כי יש לחוש שהרואה יהיה סבור, שהשוחט מפריש את הבהמה לצורך אשם תלוי, ושוחט לשמו בחוץ.

(ה) **השוחט חולין לשם פסח. הרי אלו אסורים** כי כל ימות השנה ראוי להפרישו ולהניחו עד

מסכת חולין

פרק שלישי אלו מרפות דף מב

זמנו ויש לחוש שהרואה יהיה סבור, שהשוחט הזה מפריש את הבהמה לצורך פסח, ושוחט אותה בחוץ לשם שלמים, כדין פסח בשאר ימות השנה, שהוא קרב שלמים.

(ו-ז) **השוחט חולין לשם חטאת [או לשם אשם ודאי]. אם היה מחויב חטאת [או אשם ודאי], ואמר הריני שוחט לשם חטאתי [או אשם ודאי שלי], החולין נאסרים, כי יש לחוש, שהרואה יהיה סבור, שהשוחט הזה מפריש את הבהמה לצורך חטאתו [או אשמו], ושוחט אותה בחוץ לשמה. אבל כשלא אמר הריני שוחט לשם חטאתי, אלא לשם חטאת, או שלא נודע שהוא מחויב חטאת, החולין מותרים, כי הכל יודעים שאין חטאת באה בנדבה, ולא הפריש זה את הבהמה לחטאת, שכן אינו מחויב בה.**

(ח-ט) **השוחט חולין לשם בכור או לשם מעשר. מותרים הם באכילה כי הכל יודעים שבכור ומעשר אינם באים בנדר ובנדבה ולא הפריש זה את הבהמה לצורך הקרבנות הללו.**

(י) **השוחט חולין לשם תמורה. אם היה לו קרבן בביתו ואמר הריני שוחט לשם תמורת זבחי, החולין אסורים, כי יש לחוש, שהרואה יהיה סבור, שהשוחט הזה מפריש את הבהמה לצורך תמורת זבחו, ושוחט אותה בחוץ לשמה. אבל כשלא אמר הריני שוחט לשם תמורת זבחי, אלא לשם תמורה, או שלא נודע שיש לו זבח בביתו, החולין מותרים, כי הכל יודעים שאין תמורה אלא לזבח קיים, ולא הפריש זה את הבהמה לתמורה, שכן אינו יכול לעשותה תמורה.**

(יא) **השוחט חולין לשם עולת נזיר. הרי אלו אסורים, כי מאחר שאדם יכול לידור בנזיר, ולהתחייב בקרבנות הנזיר, יש לחוש שהרואה יהיה סבור שהוא נזיר, ומפריש את הבהמה לצורך קרבנו, ומקריבה בחוץ.**

(יב) **השוחט חולין לשם עולת יולדת. אם יש לו אשה, ואמר, הריני שוחט לשם עולת אשתי, הרי אלו אסורים, כי יש לחוש, שהרואה יהיה סבור, שהשוחט הזה מפריש את הבהמה לצורך עולת אשתו, ושוחט אותה בחוץ, [לפירוש ראשון של רש"י, כן הדין אפילו לא נודע שאשתו ילדה, כי יתכן שהפילה בצינעא, ונתחייבה בעולת יולדת, אף בלא שיוודע הדבר לכל. ולפירוש שני של רש"י, כן הדין רק אם נודע שילדה האשה]. אבל כשלא אמר הריני שוחט לשם עולת אשתי, אלא לשם עולת יולדת, או שלא נודע שיש לו אשה, החולין מותרים, כי הכל יודעים שאין עולת יולדת אלא ליולדת, ואם כן לא הפריש זה את הבהמה לצורך קרבן כזה.**

לדעת רבי ינאי – כל מה שאמרנו, שבהמות חולין הנשחטות לשם קדשים נאסרות, מחשש שהרואה יאמר שהם קדשים, אין זה אלא בבהמות תמימות, הראויות לקרבן, אבל בהמות בעלות מום של חולין, לעולם מותרות, אף כשנשחטו לשם קדשים, כי מאחר שיש בהן מום, הרואה יודע שאינן קדשים, ואין לחוש לטעות.

ולדעת רבי יוחנן – אין חילוק בין בהמות תמימות לבעלות מום, ובכל מקום שיש לאסור בהמות חולין שנשחטו לשם קדשים, מחשש שמא יטעה הרואה לומר שהם קדשים, גם כשהם בעלות מום הן נאסרות, ואין לומר שהרואה יראה את המום, וידע שאינן קדשים, כי פעמים השוחט מכסה את המום בידו, ואינו ניכר לרואה.

וכששנים אוחזים בסכין ושוחטים בהמת חולין ואחד מהם שוחט לשם קדשים האוסרים את הבהמה הבהמה נאסרת.

וכל האמור עד כאן הוא כדעת חכמים. אבל לדעת רבי שמעון, בכל אופן חולין שנשחטו לשם קדשים, מותרים הם, ואין לחוש לטעות של הרואה שיאמר שהם קדשים.

סליק פרק השוחט

פרק שלישי אלו מרפות

דף מב

איסור אכילת בשר טריפה

נאמר בתורה, "וְאִנְשֵׁי קִדְשׁ תִּהְיוּ לִי וּבֶשֶׂר בְּשָׂדֵה טְרֵפָה לֹא תֹאכְלוּ לְקֶלֶב תִּשְׁלַכּוּן אֹתוֹ", ללמד, שכל בשר, [בהמות, חיות, ועופות], אף אם הוא ממין

מסכת חולין

פרק שלישי אלו טרפות דף מב

המותר באכילה, ונשחט כדין, אם נעשה טריפה קודם השחיטה, [כלומר שארע בו אחד מהדברים העושים בעל חי לטריפה כפי שיתבאר בעזה"י בפרק זה], אסור הוא באכילה.

האם טריפה ראויה לחיות

בדף נ"ז יתבאר בעזה"י, שנחלקו חכמים, האם בעל חיים שנעשה טריפה, מעתה ימיו קצובים, ואינו ראוי לחיות יותר מאותה קצבה, [י"א שנים עשר חודש, וי"א שלושים יום]. או שאין קצבה לחייו, וראוי לחיות כמה שנים, [אלא שמתנוון והולך]. וביארו כאן בסוגיה מהיכן יש ללמוד עניין זה.

לדעת האומרים טריפה אינה חיה – דבר זה רמז בכתוב, "דברו אל בני ישראל לאמר זאת החיה אשר תאכלו מפל הבהמה אשר על הארץ", שמשמע ממנו שאין היתר אכילה אלא בראויות לחיות, ואם כן, טרפות שאסרה תורה, אינם בכלל הראויות לחיות.

ולדעת אומרים טריפה חיה – דבר זה מבואר בכתוב "להבדיל בין השמא ובין השחר ובין החיה הנאכלת ובין החיה אשר לא תאכל", שלדעת תנא דבי רבי ישמעאל כוונת הכתוב להזהיר על שמונה עשרה הטריות, שנאמרו למשה מסיני, וקרויים הם בכתוב, "החיה אשר לא תאכל", משמע, שהטרפות חיות הן. אבל אין ללמוד זאת מהכתוב "זאת החיה אשר תאכלו" כלומר זאת ולא אחרת ואם כן יש חיה שאינה נאכלת והיא הטרפה ומכאן שהטרפה חיה. כי באמת הכתוב "זאת" לא בא למעט חיות שאינן נאכלות, אלא ללמד, שתפס הקדוש ברוך הוא מכל מין ומין, והראה לו למשה ואמר לו, זאת אכול, וזאת לא תיכול.

שמונה עשרה טרפות הנזכרות במשנתנו

שמונה עשרה מיני טריפות מנויות במשנתנו

ואלו הן:

(א) נקובת הוושט. (ב) פסוקת הגרגרת. (ג) ניקב קרום של מוח. (ד) ניקב הלב לבית חללו. (ה) נשברה השדרה ונפסק החוט שלה. (ו) ניטל הכבד ולא נשתייר הימנו כלום. (ז-ח) הריאה שניקבה או שחסרה. (ט) ניקבה הקבה. (י) ניקבה המרה. (יא) נקבו המעיים הדקים. (יב-יג) הכרס הפנימית שניקבה או שנקרעה. (יד-טו) המסס ובית הכוסות שניקבו לחוץ. (טז) נפלה מן הגג. (יז) נשתברו רוב צלעותיה. (יח) דרוסה.

ובעזה"י בהמשך הפרק, נאריך לבאר כל אחת במקומה.

בסג"ר

[ארבע טרפות הנזכרות במשניות וברייתות]

ב. בהמה שנחתכו רגליה [=האחוריות] מן הארכובה [=ברך] ולמעלה.

לדעת תנא קמא – טרפה היא. ולדעת רבי שמעון בן אלעזר – כשרה היא, ואינה טריפה, שיכולה היא לכוות ולחיות.

ס. חסרון בשדרה.

לדעת בית שמאי – בהמה שנחסרו משדרתה שתי חוליות, נעשית טרפה.

ולדעת בית הלל – בהמה שחסר משדרתה אפילו חוליה אחת, נעשית טריפה.

רב יהודה אמר שמואל למד דין זה, מתוך שנחלקו בית שמאי ובית הלל לעניין טומאת אהל. ששדרה שלמה של מת מטמאה באהל, אפילו אין עליה כזית בשר, אבל כשחסרה אינה מטמאה באוהל. לדעת בית שמאי רק כשחסרה שתי חוליות אינה מטמאה באהל. ולדעת בית הלל, אף כשחסרה חוליה אחת, אינה מטמאה באהל.

ג. גלודה [שניטל עורה והופשטה כולה. או מחמת שחין, או מחמת מלאכה].

לדעת חכמים – טריפה.

ולדעת רבי מאיר – כשרה.

ד. חרותא [שצמקה ריאה שלה ונתקשה כחריות של דקל].

אם נעשית כן על ידי אדם שהבעיתה בקולו – טרפה. כי אינה מבריא.

ואם נעשית בידי שמים על ידי קולות וברד – כשרה. כי חוזרת ומבריא.

שב שמעתתא

מסכת חולין

פרק שלישי אלו טרפות דף מב

[שבע טרפות שאמרו אמוראים]

א. בוקא דאטמא [היא עצם הירך שראשה ככדור והוא נתון בתוך חור עצם המותן, כך שהוא יכול לנוע בתוכו בזמן הזזת הירך, ואינו יוצא ממנו] **דשף מדוכתיה** [=שקפץ ממקומו].

לדעת רב מתנא – כשבוקא דאטמא קפץ ממקומו, הבהמה טרפה.

ולדעת רבא – אין הבהמה טרפה בכך, עד שיקרע

הגיז שבה הבוקא דאטמא מחובר לחור עצם המותן.

ולהלכה – אין הבהמה טרפה בכך, עד שירקיב אותו גיד.

ב. לקתה בכוליא אחת.

לדעת רביש בר פפא משמיה דרב, כשלקתה [אפילו] אחת הכליות, כגון שנתמלאת מוגלה עד

אמצעיתה, הבהמה טרפה.

ג. ניקב הטחול.

לדעת רב עזירא משמיה דרבא, אם ניקב הטחול

בחלקו העליון שהוא עבה, הבהמה טרפה.

ד. סימנים שנדלדלו ברובם.

לדעת רבה בר בר חנה אמר שמואל, כשנתלשו

הסימנים [קנה וושט] ממקום חיבורם בכמה

מקומות, המצטרפים יחד להיות רוב, אף

שעודם מחוברים מעט בבהמה, הבהמה טרפה.

ה. נעקרה צלע אחת מעיקרה.

לדעת רבה בר רב שילא אמר רב מתנא אמר

שמואל, כשנעקרה אפילו צלע אחת מעיקרה,

כלומר שנחתכה צלע אחת כולה עם חצי החוליה

של השדרה שהיא מחוברת בה, הבהמה טריפה

[ומה ששינו שרק בשבירת רוב צלעות הבהמה

טריפה זה כשכל צלע לא נשברה עד עיקרה].

ו. גולגולת שנחבסה [שהוכתה בלא שתינקב או

תחסר] **ברובה.**

לדעת רבה בר רב שילא אמר רב מתנא אמר

שמואל, כשנחבסה רוב הגולגולת, אף על פי

שלא ניקבה, ולא נפחתה, הבהמה טרפה.

ז. נקרע רוב הבשר החופה את רוב הכרס.

לדעת רבה בר רב שילא אמר רב מתנא אמר

שמואל, כשנקרע רוב הבשר שכנגד הכרס [הוא

החלק הראשון של קיבת מעלי גרה, בלא המסס

ובית הכוסות], אף שאין הקרע ברוב כל הבשר

שכנגד כל בני המעיים, הבהמה טריפה.

מניין שמונה עשרה טרפות

של תנא דבי ישמעאל

עד עתה נמנו 29 מיני טרפות, [18 של משנתנו, 4

של בסג"ר, ו-7 של שב שמעתתא], אולם בדברי

תנא דבי רבי ישמעאל מבואר, ששמונה עשרה

טרפות נאמרו למשה מסיני, ולהלן יתבאר

בעזה"י, כיצד יתיישבו דברי תנא דבי רבי

ישמעאל.

מתחילה, כשנוסף על מניין שמונה עשרה

הטרפות של המשנה, ארבע טרפות של בסג"ר,

רצו לומר, שלדעת **רבי ישמעאל** יש שמונה

עשרה טרפות, כי הוא **חולק על שלוש מהמניין**

הזה של 22.

(א) הוא חולק על טרפה של ניקבה המרה.

[שלדעתו אינה אלא כדעת יחיד, הוא רבי יוסי

ברבי יהודה ואין הלכה כן].

(ב) הוא חולק על טרפה של בהמה שנחתכו

רגליה מן הארכובה ולמטה, [שדעתו כדעת רבי

שמעון בן אלעזר המכשיר].

(ג) הוא חולק על טרפה של גלודה, [שדעתו כדעת

רבי מאיר המכשיר].

(ד) ויש לחסר עוד אחד מהמניין, כי לדעת תנא

דבי רבי ישמעאל, המסס ובית הכוסות שנקבו

אינם נמנים אלא כטרפה אחת, ולא כשתי

טרפות.

ונמצא שאין אלא שמונה עשרה טרפות.

אולם למסקנה, כשנוספו על המניין עוד שבע

טרפות של שב שמעתתא, ישבו את דברי רבי

ישמעאל באופן אחר, שבאמת **מודה רבי**

ישמעאל בכל 29 הטרפות המנויות לעיל, אלא

שלדעתו, יש כמה טרפות שעניינם אחד, והם

מנויות כאחת.

כל הטרפות שמחמת נקב, מנויות כאחת. [ואלו

הן: (א) נקובת הוושט. (ב) ניקב קרום של מוח.

(ג) ניקב הלב לבית חללו. (ד) הריאה שניקבה.

(ה) ניקבה הקבה. (ו) ניקבה המרה. (ז) נקבו

המעיים הדקים. (ח) הכרס הפנימית שניקבה או

שנקרעה. (ט-י) המסס ובית הכוסות שניקבו

לחוץ. (יא) ניקב הטחול]. ואם כן, תחת מניין של

מסכת חולין

פרק שלישי אלו טרפות דף מג

אחד עשר טרפות אלו, יש למנות מניין של טרפה אחת.

וכל הטרפות שמחמת פסיקה, מנויות כאחת, [ואלו הן: (א) פסוקת הגרגרת. (ב) חוט השדרה שנפסק]. ואם כן, תחת מניין של שני טרפות אלו, יש למנות מניין של טרפה אחת.

ונמצא, שתחת שלוש עשרה טרפות אלו, של נקיבות ופסיקות, אין למנות אלא שתיים, כלומר ממניין 29 טרפות יש לפחות 13, ולהוסיף 2, ונמצא המניין שמונה עשרה טרפות. [13 – 29 = 18].

דף מג

מניין שמונה טרפות של עולא

לדעת עולא שמונה מיני טרפות נאמרו למשה מסיני, ואין כוונתו לחלוק על המניין המבואר לעיל, [חוץ מדבר אחד כפי שיתבאר בעזה"י להלן], אלא כוונתו למנות את כל הטרפות שעניינם אחד כטרפה אחת.

א. טרפות של נקובה.

לפי המבואר עד עתה, **לכל היותר** יש בכלל זה **אחת עשרה** טרפות: (א) נקובת הוושט. (ב) ניקב קרום של מוח. (ג) ניקב הלב לבית חללו. (ד) הריאה שניקבה. (ה) ניקבה הקבה. (ו) ניקבה המרה. (ז) נקבו המעיים הדקים. (ח) הכרס הפנימית שניקבה או שנקרעה. (ט-י) המסס ובית הכוסות שניקבו לחוץ. (יא) ניקב הטחול.

ולדעת חייא בר רבא, אין בכלל זה אלא **שמונה** טרפות, כי הוא חולק על שתיים מהטרפות המנויות כאן. (א) הוא חולק על טרפה של ניקבה המרה. [שלדעתו אינה אלא כדעת יחיד, הוא רבי יוסי ברבי יהודה ואין הלכה כן. אבל לדברי רב יצחק בר יוסף אמר רבי יוחנן, הלכה כרבי יוסי ברבי יהודה, ומכל מקום, אף לדעת רבי יוסי ברבי יהודה, אם היה הנקב במקום דיבוקה של המרה בכבד, וחיבור הכבד סותם את הנקב, הרי זו כשרה]. (ב) הוא חולק על טרפה של ניקב הטחול. [שלדעתו אינה אלא כדעת יחיד, הוא רבי עזירא, ואין הלכה כן]. וכמו כן אינו מונה את המסס ובית הכוסות שניקבו לחוץ אלא כאחת ונמצא שיש כאן שמונה טרפות של נקיבה.

ב. טרפות של פסוקה.

לפי המבואר עד עתה, יש בכלל זה **שתי** טרפות: (א) פסוקת הגרגרת. (ב) חוט השדרה שנפסק.

ג. טרפות של נטולה.

לפי המבואר עד עתה, יש בכלל זה **חמש** טרפות: (א) ניטל הכבד. (ב) גלודה [שניטל העור]. (ג) בוקא דאטמא דשף מדוכתיה, [שניטל הירך ממקומו]. (ד) נדלדלו הסימנים, [שניטלו ממקומם]. (ה) עקירת צלע מעיקרה, [שניטלה הצלע].

ד. טרפות של חסורה.

לפי המבואר עד עתה יש בכלל זה **שלוש** טרפות: (א) הריאה שחסרה. (ב) בהמה שנחתכו רגליה מן הארכובה ולמעלה. (ג) חסרון בשדרה.

ה. טרפות של קרועה.

לפי המבואר עד עתה, יש בכלל זה **שתי** טרפות: (א) הכרס הפנימית שנקרעה. (ב) נקרע רוב הבשר החופה את רוב הכרס.

ו. טרפות של דרוסה.

לפי המבואר עד עתה, יש בכלל זה **טרפה אחת**: (א) דרוסה.

ז. טרפות של נפולה.

לפי המבואר עד עתה, יש בכלל זה **טרפה אחת**: (א) נפלה מן הגג.

ח. טרפות של שבורה.

לפי המבואר עד עתה יש בכלל זה **שתי** טרפות: (א) נשתברו רוב צלעותיה. (ב) גולגולת שנחבסה ברובה.

ולדעת רכיש בר פפא, יש מין נוסף של **טרפות**, הוא **לקותא**, כמו שנתבאר לעיל, שלדעתו, כשלקתה הבהמה בכליה, היא נעשית טרפה.

אבל עולא חולק על כך, ואומר, שאינה נעשית טרפה בכך, משום שלדעתו יש להחשיב את הלקויה כאילו ניקבה, משום שכל לקויה סופה להינקב, ובכליות הכל מודים שהנקב עצמו אינו מטריף, וכל שכן שבלקוי בלבד אין להטריף.

ביאור טעמי המחלוקת

בעניין ניקבה המרה

לדעת חכמים יש ללמוד מהכתוב, שמחמת נקב במרה אין נעשים טרפה, שכן אמר איוב בשעה

מסכת חולין

פרק שלישי אלו טרפות דף מג

שנתייסר "יסבו עלי רביו יפלח פליותי ולא יחמול ישפך לארץ מרתתי", והרי זה לכל הפחות כמי שנקבה מרתו, ובכל זאת לא מת הרי שלא נעשה בכך טרפה.

אולם רבי יוסי ברבי יהודה דחה ראייה זו, שכן, אם יש ללמוד מהכתוב הזה כן, כמו כן יש ללמוד ממנו שכליה לקויה אינה טרפה, שנאמר בו "יפלח פליותי ולא יחמול", ובזה חכמים מודים שהיא טרפה.

אלא שבאמת אין ללמוד מהכתוב הזה כלל, כי כולו מעשה ניסים, שכן איוב הוכה מכות שהיה ראוי למות בהן ולהיטרף בהן, ורק על ידי נס לא מת, שכך נאמר, "ויאמר ה' אל השטן הנו בגדף אף את נפשו שומר", כלומר הכהו מכות מות, ולכך יש צורך לצוות לשמור נפשו.

טרפה בנטילת הכבד

לדעת התנא של המשנה בתחילת הפרק, אין הבהמה נעשית טרפה בנטילת הכבד, אלא כשניטל כולו, אבל אם נשאר ממנו אפילו מעט, אינה טרפה.

ולדעת התנא של המשנה בהמשך הפרק, לא די בכך שישאר מעט מהכבד, וכל שלא נשאר ממנו כזית, הבהמה טרפה.

לדברי רבי יצחק בר יוסף אמר רבי יוחנן, הלכה כתנא של המשנה שבהמשך הפרק, וכל שלא נשאר כזית מן הכבד הבהמה טרפה.

ולדברי רבה בר בר חנה אמר רבי יוחנן, כלל הוא, שבכל מקום שנאמרה משנה בסתם, [בלא שם של תנא], הלכה כמותה, וכשיש שתי משניות השנויות בסתם, וסותרות זו את זה, אם יש טעם להעדיף אחת מהן, הלכה כמותה, אבל כשאין טעם להעדיף אחת מהן, הדבר בספק, וכן הוא בנידון דידן, שאין טעם להעדיף דברי משנה אחת מחברתה, והרי הדבר בספק, מה דין בהמה שניטל ממנה הכבד, ונשתייר ממנו פחות מכזית.

נקב בקורקבן

הקורקבן הוא קיבת העוף, שבה מתעכל המאכל, והוא עשוי שתי שכבות, שכבת בשר עבה חיצונה, ושכבה דקה פנימית, והמאכל מונח בפנים. שכבת הבשר החיצונה היא הקרויה קורקבן, והשכבה הפנימית היא הקרויה כיס.

א. אם ניקב הקורקבן וכיס שלו קיים, או שניקב הכיס והקורקבן קיים, הרי זה כשר, כי אין כאן מהחוץ ועד הפנים.

ב. ואם ניקבו גם הקורקבן וגם הכיס שלו, והנקב במקום אחד, [כך שהאוכל שבקורקבן יוצא ממנו בבת אחת, מתוך הכיס הפנימי עד מחוץ לקורקבן החיצון], הרי זה טרפה, כי יש כאן נקב מהחוץ ועד הפנים.

ג. ואם ניקבו הקורקבן והכיס זה שלא כנגד זה. לדעת מר זוטרא משמיה דרב פפא, אף על פי שאין הנקב במקום אחד, מכל מקום, מאחר שהאוכל שוהה בתוך הכיס, הוא נכנס בנקב שבו, ומחלחל עד הנקב שבקורקבן החיצון, והרי זה כמו שהיה הנקב במקום אחד, מהחוץ ועד הפנים, והרי זה טרפה. ולדעת רב אשי, מאחר שהקורקבן אינו נע ונד, אלא מונח במקומו, כשהנקבים אינם במקום אחד, לעולם יגיע הנקב הפנימי להיות מכוון עם הנקב בקורקבן החיצון, ולכן הוא כשר, כמי שלא ניקב בו נקב אחד, מהחוץ עד הפנים. [ורב אחא בריה דרב יוסף אמר, שגם משמו של מר זוטרא שמע, שאמר משמו של רב פפא, כן].

נקב בוושט

שני עורות יש לו לוושט, [וכשהם כתיקונם, החיצון אדום, והפנימי לבן, אבל אם האדים הפנימי או שהלבין החיצון סימן טרפה הוא].

א. אם ניקב רק אחד מהעורות, מאחר שאין הנקב מפולש, מהחוץ ועד הפנים, הרי זה כשר.

ב. ואם נקבו שני העורות במקום אחד, כך שהנקב מפולש, מהחוץ עד הפנים, הרי זה טרפה אף בנקב כלשהו.

ג. ואם ניקבו שני העורות, ואין הנקבים מכוונים, אלא זה שלא כנגד זה. לדעת מר זוטרא משמיה דרב פפא, מאחר שאין שני הנקבים יחד, הרי זה כשר, כי מאחר שהאוכל אינו מתעכב בוושט, אלא עובר בו בלבד, אינו חודר לנקב שבעור הפנימי, לחלחל בין העורות עד הנקב שבעור החיצון. ולדעת רב אשי, מאחר שהוושט מתכווץ ומתרחב על ידי האכילה

מסכת חולין

פרק שלישי אלו טרפות דף מג

ותזוזת הקנה הסמוך, על ידי זה שני הנקבים של שני העורות מתקרבים זה לזה, ופעמים באים למקום אחד, ומחמת כן יש להיות **טרפה**. [ורב אחא בריה דרב יוסף אמר, שגם משמו של מר זוטרא שמע, שאמר משמו של רב פפא, כן].

נקב שנסתם

כל הטרפות שעל ידי הנקב, טרפות הן, אפילו אם לאחר מכן נסתמו על ידי קרום, שעלה מחמת המכה, כי הקרום הזה אינו מתקיים, והרי הנקב כבלא סתימה.

ודווקא טרפה שעל ידי נקב אינה חוזרת להכשרה, **אבל מי שנעשה כרות שפכה על ידי נקב, אם נסתם הנקב, חוזר הוא להכשרו.**

בדיקת הוושט

אף על פי שנקב בוושט טרפה, אין צורך לבדוק את הוושט מנקב, אלא במקום שיש לחוש שנטרפה, כגון במקום ספק דרוסה, [כפי שיתבאר בעזה"י בדף נ"ג], ובדיקת בהמה ספק דרוסה, היא לראות שלא האדים כנגד החלל, ובסימנים שלא האדימו הסימנים עצמם.

ואמר רבה, שאין הוושט נבדק אלא **מבפנים**, [לפי שהעור החיצון אדום ואין טפת דם נכרת בו].

השוחט עוף, שיש לחוש שמא נטרף בוושט על ידי דריסה, ישחוט בקנה, [ודיו בכך ששחיטת העוף בסימן], ואחר כך יבדוק את הוושט השלם בדיקה פנימית.

והשוחט בהמה, ישחט שני סימנים, ואחר כך יבדוק את הוושט בדיקה פנימית, ואף על פי שכשיש חשש נקב בוושט, אין הבדיקה מועילה אחר השחיטה, שמא במקום נקב שחט, כשהחשש הוא מחמת דריסה, הבדיקה מועילה, כי אם נעשה נקב על ידי דריסה, כל המקום מאדים, ואפילו שחט במקום הנקב הדבר ניכר.

רבה רצה לחדד את אביי

שישאל על מה שרואה

ארע, שהביאו לרבה לבדוק ספק דרוסה, והיה אביי תלמידו לפניו, ורצה רבה לנסות את תלמידו, לראות אם ישאל כשיראה דבר שאינו כפי שלימדו, ולפיכך הראה לו, שהוא בודק את הוושט מבחוץ, [שלא כדין]. אמר לו אביי, והלא אדוני הוא האומר שאין הבדיקה מועילה לוושט מבחוץ. הפך רבה את הוושט ובדקה מבפנים ומצא עליה שתי טיפות דם, והטריפה.

חשש נקב בוושט כשנמצא בה קוץ

כבר נתבאר בדף כ"ח, שאחר השחיטה אין אפשרות לבדוק שלא היה נקב בוושט, כי אף אם לא ימצא בו שום נקב, אין בזה הוכחה שלא היה בו נקב, כי יתכן שהיה בו נקב במקום השחיטה, ולכן לא נמצא.

ומכל מקום, כל שאין סיבה לחוש שהיה בו נקב, אין חוששים, ולכן אף על פי שאי אפשר לבדוק זאת, אוכלים את הבהמות הנשחטות.

ולדעת עולא, כן הדין אפילו אם נמצא קוץ תחוב בתוך דופן הוושט, [באופן שאין רואים נקב מבחוץ, ואין קורט דם מבפנים], אין לחוש שהקוץ נקב את הוושט מהפנים עד החוץ, [ולא נמצא כי היה במקום השחיטה], ולכן הבהמה מותרת.

- **ודין זה, הוא כדעת האומרים, שספק דרוסה, [כגון שעבר אריה לידה], מותרת בלא בדיקה, ואין חוששים שנדרסה ונטרפה. [והוא הדין בזה אין חוששים שנקבה הקוץ].**

- **ואין לדמות דין זה, לדין מי שאכל חתיכה אחת משתי חתיכות, שאחת מהן חלב, שמביא על כך אשם תלוי, שמא אכל את האסורה. שכן כשהיתה חתיכה אחת חלב, הוחזק להיות שם דבר אסור. מה שאין כן בזה, אף שנתחבה קוץ בוושט, כל זמן שלא נודע שניקבה את הוושט, לא הוחזקה בהמה להיות אסורה.**

- **וכמו כן, אין לדמות דין זה, לדין מי ששחט בסכין בדוקה, ואחר כך נמצאת פגומה, שיש לחוש שמא נפגמה קודם השחיטה, והבהמה אסורה. שכן, כשנפגמה הסכין, נמצא בוודאי דבר שיש בו כדי לאסור את הבהמה, מה שאין כן בזה, אף שנתחבה קוץ בוושט, כל זמן שלא נודע שניקבה את הוושט, לא הוחזקה בהמה להיות אסורה.**

- **וכמו כן, אין לדמות דין זה, לדין מי שנסתפק אם נטמא ברשות היחיד, שהוא טמא מספק, כי**

מסכת חולין

פרק שלישי אלו טרפות דף מג

אין ללמוד כלל מאותו דין, שהוא הלכה למשה מסיני, שספק טומאה ברשות היחיד טמא, וספק טומאה ברשות הרבים טהור, ואין לך ללמוד, לא מדין רשות היחיד, ולא מדין רשות הרבים.

ולדברי ההוא מרבנן שישב לפני רב כהנא, דווקא כשנמצא קוץ בוושט כשאינו תחוב בדופן הוושט, אין לחוש לנקב, אבל אם נמצא הקוץ תחוב בדופן הוושט, יש לחוש שניקב הוושט, ומאחר שאי אפשר לבדוק זאת, הבהמה אסורה. [ואמר רב כהנא שלא לשמוע לדברי האומר כן]

תורבץ הוושט

תורבץ הוושט הוא מקום דיבוק הוושט בבית

הבליעה בגובה הלחי.

א. **בבהמה. הוושט ברוב אורכו רך הוא, ורק סמוך לראשו הוא מתקשה, ומחמת כן יש בו שלושה חילוקים באורכו.**

– **ברוב אורכו שהוא רך מאוד, אם יחתכוהו לשנים הפתחים הנוצרים במקום החיתוך נסתמים על ידי כיווץ הוושט.** [וזה הנקרא בגמרא **חותכו וכויץ**].

– **במקום הסמוך לבית הבליעה, ששם הוושט מתחיל להתקשות, אם יחתכוהו לשנים הפתחים הנוצרים במקום החיתוך, עומדים פתוחים אינם מתכווצים ואינם מתרחבים.** [וזה הנקרא בגמרא **חותכו ועומד במקומו**].

– **ובראשו של הוושט ממש, ששם הוא קשה ביותר, אם יחתכוהו לשנים הפתחים הנוצרים במקום החיתוך, מתרחבים מחמת החיתוך, ונותרים רחבים.** [וזה הנקרא בגמרא **חותכו ומרחיב**].

לדעת מרי בר מר עוקבא אמר שמואל – תורבץ הוושט הוא ראש הוושט ממש, מקום שחותכו ומרחיב, אבל כל המקום שעד שם, אף המקום שחותכו ועומד במקומו, הוא בכלל הוושט עצמה.

ולדעת רב פפי אמר רב ביבי בר אביי – המקום שחותכו ועומד במקומו הוא תורבץ הוושט, ורק שאר הוושט שחותכו וכויץ, הוא בכלל הוושט עצמה.

[ודעת רב נחמן כתובה בדף מ"ד].

ב. **ובעוף [=ביונה].** לדעת רבי זירא, ביונה אין נקרא תורבץ הוושט, אלא בית הבליעה בלבד. ולדברי רב אויא, הכוונה לראש הוושט ממש, ועוד מעט, בשיעור שהוא פחות מאורך של גרגיר שעורה, ויותר מאורך גרגיר חיטה.

דין תורבץ הוושט

לדעת רב [כפי שאמר רב יהודה] – תורבץ הוושט דינו כוושט עצמה, ומקום כשר לשחיטה הוא, ולכן אם יש בו נקב כלשהו הרי זו טרפה.

ולדעת שמואל – תורבץ הוושט אינו נידון כוושט עצמה, ואינו כשר לשחיטה, ולכן אם יש שם נקב כלשהו אינה טרפה, [ורק אם נחתך רובו הרי זו טרפה].

ולדעת רב [כפי שאמר רמי בר יחזקאל בדף מ"ד] – הוושט נתנו בו חכמים שיעור עד היכן הוא כשר לשחיטה, ותורבץ הוושט אינו נידון כוושט עצמה, אלא הוא חוץ לשיעור שנתנו חכמים בוושט, ואף על פי כן, לעניין טרפה, הוא נידון כוושט עצמה, ובנקב כלשהו נעשית טרפה.

שחיטה שתחילתה משהו בתורבץ

הוושט וכל השאר בוושט עצמה

לדעת רב [כפי שאמר רב יהודה] – הבהמה כשרה בשחיטה זו, כי לדעתו, כל החיתוך היה במקום הכשר לשחיטה.

ולדעת שמואל – הבהמה כשרה בשחיטה זו, ואף על פי שלדעתו תחילת החיתוך היתה במקום שאינו כשר לשחיטה, כי מכל מקום בחיתוך המועט הזה בתורבץ הוושט, לא נעשית הבהמה טרפה, ונמצא שכשנשחטה בוושט עצמה, נשחטה בהמה כשרה.

ולדעת רב [כפי שאמר רמי בר יחזקאל] – הבהמה אסורה כי החיתוך בתורבץ הוושט אינו נחשב כחיתוך של שחיטה, שאין זה מקום שחיטה, ובחיתוך הזה נעשית הבהמה טרפה, כי גם בתורבץ הוושט הבהמה נעשית טרפה בנקב כלשהו, ונמצא, שכשנשחטה הבהמה בוושט עצמה, שהיא מקום השחיטה, כבר היתה טרפה.

ההוא תורא דהוה לבני רב עוקבא

שורם של בני רב עוקבא, נשחט באופן הנ"ל, שתחילת החיתוך היתה מעט בתורבץ הוושט, ושאר החיתוך בוושט עצמה.

- והטריף רבא את השור, [והאכילוהו לכלבים]. ומשמע מתוך סוגית הגמרא, שהסיבה שהטריף את השור, אינה משום שסמך על דעת רב [כפי שאמר רמי בר יחזקאל], כי באמת לא ידע מדעה זו, אלא מדעת רב [כפי שאמר רב יהודה], ומדעת שמואל, והטיל על השור חומרות שתי דעות אלו, כלומר, החשיב את תורבץ הוושט שאינו מקום שחיטה, ואם כן החיתוך בו אינו חלק מהשחיטה, [כדעת שמואל], ואמר, שאפילו נקב קל במקום הזה מטריף, [כדעת רב].

- וכששמע רבי אבא את הפסק הזה, אמר, שטעה רבא בזה, שכן בין לדברי רב [כפי שאמר רב יהודה], ובין לדברי שמואל, יש להכשיר את השור, [כפי שנתבאר לעיל], וטעות זה של רבא נחשבת כטעות בדבר משנה, שדינו בטל, ולפיכך עליו לשלם לבני רב עוקבא מה שהפסידם.

- ואמנם אם דברי רבא היה מחמת צירוף חומרות רב ושמואל, יש לדחות את דבריו, שכן אין לצרף שתי חומרות הבאות מחמת שני דינים הסותרים זה את זה, [שאם תורבץ הוושט נחשב מקום שחיטה כדעת רב, אין בתחילת החיתוך להטריף, כי היא חלק מהשחיטה, ואם תורבץ הוושט אינו נחשב כמקום שחיטה כדעת שמואל, הלא דעת שמואל שאינו נעשה טרפה בנקב אלא בחיתוך של רוב]. אלא שרב טבות יישב את דברי רבא, [בדף מ"ד], שהיו על פי דברי רב, [כפי שאמר רמי בר יחזקאל], שבאמת תורבץ הוושט אינו מקום שחיטה, ואף על פי כן יש בו טרפה בנקב, ואין כאן צירוף של שתי חומרות הסותרות זו את זו.

דין שנחלקו בו חכמים

כל דין שנחלקו בו חכמים, ולא הכריעו בו, אם הלכה כך או כך.

הרוצה לעשות כדעה זו, יעשה. והרוצה לעשות כדעה זו, יעשה, ובלבד שיעשה כדעה שבחר, בין להקל, ובין להחמיר. [כגון לעניין שדרה שנחלקו בה בית שמאי ובית הלל שלדעת בית שמאי גם כשתחסר חוליא אחת דין שדרה שלמה לה, ולעניין טומאה חומרא היא, שהיא מטמאה באהל, ולעניין היתר אכילה קולא, שאין זו טרפה. ולדעת בית הלל, כשתחסר חוליא אחת, נחשבת כשדרה חסרה, ולעניין טומאה קולא היא, שאינה מטמאה באהל, ולעניין היתר אכילה חומרא היא, שהיא טרפה].

אבל העושה כשתי הדעות להקל, נקרא רשע. [כגון בשדרה שחסרה חוליה אחת, שלעניין טומאה הוא מקל, לומר אינה שדרה שלמה, ואינה מטמאה באהל, ולעניין היתר אכילה הוא מקל, לומר שדרה שלמה היא, ואינה טרפה].

דף מד

והעושה כשתי הדעות להחמיר, נקרא כסיל, ועליו הכתוב אומר, "וְהַכָּסִיל בַּחֶשֶׁךְ הוֹלֵךְ". [כגון בשדרה שחסרה חוליה אחת, שלעניין טומאה הוא מחמיר, לומר שדרה שלמה היא, ומטמאה באהל, ולעניין היתר אכילה הוא מחמיר, לומר שדרה חסרה היא, והרי זו טרפה].

-

וכל זה, ברוב המחלוקות שלא הכריעו בהם חכמים כמו מי ההלכה, אבל במחלוקות בית שמאי ובית הלל, מאחר שיצאה בת קול ואמרה, שהלכה כבית הלל. לדעת האומרים שיש להשגיח בדברי בת קול, מעתה אף שלא הכריעו חכמים במחלוקות הללו, כבר הכריעו משמים, שבכל המחלוקות בין בית שמאי ובית הלל, הלכה כבית הלל, ואין לעשות כדברי בית שמאי.

דעת רב נחמן בעניין

שחיטה בתורבץ הוושט

משמע מתוך הסוגיה, שלדעת רב נחמן, אין לשחוט בתורבץ הוושט, ושיעור המקום הזה, הוא כדי תפיסת יד מראש הוושט.

- לפירוש מורו הזקן של רש"י, צריך להניח בוושט לצד הראש כשיעור שלוש או ארבע אצבעות, ורק משום ולמטה הוושט עצמה, שהיא מקום השחיטה.

- ולפירוש ששמע רש"י, צריך להניח בוושט לצד

מסכת חולין

פרק שלישי אלו טרפות דף מד

הראש כשיעור מקום אחיזת חודי הצפרנים, ורק משום ולמטה הוושט עצמה, שהיא מקום השחיטה.

- ובה"ג מפרש, שצריך להניח, כדי תפיסת יד, כדנקיט איניש בשתי אצבעותיו.

עד היכן מקום שחיטה בוושט מצד הכרס

לדעת רב נחמן, גבול הוושט הכשר לשחיטה מהצד של הכרס, הוא תחילת המקום שיש בו שערות בכרס הפנימי.

- **בבהמות דקות** אין השער נכנס בוושט עצמה כלל, אלא מתחיל בכרס עצמה, ונמצא שהוושט ראוייה לשחיטה עד כניסתה לכרס ממש.

- **ובשוורים**, השיער נכנס גם לטפח האחרון של הוושט, ואין לשחוט בטפח האחרון של הוושט.

טרפה בכרס

לעניין דיני טרפות, הכרס חלוקה לשנים.

- **חלק הכרס הנחבא** במקום המיצר שבין הצלעות האחרונות של החזה, נקרא **כרס הפנימי**, ובנקב כלשהו בו הבהמה טרפה.

ובשוורים שהשער נכנס טפח בוושט, גם הטפח הזה של הוושט הוא בכלל הכרס הפנימי.

- ושאר הכרס היוצאת מאחורי הצלעות, יש לו דין אחר, שאינו נעשה טרפה, אלא אם יקרע רוב הבשר החופה את רוב הכרס הזה.

תורבץ הוושט שניטל מלחי

לדעת רב נחמן אמר שמואל – אם נפרד תורבץ הוושט מבשר הלסת שהוא מחובר בו, לא נטרפה בכך הבהמה, וכן שנינו, שאם ניטל הלחי התחתון [=לסת התחתונה], לא נטרפה הבהמה, אף על פי שבכך נפרד התורבץ מבשר הלסת שהיה מחובר בו.

ומסקנת הגמרא, שאם נפרד כל התורבץ מבשר הלסת, נמצא שנעקרו סמנים ממקומם, שכן על ידי חיבור התורבץ לבשר הלסת, הוושט עומד במקומו, והרי זה טרפה, ולא נאמר הדין הזה, אלא כשנעקר רק רוב התורבץ מחיבורו בבשר הלסת, באופן שאותו חיבור מועט של התורבץ חזק הוא, שכולו במקום אחד, ובכך נחשב הוושט כמי שלא נעקר ממקומו, ואין כאן עיקור, והבהמה כשרה, [ומחמת שהתורבץ אינו מחובר ברובו אין להטריף כי אין צורך כלל בחיבור התורבץ אלא כדי שלא תחשב הוושט עקורה וכל שהוושט אינה עקורה לא אכפת לנו מחיבור התורבץ בבשר הלסת].

פסוקת הגרגרת

הגרגרת היא קנה הנשימה, שדרכו האויר נכנס מהחוץ לריאות, ויוצא בחזרה. ודפנות הגרגרת עשויות משתי שכבות, שכבה החיצונית של טבעות סחוס שאינן שלמות. ושכבה פנימית של קרום שהוא כמין צינור. מהצדדים שבהם הטבעות מקיפות את הקנה, הדופן עבה, ומהצד שהטבעות פתוחות הדופן דק שאינו אלא קרום.

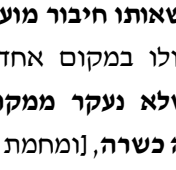

בהמה או עוף שנעשה חתך בגרגרת שלהם, [אף שלא נחסר מהגרגרת מחמת החתך, אלא שנעשה בה כעין פתח], נעשית טרפה, כשיהיה החיתוך בשיעור רוב הגרגרת.

דעת רב ללשון ראשון – השיעור הוא רוב עוביה, כלומר יש למדוד את עובי הגרגרת, עם הדפנות, ואם נחתך רוב השיעור הזה נעשית טרפה.

ודעת רב ללשון שני – השיעור הוא רוב חללה, כלומר יש למדוד את עובי חלל הגרגרת בלא הדפנות, ואם נחתך רוב השיעור הזה, נעשית טרפה.

וכשהגרגרת נפסקת מכיוון קדמת הצואר, היא נעשית טרפה לפי השיעור הראשון, קודם שתעשה טרפה לפי השיעור השני. וכשהגרגרת נפסקת מכיוון אחורי הצואר, היא נעשית טרפה לפי השיעור השני, קודם שתעשה טרפה לפי השיעור הראשון.



- קיב -

דבר שהורה בו חכם שהוא טמא או אסור

כשחכם אחד טימא או אסר איזה דבר, אין חכם אחר רשאי לטהר ולהתיר.

וכל זה כשהראשון פסק את הדין בפירוש, לטמא ולאסור, אבל אם רק הראה שכן דעתו, אבל לא פסק את הדין כפי דעתו, מותר לחכם אחר לטמא ולהתיר.

וכן היה בבהמה שנפסקה גרגרת שלה ברוב עוביה ולא ברוב חללה, והביאו אותה לרב לבדקה, ובא רב לבדוק אם נפסק רוב עוביה, כפי דעתו שהיא נעשית טרפה בכך, וקודם שפסק שהיא טרפה, שאלוהו רב כהנא ורב אסי, הלא הוא לימד אותם שאינה נעשית טרפה אלא כשנפסק רוב חלל הגרגרת, וכששמע את דבריהם, לא פסק הדין כפי דעתו שיש להטריף, ושלח הגרגרת לרבה בר בר חנה, והוא הכשיר, כי לדעתו אינה טרפה אלא כשנפסק רוב חללה.

מאכל שהותר אחר שאלת חכם

כבר נתבאר בדף ל"ז, שלדעת תנא קמא בברייתא, כשאמר יחזקאל, "ולא בא בפי בִּישׁר פְּגוּל", התכוון לומר, שהחמיר על עצמו בדבר זה, שלא אכל מעולם, מבהמה שהורה בה חכם, [כלומר שנולד בה ספק, והוצרך לשאול לחכם להתירו].

ויש ללמוד מכך, שאף על פי שהורה החכם על הדבר שהוא מותר, מידת חסידות היא שלא לאכול ממנו, כי נולד בו ספק שהוצרך לשאל חכם.

ומבואר כאן בסוגיה, שכל זה בדבר שהתיר החכם על ידי סברתו, שיש לחוש שמא אין סברתו מעולה, ויש מקום לומר סברא הפוכה.

אבל כשהחכם התיר מחמת דין ברור, אין שום בית מחוש מלאכול מה שהתיר, ואף לא ממידת חסידות.

ולכן כשנשאל רבה בר בר חנה על הכשר בהמה שנפסקה גורגרת שלה ברוב עוביה ולא ברוב חללה, והכשירה, משום שקיבל מרבתינו שכל שלא נפסק רוב חללה היא כשרה, אכל מן הבשר הזה, ולא נמנע מחמת שבא היתרה על ידי הוראת חכם.

לקנות דבר שהותר על ידו

חפץ או מאכל שזכה בו אדם בדין, כגון שהיה בו ספק טומאה, והתירו הדיין על ידי עדים, או שהיה עליו ערעור ממון, ופסק הדיין לתתו לזה על ידי עדים.

מעיקר הדין, מותר לדיין ולעדים לקנות את הדבר מהזוכה בו על פיהם. אבל אמרו חכמים, הרחק מן הכיעור ומן הדומה לו, שאם יקנו ממנו, יהיו הכל סבורים, שבשביל כך העידו העדים לטובתו, ודן הדיין לטובתו, כדי שיחזור הזוכה וימכרנה להם בזול, ויהיו חשודים בכך כמי שקיבלו שוחד.

וכל זה בדבר הזה, שאין לו ערך ידוע, אלא נמכר בשומא, פעמים ביוקר פעמים בזול, שכן מאחר שאין לו ערך ידוע, יש לחוש לחשד הזה, שיאמרו שהזוכה מוכר אותו לדיין או לעדים בזול ממה שהיה רוצה ויש בכך משום נתינת שוחד, ואין לדיינים ולעדים לקנותו מהזוכה בדין.

אבל בדבר שיש לו מחיר קבוע, והוא נמכר במשקל, [מחיר קצוב לכל ליטרא], אין לחוש שמא הזוכה בדין ימכרנו לדיין או לעדים בזול, ומותר להם לקנות ממנו. ולכן רבה בר בר חנה [ורבה חתנו של רב חסדא] קנו בשר מבהמה שהביאו לפניהם לבדוק אם נטרפה, ובדקה והכשירה, שכן היא נמכרת במשקל ואין לחוש שיאמרו שהכשירה כדי שימכרו להם ממנה בזול. [ואין לאסור שמא יאמרו שהתירו כדי שימכרו להם את החלק היפה שבה, שכן אף אם לא היו מתירים היו מוצאים לקנות חלק יפה בבהמה, שכן בכל פעם היו מכבדים אותם ונותנים להם את החלקים היפים שבבהמה].

הרואה טרפה לעצמו

אמר רב חסדא: איזהו תלמיד חכם. זה הרואה טרפה לעצמו, שכשנולד ספק טרפות בבהמתו, ונראה בו טעם לאיסור וטעם להיתר, אינו חס עליה ואוסרה.

ואמר רב חסדא: איזהו "וְשׂוֹנֵא מִתְּנַת יְחִיָּה". זה הרואה טרפה לעצמו, שבזה ניכר שהוא שונא מתנות אחרים, שהרי אף את שלו אינו חומד להכריע להיתר.

דרש מר זוטרא משמיה דרב חסדא: כל מי שקורא ושונה ורואה טרפה לעצמו ושימש

מסכת חולין

פרק שלישי אלו טרפות דף מה

תלמידי חכמים [שלמד לתרץ טעמי המשנה ומשניות הסותרות זו את זו, כלומר למד גמרא], **עליו הכתוב אומר**, "יְגִיעַ כַּפֵּיךָ כִּי תֹאכַל אֶשְׂרֵיךָ וְטוֹב לָךְ" [שכן מאחר שאת שלו אינו חומד, כל שכן שאינו חומד בשל אחרים לגנוב ולגזול, ויגע תמיד מגיע כפיו].

רב זביד אמר: זוכה זה ונוחל שני עולמות, העולם הזה והעולם הבא, "אֶשְׂרֵיךָ" **בעולם הזה** "וְטוֹב לָךְ" **לעולם הבא**.

מתנה מהנשיא לחכם

כשהיו שולחים לרבי אלעזר איזה דבר מבית הנשיא, לא היה מקבל, וכשהיו מזמינים אותו **לאכול אצלם**, לא היה אוכל, והיה אומר, שהסיבה שאינה רוצה להנות מהם, כי רוצה הוא לחיות, ונאמר "וְשׂוֹנֵא מִתְּנַת יְחִיָּה".

כשהיו שולחים לרבי זירא איזה דבר, לא היה מקבל מהטעם הנ"ל, אבל כשהיו מזמינים אותו **לאכול אצלם**, היה הולך, כי היה אומר, שבכך שהולך אליהם לאכול, הם מתכבדים, וההנאה היא שלהם, ואין זו מתנה מה שמקבל מהם.

דף מה

שיעור חסרון גולגולת [לטומאה]

גולגולת שלמה של מת מטמאה באוהל, אבל אם כן חסר בה כשיעור כזה, שאם יתחסר מגולגולת של אדם חי, הוא ימות, והוא כשיעור מלא מקדח של רופאים, אינה מטמאה.

- ולא רק כשהיה בה חור אחד עגול, שהוא בדיוק כשיעור מלא מקדח.

- אלא אף כשהיה בה חור ארוך וצר, ששטחו כשטח מלא מקדח.

- ואפילו היו בה כמה חורים קטנים, שאם יצטרפו יחד, יהיה בהם שיעור מלא מקדח.

 נקב עגול כנילא מקדח	 נקב ארוך ששטחו כנילא מקדח	 נקבים קטנים ששטחם יחד כנילא מקדח
--	---	--

שיעור חסרון בגרגרת בהמה

בדף נ"ד יתבאר בעזה"י, שגרגרת שנעשה בה חור, וחסרה כשיעור איסר האיטלקי, סימן טרפה היא, אף על פי שאינה פסוקה ברובה.

- ולא רק כשהיה בה חור אחד עגול, שהוא בדיוק כשיעור איסר האיטלקי.

- אלא אף כשהיה בה חור ארוך וצר, ששטחו כשטח איסר האיטלקי.

- ואפילו היו בה כמה חורים קטנים, שאם יצטרפו יחד, יהיה בהם שיעור איסר האיטלקי.

צירוף נקבים שאין בהם חסרון

כשם שנקבים שיש בהם חסרון, מצטרפים לשיעור איסר האיטלקי, שהוא שיעור טרפת הגרגרת בחסרון. כך נקבים שאין בהם חסרון, מצטרפים לשיעור רובה של גרגרת, שהוא שיעור טרפת הגרגרת בפסיקה [=חיתוך] בלא חסרון, ולכן אם היו בגרגרת נקבים דקים, שהם מקיפים את הגרגרת במקום אחד סביב סביב, ויש בכלם יחד שיעור רוב היקף הגרגרת, הרי זו טרפה, כמי שנפסקה רובה.

שיעור חסרון בגרגרת עוף

שיעור חסרון בגרגרת העוף, אינו כשיעור איסר האיטלקי. ומתוך סוגית הגמרא נראה, שהשיעור הוא, כשיעור רוב פי הקנה, כלומר אם יש בקנה בצידו חור, השווה לרוב גודל החלל של הקנה, הרי זו טרפה.

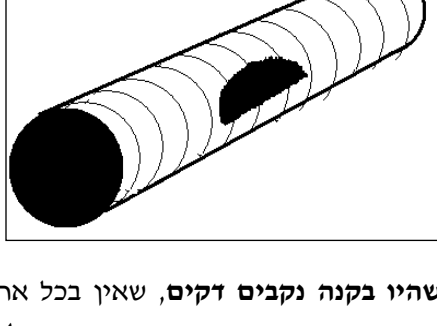

וכשהיו בקנה נקבים דקים, שאין בכל אחד חסרון בשיעור כזה, אם הם סמוכים זה לזה כנקבי נפה, הם מצטרפים, יחד עם מה שביניהם, לשיעור זה.

וזהו שאמרו, שכשיש נקבים סמוכים זה לזה כנפה, חותכים סביבם, סביב סביב, ומניחים מעט מחובר לקנה, כך שניתן לכפל את החלק

מסכת חולין

פרק שלישי אלו טרפות דף מה

שבו הנקבים לתוך הקנה, והוא עומד בתוכו, כנפה העומדת באמצע צינור, וכשהחתיכה הזו בתוך הקנה, רואים אם היא **כשיעור רוב הקנה**, או פחות מכך.

גרגרת שנפחתה כדלת

אם נחתכה בגרגרת רצועה, באופן שכולה מחוברת בגרגרת מרוח אחת, בלא שנחסר בה כלום, אלא שחתוכה משלוש רוחות, והיא כעין דלת בגרגרת.

אינה נעשית **טרפה**, עד תהא הרצועה החתוכה גדולה **כשיעור**, שאם יניחו עליה איסור לרוחבו הוא יכנס בה.

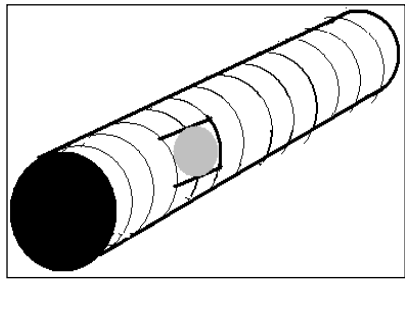

גרגרת שנסדקה לאורכה

כשנסדקה הגרגרת לרוחבה מתוך שהריאה מושכת למטה והצואר למעלה אין הסדק חוזר ומתחבר אלא הולך וניתק אבל כשהסדק הוא לאורך הגרגרת כשהצואר מושך למעלה והריאה למטה הקנה מתכווץ והסדק שיש בו לאורכו מתחבר ומתרפא ולפיכך בסדק קטן שיש לאורך הקנה אין הבהמה טרפה אלא בסדק גדול מאוד.

לדעת רב – די שתשאר חוליא אחת [יש מפרשים טבעת אחת. ויש מפרשים שלוש טבעות] **למעלה** בשלמות, **וחוליא אחת למטה** בשלמות, כדי שלא תהא טרפה.

ולדעת רבי יוחנן ורבי יונתן – אפילו לא נשתייר בקנה היקף שאינו סדוק, **אלא משהו למעלה, ומשהו למטה**, כשרה.

המקום הכשר לשחיטה בגרגרת

הגרגרת היא המחברת בין הפה לריאה, בתחילתה ישנו הכובא, ואחר כך הטבעת הגדולה, ולאחר מכן לכל אורכו טבעות טבעות שאינן שלמות, [כפי שנתבאר בדף י"ח], עד שהוא נכנס לריאה, [שם הוא מתפצל לשתי האונות הגדולות, אחת מימין ואחת משמאל], וכשהוא מגיע לריאה, אינו מחובר בה מיד, אלא תחילה הוא עובר בין האונות הקדמיות, ואחר כך מתחבר בריאה במרכזו.

לדעת הברייתא ששנה רבי חייא בר יוסף לפני רבי יוחנן, כל הצואר כולו כשר לשחיטה, וגבול המקום הכשר לשחיטה [בקנה],

- **תחילתו, סמוך לראש, בטבעת הגדולה של הקנה**, אבל לא למעלה מכך.

- **וסופו, סמוך לריאה, במקום שבו הקנה מגיע לתחילת האונות הקדמיות**, אבל אין לשחוט למטה מתחילת האונות הקדמיות, בקנה העובר ביניהן, שהקנה העובר בין האונות אינו נידון כקנה אלא כריאה [ולדעת רבי יוחנן וריש לקיש, בנקב שיהיה בו הבהמה טרפה אף שלא נפסק רובו]. ואם שחט בקנה, במקום שכשהבהמה כדרכה הוא בין האונות, אבל הוא משך את ראשה, עד שנמשך הקנה, והיה מקום השחיטה חוץ לאונות, דין פשוט הוא שהשחיטה פסולה. ואם שחט בקנה, במקום שכשהבהמה כדרכה הוא בין האונות, אבל כשהיא מותחת ראשה, הוא נמשך חוץ לאונות, ספק בגמרא אם השחיטה כשרה, [ותיקו דאיסורא לחומר].

החזה הניתן בשלמים לכהנים

החזה הניתן לכהנים בכתוב, "כי את חֲזֵה הַתְּנוּפָה ... לְקַחְתִּי מֵאֵת בְּנֵי יִשְׂרָאֵל מִזִּבְחֵי שְׁלָמֵיהֶם וְאָתָּן אֹתָם לְאַהֲרֹן הַכֹּהֵן וּלְבָנָיו לְחֶק עֹלָם מֵאֵת בְּנֵי יִשְׂרָאֵל", הוא חלק הבהמה הרואה את הקרקע, מן הצואר קדימה, ועד הכרס מאחור.

ובכלל זה רק השומן התחתון, שסמוך לקרקע, שהוא בגובה הסחוס שבראשי הצלעות, אבל אין בכלל זה הבשר שבתוך הצלעות שהוא עליון יותר.

ולפיכך, חותך שתי צלעות [הקטנות העליונות עמו], משתי דפנות [אחד מכאן ואחד מכאן והן הצלעות שסביב הקנה, הנקראות קלשון הצלעות], וזהו חזה הניתן לכהנים.

המוח וחוט השדרה

המוח הוא מרכז העצבים והחושים, ומשכנו בחלק העליון של הגולגולת, ושני קרומים מקיפים אותו. (א) קרום עליון. הוא הקרום החיצון, והוא מחובר לגולגולת מתוכה. (ב) קרום תחתון. הוא קרום רך שהמוח מונח בתוכו. ואמר רבה בר בר חנה אמר רבי יהושע בן לוי, שכן הדבר בביצי זכר, ומהם אתה יכול ללמוד כיצד הדבר במוח, שגם להם יש שני קרומים לבד הכיס, והאחד חיצון, ואחד שהביצים מונחים בו, ומתוך שקרום התחתון של מוח דק מאד, ואין ניכר לגמרי, ונראה כמוח עצמו, נתן סימן לדבר בביצים.

ובתחתית המוח מאחוריו יוצא ממנו חוט השדרה, העובר דרך המפרקת ועמוד השדרה, עד סוף הגוף, ודרכו המוח שולט על הגוף.

ויש חילוק בדין בין המוח לחוט השדרה, שבמוח, נקב כלשהו בקרום שלו עושה טרפה. [ללשון ראשון, די בנקיבת הקרום העליון לבדו כדי להטריף. וללשון שני, אינו נעשה טרפה עד שינקב הקרום התחתון]. ובחוט השדרה, אין נעשה טרפה אלא בפסיקת רובו.

וכל מה שבתוך הגולגולת עצמה [הנקראת קדירה], נידון כמוח, ונעשה טרפה בנקב כלשהו.

וכל החוט שנמשך מהמוח מחוץ לגולגולת, נידון כחוט השדרה, ונעשה טרפה בפסיקת הרוב, והכוונה למה שיוצא חוץ לשתי בלוטות שיש במקום חיבור הצואר והגולגולת [הנקרא פי קדירה].

ומה שכנגד הבלוטות הללו ממש, ספק בגמרא, אם נידון כמוח או כחוט השדרה.

טריפות בלב

הלב הוא שריר, שפעולתו לשאוב את הדם המגיע אליו, ולדוחפו החוצה, [כל הדם שבגוף עובר דרך הלב, ומסתובב בגוף וחוזר אליו, וכן לעולם, ושני מסלולים יש לדם בגוף, האחד בחלק העליון, והאחד בחלק התחתון]. כשהדם מגיע ללב אחר שסובב באחד מהמסלולים שבגוף, הלב שואב אותו, לתוכו, [לחלל ראשון הוא הנקרא העליה הימנית. ומשם יורד לחלל שני הנקרא החדר הימני], ודוחף אותו לריאות, לקבל מהם חמצן, וחוזר ושואב אותו מהריאות, [לחלל שלישי הוא הנקרא העליה השמאלית. ומשם יורד לחלל רביעי הנקרא החדר השמאלי], ודוחף אותו לשאר הגוף, [ואז חלק מהדם היוצא סובב במחזור העליון, וחלקו סובב במחזור התחתון], וכך פעולתו של הלב ללא הפסק, כל זמן שהגוף חי, וכל הזמן הדם עובר דרכו.

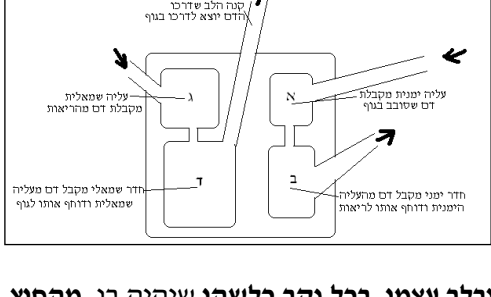

ובלב עצמו, בכל נקב כלשהו שיהיה בו, מהחוץ ועד אחד החללים שבו, [בין לחלל הגדול, ובין לאחד מהחללים הקטנים, הרי זו טרפה.

ובקנה הלב [הוא המוביל את הדם מהלב החוצה אל הגוף] – **לדעת רב**, דינו כמו הלב, **ובנקב כלשהו שבו**, הרי זו טרפה. ולדעת שמואל, רק אם נפסק [=נחתך] רובו נעשית טרפה. וכששמואל שמע מרב חייא בר יוסף את דברי רב, אמר על כך, אם כך אמר אבא, לא ידע בטרפות ולא כלום.

דין קנה הריאה

חלק הגרגרת הנכנס לתוך הריאות עד מרכז הריאות [הוא הנזכר לעיל החלק הקנה שבין האונות], הוא הנקרא קנה הריאה.

לדעת אמימר משמיה דרב נחמן – דינו כדין הריאה עצמה **ובנקב כלשהו בו נעשית טרפה**, [וכן דעת רבי יוחנן וריש לקיש לעיל].

ולדעת ברייתא ששנה מר בר חייא – דינו כדין הכבד, ואין בו טרפה עד שינטל כולו.

דין קנה הכבד

יש קנה היוצא מן הכבד [ללב] ונחלקו חכמים מה דינו.

לדעת אמימר משמיה דרב נחמן – דינו כדין הכבד עצמו, ואין בו טרפה עד שינטל כולו.

ולדעת ברייתא ששנה מר בר חייא – דינו כדין הריאה, **ובנקב כלשהו בו נעשית טרפה**.

טרפות בחוט השדרה

חוט השדרה, הוא החוט היוצא מן המוח, ועובר דרך המפרקת ועמוד השדרה והאליה, [דרך תעלה שנמשכת לאורך כל החוליות], ומגיע עד הזנב שהוא סטף עמוד השדרה, ועל ידו המוח שולט על הגוף, [שלאורך כל הגוף יוצאים מחוט השדרה חוטי עצבים, להשפיע על תנועות האברים, ולהעביר למוח את הרגשות החושים] וחוט זה עשוי משכבה פנימית רכה שהיא מוח החוט ושכבה חיצונית קשה שהיא קליפת [=קרום] החוט.

לדעת רבי יעקב – אם ניקב חוט השדרה הרי זו טרפה.

ולדעת רבי – אין נעשית טרפה על ידי נקב אלא על ידי שנפסק רוב החוט.

- **לדברי רב ולדברי ניולי אמר רב הונא, כוונת רבי, לפסיקת רוב עורו של החוט, כלומר, כשנחתך רוב היקף הקרום, נעשית טרפה, אף על פי שמוח החוט קיים. אבל אם הקרום קיים, אינה נעשית טרפה, אף על פי שהמוח שבתוכו נפסק, כי מאחר שהקרום קיים, הוא מעמיד את המוח, וסוף המוח להתחבר.**

- **ויש אומרים, שכוונת רבי לפסיקת רוב עובי מוח החוט, כלומר, כשנעשה חתך במוח עצמו, והחתך הוא ברוב עוביו, נעשית טרפה, אף על פי שהעור כולו קיים. וכל שכן, שאם נפסק רוב היקף הקרום, אף על פי שלא נפסק המוח כלל, הרי זו טרפה, כי כשנפסק הקרום, גם סופו של המוח להיפרד ולצאת.**

וארע שבא מעשה לפני רבי, והורה להחמיר ולהטריף בנקב כדעת רבי יעקב, ולא סמך על דעת עצמו.

אבל רב הונא אמר, שאין הלכה כרבי יעקב.

חוט השדרה (א) שנתמרך

(ב) או נתמסמס (ג) או נתמזמז

א. נתמרך [מלשון מורך לב שנעשה רך].

חוט השדרה שנעשה מוחו רך כמים, ונשפך בתוכו מראשו לסופו, ואם היו נוקבים אותו היה נשפך דרך הנקב, הרי זו **טרפה**.

ב. נתמסמס.

חוט השדרה שנעשה תוכו רך, אבל לא כל כך שיהיה נשפך כמים, אלא שאם יחזיקו אותו ביד בעמידה, ומקצתו כלפי מעלה, לא יוכל היוצא כלפי מעלה לעמוד, אלא נוטה על צידו **מחמת רכותו**, הרי זה **טרפה**.

ואם לא נעשה תוכו רך, אבל כשיחזיקו אותו באופן הנ"ל, **לא יעמוד מחמת כובדו**, נסתפקו בגמרא האם חולי הוא המכבידו או לא וסיימו ב**תיקו**, [וכל תיקו דאיסורא לחומרא].

ג. נתמזמז.

חוט השדרה שנתרוקן מקצת מהמוח שלו מאליו, **כשר**.

נתמזמז מוחיה דדין

לוי היה יושב בבית המרחץ, וראה אדם מכה את ראשו, והיה דואג על כך, ואומר, אוי לו לזה שנתמזמז [נתרוקן מעט] מוחו.

ולא היתה דאגתו שמחמת מיזמוז מוחו נעשה טרפה, ועומד למות, שכן כבר נתבאר, שאם נתמזמז חוט השדרה, אינה טרפה, והוא הדין למיזמוז המוח.

אלא דאגתו היתה, שמחמת המיזמוז לא יהיה **אותו אדם ראוי להוליד**. [שתולדת האיש מן המוח היא באה, שגיד הנשה של ירך, וגיד הגוייה, כולן מחוברין לחוט השדרה, שבתחילתו יוצא מן המוח, ובסופו הוא מתפצל ויוצא מתחת השדרה, ונעשה גיד אצל הירכיים, ונכנס לתוכו].

סוף חוט השדרה בבהמה לענין טרפות

כבר נתבאר, שחוט השדרה נמשך מהמוח ועד הזנב. והנה, עד כנגד הירכיים, החוט אינו מתפצל כלל, אלא כולו שווה, [אלא שיוצאים ממנו לכל אורכו חוטי עצבים משני צידיו, אבל הוא עצמו שווה בכל אורכו], אבל כשהוא מגיע כנגד הירכיים הוא מתחיל להתפצל, ומחוט אחד נעשים שלושה חוטים, [שכל אחד דק יותר מהחוט שלמעלה], אחד פונה לירך זו, ואחד פונה לירך זו, והאחד אמצעי ממשך לכיון הזנב, וכשתי אצבעות למטה מהפיצול הזה, הוא חוזר ומתפצל לעוד שלושה ראשים, ולמטה מהם מתפצל שוב, וכן בהרבה מקומות עד סופו.

ומקומות אלו שבהם חוט השדרה מתפצל

נקראים בין הפרשות.

ואם נפסק החוט ברובו, באיזה מקום, מיציאתו מהמוח, ועד הפיצול הראשון הללו, הרי זו טרפה.

ובמקום הפיצול הראשון עצמו, נסתפק רב הונא בריה דרב יהושע, האם הוא נידון כחוט השדרה שלמעלה, או שהוא נידון כדין הפיצול השני.

- **ואם נאמר שמקום הפיצול עצמו**, אינו נידון כחוט השדרה שלמעלה ממנו, נסתפק רב פפא, האם גם תחילת [=פי] הפיצול דינה כן, או שתחילת הפיצול דינה כחוט השדרה שלמעלה.

- **ואם נאמר שמקום הפיצול עצמו**, נידון כחוט השדרה שלמעלה ממנו, נסתפק רבי ירמיה, האם רק הפיצול האמצעי נידון כחוט השדרה למעלה, או אף הפיצולים שיוצאים לצדדים נידונים כחוט השדרה שלמעלה

ואם נפסק החוט במקום הפיצול השני, ספק בגמרא אם נעשית טרפה או לא.

ואם נפסק החוט ממקום הפיצול השלישי ולמטה, כבר תשש כחו, והיריכים מעמידים את שדרתו, ואינה מתה בכך, וכשרה.

רב דימי בר יצחק היה רוצה ללכת למקום הנקרא בי חוזאי, ובא לפני רבי יהודה. לבקש ממנו ללמדו היכן הוא המקום הנקרא בין הפרשות. ואמר לו שיביא גדי ויראנו לו.

הלך והביא גדי שחוט ומופשט, ולא היה לו שהות להתעכב, עד שיקרע הבשר, ויראה את הפיצולים מבפנים, ובא להראות לו מבחוץ.

- תחילה הביא גדי שמן, ומאחר שהיה שמן, לא יכול היה להראות לו את החוט מבחוץ, כי החוט היה בלוע בתוך השומן, ולא היה ניכר מבחוץ.

- ולאחר מכן הביא גדי כחוש ומאחר שהיה כחוש לא היה יכול להראות לו את החוץ מבחוץ כי העצם של הירך היתה דוחקת בבשר ונעשה החוט דק ולא היה ניכר.

ולכן לימד אותו בעל פה הדין הדין הנ"ל שאם נפסק עד הפרשה ראשונה, הרי זה טרפה. ואם נפסק בהפרשה שלישית, כשר. ובהפרשה שניה, ספק.

דף מו

סוף חוט השדרה בבהמה לעניין טרפות

לדעת רבי ינאי – סוף חוט השדרה בעופות, [לעניין שאם נפסק רובו נעשית טרפה], הוא עד למטה מן האגפים [=הכנפים].

ולדעת ריש לקיש – סוף חוט השדרה הוא עד בין האגפים ותו לא.

אמר עולא, הייתי עומד לפני בן פזי, והביאו לפניו עוף, ובדקו עד בין האגפים [כדברי ריש לקיש], ואז הגיעו שלוחי בית הנשיא לקרוא לו, וקם והלך בלא לבדוק עד למטה מן האגפים, ואיני יודע, האם עשה כן משום שאין צריך לבדוק אלא עד בין האגפים, או שבאמת צריך לבדוק עד למטה מהאגפים, והסיבה שהוא קם מיד, אף שלא גמר את הבדיקה, משום כבוד הנשיא היא.

טרפה בנטילת הכבד

לדעת התנא של המשנה בתחילת הפרק, אין הבהמה נעשית טרפה בנטילת הכבד, אלא כשניטל כולו, אבל אם נשאר ממנו אפילו מעט, אינה טרפה.

- לפירוש ראשון של רש"י, כן היא דעת רבי שמעון ברבי, שהיה נוהג לאכול בהמה שניטל ממנה כל הכבד, חוץ משיור מועט.

- ולפירוש שני של רש"י, כן היא דעת רבי חייא, שהיה נוהג לזרוק את הכבד של כל הבהמות, כי לדעתו אינו דבר חשוב שהנשמה תלויה בו, ואין הבהמה נטרפת בחסרונו, ודי שישאר בה ממנו מעט, במקום חיבורו למרה.

ולדעת התנא של המשנה בהמשך הפרק, לא די בכך שישאר מעט מהכבד, וכל שלא נשאר ממנו כזית, הבהמה טרפה.

- לפירוש ראשון של רש"י כן היא דעת רבי חייא, שהיה זורק בהמה שלא נשתייר בה כזית מן הכבד ומטריפה.

- ולפירוש שני של רש"י, כן דעת רבי שמעון ברבי, שהיה נוהג לאכול כבד של בהמות, כי לדעתו הכבד הוא דבר שהנשמה תלויה בו, [וכל

מסכת חולין

פרק שלישי אלו טרפות דף מו

דבר שהנשמה תלויה בו מועיל לרפואה], ולפיכך, אם לא נשתייר מהכבד כזית, להעלות ארוכה, שיחזור וירפא, טרפה היא.

ועוד מעניין דין זה מבואר לעיל בדף מ"ג.

-

כשהגיע פולמוסא [חיל השלטון] לפומבדיתא, ברחו משם רבה ורב יוסף, שלא ישתעבדו, אבל רבי זירא לא ברח.

חלק הכבד שמועיל בו

השיר כשניטל שאר הכבד

לדעת רבי זירא [כפי שאמר לרבה ורב יוסף כשברחו מהפולמוסא], השיר שבכבד שמועיל לו שלא יהא טרפה, [י"א כלשהו. וי"א כזית], הוא שיר שיהיה בכבד [בצדו], **במקום חיבורו לכיס המרה**.

ולדעת רב אדא בר אהבה, השיר שבכבד שמועיל לו שלא יהא טרפה הוא חיבורו **במקום שהוא חי**. [יש מפרשים שהכוונה לעליונו של הכבד שבו הוא מחובר ונתלה בכליה שמעליו. ויש מפרשים שהכוונה לקדמת הכבד שבה הוא מחובר לסרעפת].

ואמר רב פפא, מאחר שנחלקו בזה, יש לצאת את כל הדעות, ואינה נידנית כטרפה, אלא אם כן יהיה בה שיר כזית, הן במקום מרה, והן במקום שהיא חיה.

וכשנשאר כזית, אבל לא היה כולו כאחד, דבוק במקום הנ"ל, אלא (א) היו כמה חלקים קטנים נפרדים, ששיעורם יחד כזית. (ב) או שהיה שיעור כזית, אבל לא היה עגול כזית יחד, אלא נמשך וארוך כרצועה. (ג) או שהיה מרוח ודק. בכל אלו נסתפקו בגמרא ומסקנת הגמרא בתיקו.

כבד שלא חסרה, אבל **נדלדלה**, כלומר נעקרה במקומות הרבה מחיבורה, **ואינה דבוקה בהם אלא מעט כאן ומעט כאן**.

אם המקומות שהיא דבוקה בהן, הן מקום חיבורה במרה, ומקום שהיא חיה, הרי היא כשרה. [ואם לאו, טרפה].

הריאה

הריאה מקבלת את האויר דרך הקנה, מפרקת ממנו את החלקים הנצרכים לגוף [=חמצן], ומעבירה אותם לדם, [שמעביר אותו לכל חלקי הגוף], ופולטת חזרה לחוץ את חלקי האויר שאינם נצרכים לגוף.

הקנה מגיע עד אמצע הריאה, ובכך הוא חולק אותה לשני חלקים, ימני ושמאלי, ושם הקנה מתפצל לשתי סימפונות [=צינורות], אחד פונה ימינה, לחלק הימני של הריאה, ואחד פונה שמאלה, לחלק השמאלי של הריאה, וכל סמפון מתפצל בתוך הריאה לסמפונות קטנים יותר ויותר, עד שהם נעשים צינורות דקים מאוד, שבהם החמצן מתפרק מהאויר, ונספג לתוך נימי דם קטנים, [המעבירים את הדם ללב וממנו לשאר הגוף].

פעולה זו של כניסת האויר לריאה, נעשית בדומה לפעולת משאבה, שהאויר נכנס, על ידי שהריאות מתנפחות כבלון, ושואבות אליהן את האויר, ודבר זה נעשה, על ידי הסרעפת, הנמצאת מאחורי הריאות, ומושכת את חלקם האחורי אליה, ובכך מנפחת אותן, והן שואבות אויר מבחוץ, ואחר כך הסרעפת דוחפת ומכווצת את הריאות, ובכך האויר יוצא מהן.

והריאה מחולקת בכל אחד משני צידיה לחלקים הנקראים אונות, בצד ימין יש שלוש אונות קטנות, ואונא אחת גדולה מאחוריהן, הנקראת אומא ימנית, ויש עוד אונא קטנה היוצאת מהימין תחת האונות הללו, באמצע הריאה, והיא נקראת עינוניתא דוורדא. ובצד שמאל יש שני אונות קטנות, ואונא גדולה מאחוריהן הנקראת אומא שמאלית.

<<<

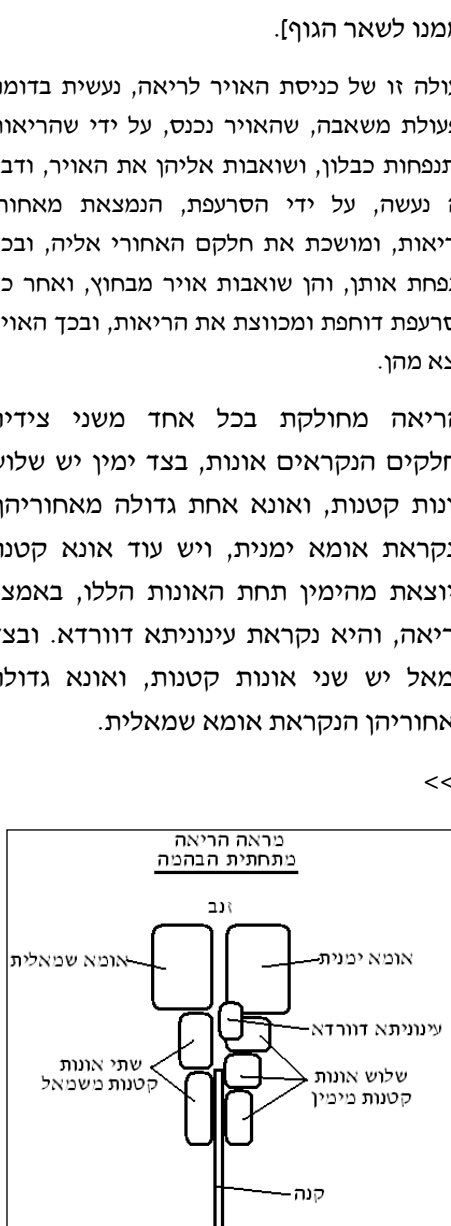

ריאה שניקבה

שני קרומים מקיפים את הריאה, אחד חיצון, והוא שקוף, ושני פנימי, והוא אדום [=ורוד]. ובמשנתנו מבואר, שאם ניקבה הריאה, הרי זו טרפה, ולא נתבאר באיזה נקב מדובר.

ומתחילת הסוגיה משמע, שנחלקו בזה חכמים.

- שלדעת רב ושמואל ורב אסי ללשון ראשון, הכל תלוי בקרום העליון, ואם ניקב הקרום העליון הרי זו טרפה.

- ולדעת רב ושמואל ורב אסי ללשון שני, וכן לדעת רב יוסף בר מניומי אמר רב נחמן, הכל תלוי בקרום התחתון, ואם ניקב הקרום התחתון הרי זו טרפה.

אולם מהמשך הסוגיה מבואר,

- שדבר פשוט הוא, שאם ניקב רק הקרום העליון, אינה טרפה, שכן אפילו ניטל כל הקרום העליון, ולא נשאר אלא הקרום התחתון, כשרה.

- וכשניקב רק הקרום התחתון, נחלקו רב אחא ורבינא, והלכה כדברי האומר, שגם באופן הזה, שנשאר רק הקרום העליון, הוא מגין, והבהמה כשרה.

ואם כן, אינה נעשית טרפה, אלא כשניקב גם הקרום העליון, וגם הקרום התחתון, [והנקב מפולש מהחוץ אל הפנים].

ובדף מ"ט תתבאר בעזה"י דעת רבי שמעון בעניין נקב בריאה שהוא מטריף.

ריאה דאושא

ריאה שלא נראה בה נקב, אבל כשמנפחים אותה, היא משמיעה קול, כאילו יוצא ממנה רוח, יש לבדוקה אם הדבר הזה הוא מחמת נקב שיש בה.

אם ידוע באיזה מקום היא משמיעה קול של יציאת רוח, מניחים על אותו מקום נוצה או רוק או קש, ומנפחים אותה, ואם הדבר הזה נע, בידוע שיוצא מאותו מקום רוח, ויש שם נקב. ואם אינו נע, כשרה. [שבועדאי אין נקב אלא בקרום התחתון, ולא בעליון, וקול השמעת יציאת הרוח, הוא מחמת הרוח הנכנסת בין שני הקרומים].

ואם אין ידוע באיזה מקום היא משמיעה קול, מכניסים אותה כולה לתוך מים פושרים, ומנפחים אותה, ואם יוצאים בועות במים בידוע שיש בה נקב. ואם לא יוצאים במים בועות, היא כשרה. [שבועדאי אין נקב אלא בקרום התחתון ולא בעליון, וקול השמעת יציאת הרוח, הוא מחמת הרוח הנכנסת בין שני הקרומים].

ובדיקה זו יש לעשות דווקא במים פושרים, אבל במים חמים אין לעשותה. כי המים החמים מכווצים את הריאה, ואפילו היה בה נקב הוא נסתם. וכמו כן אין לעשותה במים קרים, כי הם מקשים את הריאה, ואם לא היה נקב בקרום העליון אלא רק בתחתון, מתקרע העליון מחמת שהוא קלוש, שהקרום העליון דק, וכשהוא מתקשה, נסתר במשמוש היד, ושלא היה בו נקב, וניקב עתה על ידי משמוש יד הבודק.

חובל בשרצים בשבת

החובל בשבת, חבלה שיש בה יציאת דם, חייב [חטאת בשוגג, ומיתה במזיד]. וכשחבל באחד מהשרצים שיש להם עור רך, אם לא ראינו טיפת דם יוצאת, אף על פי שהאדים העור מחמת המכה, אינו חייב, כי מאחר שעורן רך, הוא ממחר להאדים, אף על פי שלא יצא דם ממקומו, ואין בכך שהאדים העור ראייה על כך שיצא דם ממקומו.

אבל החובל באחד משמונה שרצים המטמאים, שעורן קשה, אם האדים עורן מחמת המכה, אף על פי שלא ראינו יציאת דם, חייב, כי מאחר שהאדים העור, בוודאי נקרע מפנים, וסוף הדם לצאת.

ריאה שהאדימה

לדעת רבא – אם האדימה מקצת הריאה, הרי זו כשרה, אבל אם האדימה כולה, היא טרפה.

ולדעת רבינא – אין מקום לחילוק הזה, שכן אם אנו מחשיבים את קרום הריאה כעור קשה של שרצים המטמאים, אם כן, אפילו בהאדמת מקצתה יש להחשיבה כנקובה. ואם אנו מחשיבים את קרום הריאה כעור רך, של שאר

מסכת חולין

פרק שלישי אלו טרפות דף מז

שרצים, עד שלא יצא ממנה דם, אין לחוש שניקבה, ואפילו כולה אדומה. ולפירוש רש"י, באמת יש להחשיבה כמי שיש לה עור רך, ולכן אפילו האדימה כולה היא כשרה. וכן פסק בה"ג ורב אלפס ורבינו יעקב בר רבי אבין. ולפירוש רבינו חננאל, באמת יש להחשיבה כמי שיש לה עור קשה, ולכן אפילו האדימה מקצתה, טרפה. וכן משמע מתוך הלכות טרפות דרבינו גרשום, ובה"ג של רבינו תם.

אוזן יבשה הנחשבת מום [לעניין קרבנות]

לדעת תנא קמא – כל שיבשה אוזנו, עד שאם **תינקב לא יצא ממנה דם**, הרי זה מום הפוסל להקרבה.

ולדעת רבי יוסי בן המשולם – לא די בכך שתיבש האוזן עד שלא יצא ממנה דם, ואין האוזן נחשבת כיבשה, אלא כשיבשה כל כך, עד **שהיא נפרכת בצפורן**.

ריאה שיבשה מקצתה

לדעת רבא, ריאה שיבשה מקצתה, הרי זו **טרפה**, [כי מאחר שיבשה סופה להינקב והרי היא כנקובה].

- **מתחילה אמרו, שכשם שנחלקו חכמים ורבי יוסי לעניין מומים, כך נחלקו לעניין טרפות**.

לדעת חכמים, כשיבשה הריאה עד שאינה מוציאה דם, היא טרפה. ולדעת רבי יוסי בן המשולם, רק כשיבשה עד שתיפרך בציפורן היא טרפה.

- **אולם למסקנה, הכל מודים, שאין הריאה טרפה מחמת יובש, אלא כשיבשה בשיעור כזה שתיפרך בציפורן**. אבל אם יבשה רק בשיעור שאינה מוציאה דם, אינה טרפה, ואין לדמותה לאוזן בכור שיבשה, כי דבר העומד בגלוי, באויר וברוח, מבאיש ומתקלקל יותר, מדבר המכוסה, ורק באוזן הגלויה לכל, אמרו חכמים, שדי ביובש שאינו מוציא דם, בכדי שיחשב כמום שאינו עובר, אבל בריאה, שהיא מכוסה, כשיבשה בשיעור כזה, היא ראויה להתרפא.

-

אמר רבא, האי ריאה, דקיימא גילדי גילדי [ריאה שיש בה גלדים, כמו גלדים של מכות]. **אוכמי**

אוזתא [וכן ריאה שיש בה כתמים שחורים]. **חזותא**

חזותא [וכן ריאה שיש בה גוונים כאדום וירוק שאינה נטרפת בהן]. **כשרה**.

אין מקיפין [=מקרבים. כדי לדמות] **בבועי**

לדברי אמימר משמיה דרבא, אם נמצאת בריאה אבעבוע, ובה נקב, ואין ידוע אם ניקב קודם השחיטה או אחר השחיטה, [כגון שאין זה מקום שממשמשת בו יד הטבח, שנוכל לתלות בו הנקב], הרי זו טרפה מספק.

ואין להכשיר על ידי ניקוב הריאה במקום אחר שיש בו אבעבוע, ולראות אם הנקב השני, שנעשה בוודאי אחר השחיטה, נראה כנקב זה, כי אפילו יהיו שווים, אין מכך שום ראייה, כי מראה הנקב הוא הדבר שיכול להשתנות, ויתכן שבשעה שניקב הראשון לא היה נראה כמו שהוא עכשיו.

תרתי אוני דסריכן להדדי

סירכא של ריאה, היא חוט של ריר שיוצא ממנה, ונסרך [=נמשך ומחובר] אל מקום אחר.

וכשהיתה סירכא מחברת בין שתי אונות שאינן סמוכות זה לזה, [כגון שנדבקו אוני ראשונה ושלישית של ימין, בסירכא, ממעל או מתחת לאונו שניה], **הרי זו טרפה**, אף אם לא ימצא בהן נקב אחר, כי הסירכא הזו מחמת נקב היא באה, [שמתוך שהריאה שואבת כל מיני משקה, והמשקה נעשה עב בתוכה, כמין ליחה, ויוצא מעט מעט דרך הנקב, נקרש, ונעשה קרום], ומאחר שהאונות הללו אינן סמוכות זו הולכת לכאן וזו לכאן והקרום מתפרק ונסתר.

וכשהיתה סירכא מחברת בין שתי אונות סמוכות, מתוך ששתיהן שוכבות זו על זו, אינן מתפרקות, והקרום הולך ומתחזק, והרי זו **כשרה**.

דף מז

תרתי בועי דסמיכן להדדי

לדעת רבא, אם נמצאו בקרום הריאה שתי **בועות סמוכות, בידוע שמחמת הנקב עלו בו**, והרי זו טרפה.

וכשנמצאת בה בועה האחת הנראית כשתים,

מסכת חולין

פרק שלישי אלו טרפות דף מז

[בועה שיש באמצעה סדק], עושים חור בצד אחד, ומעתה, אם יוצא דרך החור הזה כל מה שבתוך הבועה, הרי זו בועה אחת, וכשרה. ואם יוצא מהחור רק מה שבחצי הבועה שעשה בה חור, הרי אלו שתי בועות, וטרפה.

חסיר או יתיר או חליף

כבר נתבאר לעיל, שבכל ריאה יש שלוש אונות מימין, ושתי אונות משמאל, ולהלן יתבאר מה דין ריאה שאינה כן.

א. חסרה הריאה אחת מהאונות הללו, [כגון שהיו לה שתי אונות מימין, או אונא אחת משמאל], לדעת רבא, הרי זו טרפה. [ולכא מאן דפליג].

ב. נתחלף מניין האונות בין הצדדים, [כלומר שהיו בריאה שלוש אונות משמאל, ושתי אונות מימין], לדעת רבא, הרי זו טרפה. [ולכא מאן דפליג].

ג. היתה בריאה אונא יתירה, [כגון שהיו לה ארבע אונות מימין, או שלוש אונות משמאל]. לדעת רבא [ורב אחא], הרי זו טרפה, כי כל יתר כחסר, כלומר כשיש אחת יתירה, הרי זה כאילו יש אחת חסרה, וכשחסרה אחת האונות הרי זו טרפה. ולדעת מרימר, אם האונא היתרה עומדת בשורה אחת עם שאר האונות, הרי זו כשרה. ורק כשאינה בשורה עם שאר האונות [כגון מלמטה לערוגה, כעינוניתא דוורדא, שהיא בין שתי הערוגות מלמטה, או שיש אחת באמצע האומא על גבה, שלא כסדר חיתוכא דאוני] הרי זו טרפה.

עינוניתא דוורדא

בזמן רב אשי, היו בהמות הבית בלא אונא היוצאת מבין שתי שורות האונות מלמטה, וכשהגיע לידו בהמה שהיתה בה אונא כזו, היה סבור שהיא טרפה, כבהמה שיש בה אונא יתירה שלא בשורת האונות.

אמר לו רב הונא מר בר אויא, שכל הרועות בעפר, [א"נ כל הבריאיות וטובות], יש בהן אונא כזו, ואינה נחשבת כאונא היתירה על אונות הריאה, והיא נקראת בפי הטבחים עינוניתא [כמו אינוניתא אונה קטנה] דוורדא [על שם קלישתה ואדומה].

ודוקא כשיוצאת אונא כזו מתחת הריאה, אינה מטריפה, אבל כשיש אונא יתירה על גב הריאה, אפילו היא קטנה כעלה של הדס, הרי זו טרפה.

ריאה דדמיא לאופתא

לדעת רפרס, ריאה הדומה לבקעת של עצים, טרפה, ונאמרו בגמרא כמה ביאורים, מה היא ריאה הדומה לבקעת.

- וי"א שהכוונה לכך, שהיא דומה לעץ במראה, כלומר שנפחה ונעשית לבנה. [דעות א' וג' בגמרא].

- וי"א שהכוונה לכך, שהיא דומה לעץ בנגיעתה, כלומר שהיא קשה כעץ. [דעות ב' וד'].

- וי"א שהכוונה לכך, שהיא חלקה כגוש אחד, ואינה חלוקה לאונות. [ואם אין בה חילוק גמור לאונות, אבל נראה בה כמין מראה הפרש בין האונות, היא כשרה].

מראות שונות של ריאה

א. ככוחלא [=תכלת] – כשרה.

ב. כדיותא [=קורט דיו יבש שהוא שחור] – טרפה. [שכן אמר רבי חנינא לעניין דם נידה שדם שחור אדום היה אלא שלקה ומכאן ששחור הוא סימן לדבר שלקה וסוף הריאה לירקב ולינקב].

ג. ירוקה ככרתי – כשרה. [שכן הוא באדם, שאם הוא ירוק, עתיד הוא לחיות, כמו במעשה המובא להלן].

ד. אדומה – כשרה. [שכן הוא באדם, שאם הוא אדום, עתיד הוא לחיות, כמו במעשה המובא להלן].

[עד כאן דברי רבא]

ה. דומה למראה כבד – כשרה.

ו. דומה למראה בשר – טרפה. [וסימנך יבִּשְׁר בְּשָׂדָה טְרֵפָה"']. [עוד כאן דברי רב כהנא]

ז-ח-ט. ירוקה [=צהובה] ככשות או ככרכום או כביצה – טרפה.

שני תינוקות שנקראו

על שמו של רבי נתן הבבלי

אמר רבי נתן, פעם אחת הלכתי לכרכי הים, באתה אשה אחת לפני, שמלה בנה ראשון ומת, שני ומת, שלישי הביאתו לפני, ראיתו **שהיה אדום**, אמרתי לה, בתי, המתיני לו, [שאין לך דבר העומד בפני פיקוח נפש, חוץ מעבודת כוכבים וגילוי עריות ושפיכות דמים], עד שיבלע בו דמו [בבשרו, שהיה דמו הולך בין עור לבשר, והרי הוא כמי שאין לו דם, והדם הוא הנפש, ומתוך שאין בו חיות, הוא מת במכה קלה], המתינה לו, ומלה אותו, וחיה, והיו קורין אותו נתן הבבלי על שמי

ושוב פעם אחת הלכתי למדינת קפוטקיא, באתה אשה לפני, שמלה בנה ראשון ומת, שני ומת, שלישי הביאתו לפני, ראיתו **שהיה ירוק**, הצצתי בו, ולא היה בו דם ברית, אמרתי לה, בתי, המתיני לו עד שיפול בו דמו, המתינה לו, ומלה אותו, וחיה, והיו קורין אותו נתן הבבלי על שמי.

אטום בריאה

כבר נתבאר, שהריאה היא מקום כניסת האויר, ובכל פעם שהאויר נכנס בה היא מתנפחת.

וכשיש מקום בריאה, שאין האויר נכנס בו, כגון, שכשנופחים בקנה, כל הריאה מתנפחת חוץ מאונא אחת.

כדי לדעת אם היא טרפה, יש לקרוע את המקום שאין האויר נכנס בו.

אם נמצא בו מוגלא – בידוע שמחמת המוגלה לא נכנס שם אויר, אבל אין המקום הזה מנותק מהריאה, וכשהיתה הריאה מתרפאת מהמוגלה היה האויר נכנס גם לשם, ולכן היא **כשרה**.

ואם לא נמצא במקום הזה מוגלה – יש להניח נוצה או רוק על המקום שבו נחסם האויר מלהיכנס לחלק הזה של הריאה, ואז מנפחים את הריאה, ואם הנוצה זזה, בידוע שעדיין יש חיבור בין הריאה למקום האטום, והיא **כשרה**, אבל אם הנוצה לא זזה, בידוע שאותו מקום מנותק מהריאה, ולקוטא היא, ו**טרפה**.

-

אמר רב יוסף, **קרום שעלה מחמת מכה בריאה, אינו קרום**, שסופו להיסתר.

בדיקת ריאה דאוושא נתבאר לעיל בדף מ"ו.

ריאה שנשפכה כקיתון

ריאה שנשפכה כקיתון, היא ריאה שאין בה נקב, אבל נימוח בשרה בתוך הקרומים שלה, ונשפך בתוכו מראשה לסופה ומסופה לראשה, וחסרון הוא, שמתחלה כולה מלאה, ועכשיו חציה ריקנית.

לדעת עולא אמר רבי יוחנן – **כשרה היא**. כי חסרון בריאה מבפנים, אינו נחשב לחסרון המטריף, [ורק כשנחסר ממנה מבחוץ היא טרפה]. ואמר רבא שכן הדין, **ובלבד שלא נימוחו הסימפונות**, וניתן לבדוק זאת, על ידי שפיכת כל מה שבריאה לקערה, [של חרס המחופה באבר, שניתן לראות בה יפה את המשקה הניתן לתוכה], ואם יראה בקערה כתמים לבנים, בידוע שהם מחוי הסמפונות והרי זו טרפה.

ולסברת קושית רבי אבא – בכל אופן היא **טרפה**, כי מאחר שהיא נשפכת כקיתון, חסרה היא מבפנים, וכשנחסר ממנה משהו מבפנים, היא טרפה, כמו שנחסר ממנה מבחוץ.

ריאה שנימוקה

לדברי רב נחמן, אם כל קרום הריאה קיים בלא נקב וחסרון, אפילו נתרוקנה הריאה מבשרה, [והנותר אינו נשפך כקיתון אלא עומד במקומו], כשרה היא, ואפילו חסר מבשרה שיעור של רביעית הלוג.

דף מה

בהמה שניטל [שלפוחית שלה] = **רחמה**, **כשרה היא**, ולא טרפה.

בהמה שהטליע הכבד שלה, **כשרה היא**. [וזה היה מעשה, ועלו עליה בני עסיא שלושה רגלים ליבנה, לרגל שלישי התירוה להם].

ריאה הסמוכה לדופן

ריאה הסמוכה לדופן, היא ריאה שנדבקה לצלעות שבצידה, על ידי שהיה שם פצע, וכשנתרפא הפצע, והחלים הבשר, נדבקה הריאה לצלעות.

לדעת רב יוסף בר מניומי אמר רב נחמן – כל זמן שלא ראינו שיש ריעותא בריאה, אין לחוש, שהמכה שעל ידה נצמדה הריאה לצלע היתה בריאה עצמה, [ואם כן נטרפה מחמת הנקב של הפצע], אלא ודאי שהפצע שמחמתו נצמדה הריאה לצלע היה בצלע עצמה, והבהמה כשרה. ורק כשיש סביב המקום הזה פצעים בריאה עצמה, יש לחוש לכך. [וכל זה במקום שאין הדופן עצמה מועילה לסתום את הנקב, אבל במקום שהדופן עצמה מועילה לסתום את הנקב, אפילו היה נקב ודאי כשרה, כפי שיתבאר בעזה"י להלן].

ולדעת מר יהודה משמיה דאבימי – אף כשאין ריעותא בריאה עצמה, יש לחוש שמא בה היה הפצע, ויש בה נקב. ולכן יש לבדוק את הדבר על ידי חיתוך הריאה מהדופן, [בסכין חדה ודקה שלא תקרע את קרום הריאה], ואם תימצא מכה בדופן, בידוע שמחמתו נצמדה לו הריאה, וכשרה, ואם לא נמצאת מכה בדופן, ודאי מחמת מכה בריאה נצמדה הריאה בדופן, והיא טרפה. ולדעת רב נחמיה בריה דרב יוסף, אף אם נמצאת מכה בדופן, אין להכשיר, אלא אחר בדיקת הריאה במים פושרים, [שמנפחים אותה בתוכם, ורואים אם יוצאים בועות במים].

תרתי אוני דריאה דסריכן להדדי

לדעת רבא – כשנצמדו שתי אונות של ריאה, הרי זו טרפה ואין בדיקה שתוכל להכשיר.

- **לדברי מר זוטרא** בריה דרב הונא בריה דרב פפי, **רב נחמיה** בריה דרב יוסף **חולק על רבא,** ואומר שיש לבדוק את הריאה אם יש בה על ידי נתינתה במים פושרים ואם לא יצאו בועות היא כשרה.

- **אולם רב אשי אמר, שלא יתכן לחלוק על הדין הזה,** שכן כששתי אונות נצמדו זה לזה, על כרחך ארע הדבר על ידי פצע שהיה באחת מהם, ואם כן, ממה נפשך ניקבה הריאה, [או באונה זו או באונה זו], ולא תועיל שום בדיקה, כי אפילו נסתם הנקב על ידי קרום, אין בו כדי להכשיר.

ריאה שניקבה ודופן סותמתה

לדברי רב יוסף בר מניומי אמר רב נחמן:

- **במקום [האונות הקדמיות סמוך לצואר],** שהריאה סמוכה לדופן תמיד, ואינה זזה מן הדופן כלל, אם נקבה הריאה, בצמוד לדופן, והדופן סותמת אותה, הרי זו **כשרה, כי לעולם הדופן עומדת שם לסתום את הנקב.** [ולדברי רבינא, כן הדין כשהבשר שבין הצלעות סותם את הנקב, והריאה מצומדת בו, שאז הסתיימה חזקה, ולא תיפרד, אבל כשהצלע עצמה סותמת את הנקב, יש לחוש שתיפרד הסתיימה].

- **אבל במקום [האומא],** שהריאה רחוקה מהדופן, ואינה נצמדת אליה אלא כשהיא מתנפחת, **סתימת הדופן אינה מועילה להכשיר את הריאה שניקבה.**

נקב בגיד

ניקב הגיד של אדם, פסול לבוא בקהל, מפני שנעשה כרות שפכה, כי מעתה הוא שותת, ואינו יורה כחץ, [וכלל בדינו, שכל שכבת זרע שאינו יורה כחץ, אינו מוליד].

נסתם הנקב אחרי כן, חזר האדם להכשירו בקהל, כי מעתה הוא ראוי להוליד.

ריאה שהעלתה צמחים [=אבעבועות]

- **לדעת שמואל ורבה בר בר חנה, ריאה שהעלתה צמחים, כשרה בכל אופן,** בין היו גדולים, ובין היו קטנים, בין מלאים מים, ובין מלאים מוגלא.

וכן הורה רבי יהודה ברבי שמעון משמו של רבי אלעזר ברבי שמעון.

ולכאורה כן דעת רב נחמן, שכשראה בשוק אבעבועות גדולות, הקרויות כנדי, לא אמר לטבחים דבר.

וכן דעת רבי אמי ורבי אסי, שכשראו בשוק אבעבועות גדולות יותר, [שכבר הוקשו], הקרויות טינרי, לא אמרו לטבחים דבר.

[ולדעת החכמים הנ"ל, מה שאמר רב מתנא, שמלא מוגלא טרפה, הכוונה לכליה מלאה

מסכת חולין

פרק שלישי אלו טרפות דף מה

[מוגלה].

- **אולם תלמידים היו מגמגמים בדבר**, ולא היו רוצים להכשיר, משום שהיו סבורים שדברי רב מתנא המטריף, מלא מוגלה, מכוונים על אבעבועות הריאה.

ורבי ירמיה ורבי יוחנן גם כן לא היו רוצים להתיר זאת בריאה.

מחט שנמצאה בריאה

א. נמצאה מחט בריאה שלמה שאין רואים בה

נקב.

לדעת רבי יוחנן ורבי אלעזר ורבי חנינא – הרי זו **כשרה**, ואף על פי שאין דרך הקנה לבלוע מחטים, ובדרך כלל כשנמצאת מחט בריאה, היא מחט שנבלעה בוושט, ונקבה את דופן הקיבה והריאה, ונכנסה לריאה דרך נקב, מכל מקום, כשנמצאת מחט בריאה, ואין רואים בריאה שום נקב, על כרחך לא באה דרך הוושט, אלא דרך הקנה, ונכנסה לריאה דרך הסמפונות. [ואף על פי שנקבה המחט את הסימפונות, להיכנס לבשר הריאה, מכל מקום אין זה נקב בקרום הריאה, ואין בו כדי להטריף. ואף שלדברי רב נחמן, גם הנקב שבמספונות מטריף, אין זה אלא בתחילת פיצולם, קודם שנכנסו לבשר הריאה, שאין דבר שיסתום את הנקב שבהם, אבל כשהם בתוך בשר הריאה, הבשר סותם את הנקב שבהם, ואין הנקב שבהם מטריף]. ואף שהמחט מחסרת מבשר הריאה, כבר נתבאר, שחסרון מבפנים אינו מטריף.

ולדעת רבי שמעון בן לקיש ורבי מני בר פטיש ורבי שמעון בן אליקים – הרי זו **טרפה**. [מתחילה רצו לומר, שמודים הם, שהמחט נכנסה דרך הקנה, והסיבה שהם מטריפים, כי המחט מחסרת בבשר הריאה, ולדעתם גם חסרון מבפנים מטריף. אולם דחו זאת, כי לדברי הכל, חסרון מבפנים אינו מטריף, והסיבה שהם מטריפים], כי לדעתם, ודאי לא נכנסה המחט דרך הקנה, אלא דרך הוושט, על ידי שנקבה את דופן הריאה. [וכל זה **כשנמצאת המחט בבשר הריאה**, אבל אם נמצאת המחט בסמפונות הגדולים, מסתבר יותר שהגיעה לשם דרך הקנה ולא דרך הקיבה על ידי ניקוב, ומאחר שבזה יש סברא לומר שבאה המחט דרך הקנה, מודים החכמים הללו שאין להטריף בוודאי, ולפיכך לא אמרו בדין הזה, **לא איסור ולא היתר**].

ב. נמצאה מחט בחתיכה של ריאה.

מתחילה רבי אמי ורבי יצחק נפחא רצו להכשיר את הריאה, כדעת רבי יוחנן, האומר, שיתכן שהמחט נכנסה דרך הקנה ולא נקבה את דופן הריאה.

אולם למסקנה, בזה הכל מודים, שמאחר שאין הריאה שלמה, אין הוכחה שלא היה בה נקב, וכל שאין הוכחה שלא היה בה נקב, מסתבר יותר שהמחט שנמצאת בה הגיע מהקיבה, ואם כן, היה בריאה נקב, והיא **טרפה**, ומהטעם הזה הטריף רבי אמי, כשהביאו לפניו חתיכת ריאה שנמצא בה מחט.

אין אומרים בטרפות זו דומה לזו

כבר נתבאר, שלדברי רב נחמן, אם ניקב הסמפון בתחילת פיצולו, [קודם כניסתו לבשר הריאה], הרי זו טרפה, ואין אומרים שהסמפון השני סותם אותו.

ואין להקשות על כך, מהדין האמור בעניין [הדורא דכנתא=] הדקין הסובבים את החלב הטהור של המעיין, שבהם, אם נעשה נקב במקום ששני דקים נוגעים זה בזה, האחד סותם את נקב חבירו.

כי אין לדמות דיני טרפות זה לזה, שכן הדבר ידוע, שחיתוך מסוים במקום אחד מטריף, ובמקום אחר אינו מטריף, [שהרי חותכה מכאן ומתה חותכה מכאן וחיה], כגון, נחתך בשר הרגלים למעלה מצומת הגידין, ולא נשבר העצם, כשרה, נחתכה למטה, במקום צומת הגידין, אף על פי שנמוך מכאן, טרפה.

מחט שנמצאה בכבד

מר בריה דרב יוסף רצה להטריף, כשנמצאה מחט בכבד, כי לדעתו, ודאי הגיעה המחט לכבד מחוצה לו, [שהרי לתוכו אין נכנס אלא דם, ולא דברים הבאים מבחוץ, כאויר הנכנס לריאות, וכאוכלים הנכנסים לקיבה], ומאחר שהגיע לכבד מחוצה לו, ודאי נקבה בדרכה את הריאה ונעשית טרפה.

ורב אשי אמר, שאין הדין כן, אלא **אם חוד המחט כלפי חוץ**, ודאי מתוך הכבד הגיעה

מסכת הולין

פרק שלישי אלו טרפות דף מט

המחט, דרך הקיבה, ולא נקבה את הריאות בדרכה, וכשרה. ואם חוד המחט כלפי פנים, ודאי מהחוץ הגיע המחט לכבד, ובדרכה ניקבה את הריאה, וטרפה. [ואם היא דקה, שיכולה לנקב גם מצד הקופא שלה, בכל אופן הבהמה טרפה, כי באה המחט לתוך הכבד מבחוץ, כשהיא מנקבת בקופא שלה, ובדרכה ניקבה את הריאה].

דף מט

מחט שנמצאה בעובי בית הכוסות

בית הכוסות, הוא החלק הראשון של קיבת מעלי הגירה, והוא נמצא בקדמת הכרס, ושפת דופנו כפולה, שיש שם שתי דפנות אדוקות זו בזו, ומחוברות בשומן.

ואם נמצאת שם מחט, שנקבה את שתי הדפנות, הרי זה טרפה, אבל אם נקבה רק את הדופן הפנימית, הבהמה כשרה, ואפילו חוד המחט כלפי פנים, ואין אומרים מאחר שהחוד כלפי פנים, ודאי מהחוץ באה ונקבה את שתי הדפנות, כי מאחר שהקיבה מלאה אוכלים ומשקים, יתכן שהם דחפו את המחט מבפנים כלפי חוץ, ומחמת הדחק נכנס הקופא בדופן והחוד כלפי פנים.

מחט שנמצאה בסמפון הגדול של הכבד

לדעת הונא מר בריה דרב אידי – הבהמה טרפה, כי ודאי נכנסה המחט דרך הוושט, ונקבה את הוושט, או את הכרס, או את הדקין, בדרכה לכבד, ואם כן בדרכה עשתה טרפה.

ולדעת רב אדא בר מניומי ורבינא – הבהמה כשרה, כי מאחר שנמצאה המחט בסמפון הכבד, לא יתכן שהגיע לשם דרך מקומות שאינם מכוונים עמו, אלא ודאי דרך הקנה נכנסה, ועברה לסמפון הכבד, שהוא מכוון בשווה לקנה הריאה, ולא נקבה בדרכה דבר המטריף.

גרעין של תמר דקל שנמצא במרה

לדעת רב כהנא, אם נמצא גרעין של תמר בכיס מרה, הבהמה כשרה, כי ודאי נכנס לגוף דרך הקנה, ומשם לקנה הכבד, ומשם לכיס המרה המחוברת בכבד, ולא נקב נקב מטריף בדרכו. כי לא יתכן שנכנס דרך הוושט, ונקב את הקיבה בדרכו לכיס המרה, משום שגרעין של תמרה אינו ראוי לנקב. ואף על פי שכמו כן אינו יכול לעבור דרך סמפון הכבד, שהוא צר מגודל הגרעין, יתכן שעל ידי שנע בתוכו ימים רבים, בהליכת הבהמה, נדחק ונכנס מעט מעט עד שהגיע לכיס המרה.

ודוקא גרעין של תמר דינו כן אבל גרעין של זית, ראוי לנקב כמחט, ואם נמצא בכיס המרה, יש לחוש שנכנס דרך הוושט, ונקב את הקיבה והמרה בדרכו, ולפיכך הבהמה טרפה.

טעם שם ריאה

אמר רבי יוחנן, למה נקרא שמה ריאה, שמאירה את העינים.

ומסקנת הגמרא שמאירה היא את העינים כשמערבים בה סממנים אחרים המאירים את העינים [וכוחה מוסיף לכה הסממנים] אבל כשאוכלים אותה לבדה אין בה כח להאיר את העינים.

וראיה לדבר, ממה שאמר רב הונא בר יהודה, אוזא בזוזא, וריאה דידה בארבעה, כלומר שכשהאווז נלקח בדינר אחד, ריאה שלו נמכרת בארבעה, כי היא נמכרת עם סממנים.

ניקבה הריאה במקום

שיד הטבח ממשמשת בו

נמצאת הריאה נקובה, במקום שיד הטבח עלולה לעשות בו את הנקב. [יש מפרשים במיצר החזה, שמתוך הדחק היד קורעת בצפניו. ויש מפרשים בכל מקום שהוא יודע שיכול לתלות, כגון נקב העשוי בסכין, או שתלשה מלמעלה בחזקה, ואחר כך נמצא שם נקב]

לדעת רב אדא בר נתן [שהלכה כמותו] – תולים את הנקב בטבח, ואין אומרים שהיתה נקובה קודם, השחיטה, והרי היא כשרה.

ולדעת מר זוטרא בריה דרב מרי – אין תולים את הנקב בטבח, והבהמה טרפה.

מורנא [תולעת הנמצאת בריאה]

נמצאת הריאה נקובה על ידי תולעת שיוצאת מן הריאה.

י"א שודאי קודם השחיטה יצאה התולעת וניקבה את הריאה והרי היא **טרפה**.

י"א שודאי לאחר השחיטה יצאה התולעת וניקבה את הריאה אבל כשנשחטה היתה שלמה והרי היא **כשרה**. [וכן ההלכה].

דעת רבי שמעון בעניין

טריפות הריאה בנקיבה

לעיל נתבאר, שכשניקב קרום הריאה, נעשית טרפה. אולם רבי שמעון חולק על כך, ואומר, שבנקב של הקרום בלבד, אינה נעשית טרפה, ורק כשיהיה הנקב עד הסמפון הגדול, היא נעשית טרפה. [וכל זה מחמת נקב, אבל מחמת חסרון, מודה רבי שמעון, שאף בחסרון שמבחוץ היא נעשית טרפה].

ואלו האומרים שהלכה כרבי שמעון – [א] רבי מלוך אמר רבי יהושע בן לוי [כדברי (א) רב אחא בר אבא (ב) ורב ביבי]. [ב] רבי צחק בר אמי אמר רבי יהושע בן לוי. [כדברי (א) רבי זירא].

ואלו האומרים שאין הלכה כרבי שמעון – [א] רבי מלוך אמר רבי יהושע בן לוי. [כדברי (א) רב הונא (ב) ורבי זירא (ג) ורבי חייא בר אבא (ד) ורב אסי].

ומסקנת הגמרא שאין הלכה כרבי שמעון.

אברי מערכת העיכול של מעלי הגרה

א. כרס – כשהבהמה מכניסה את המזון לפיה, היא לועסת אותו מעט, ואז הוא נכנס דרך הוושט, לכרס גדולה לעיכול ראשוני, ולאחר מכן המזון חוזר דרך הוושט לפה ללעיסה נוספת.

ב. בית הכוסות – לאחר הלעיסה השניה, המזון יורד שוב דרך הוושט, והפעם הוא עובר לאבר הנקרא בית הכוסות, להמשך העיכול, [והוא כעין אבר המחולק לכוסות].

ג. המסס – מבית הכוסות, המזון עובר להמשך העיכול, לאבר הנקרא המסס, [והוא אבר הדומה לכדור].

ד. קיבה – מההמסס המזון המעוכל עובר להמשך עיכול, לאבר הנקרא קיבה, [והוא אבר הדומה לקשת, בתחילתו ובסופו הוא דק יותר, ובאמצעו הוא עבה, בתחילתו הוא פתוח להמסס, ובסופו הוא פתוח למעיים].

ה. המעי הדק – מהקיבה המזון המעוכל עובר למעי הדק, שבתחילתו הוא עולה כלפי מעלה, [וחלק זה נקרא בגמרא ראש מעיא באמתא], ולאחר מכן הוא יורד ומתקפל ומתפתל מאד, [כחבל ארוך שאוספים אותו למקום צר בלא סדר].

ו. סניא דיבי – מהמעי הדק, שיירי המזון המעוכל עוברים לאבר קצר ועבה הסתום בראשו, הנקרא סניא דיבי.

ז. הדורא דכנתא – מסניא דיבי, עוברים שיירי המזון המעוכל למעיים גסות, הנקראות הדורא דכנתא, והם מעיים המסתובבות סביב עצמן כנחש הנכרך סביב עצמו.

ח. חלחולת [=כרכשתא] – מהדורא דכנתא ממשיכים שיירי המזון המעוכל, ויוצאים לחוץ, דרך פי הטבעת הנקראת חלחולת.

[בכל אחד מהאברים הללו, חלק המזון שמתעכל בו, נספג בכותליו, ומשם עובר לשאר הגוף, על ידי הדם, וחלק המזון שלא נתעכל, ממשיך לאבר הבא].

המתברכים בברכת כהנים

נאמר בתורה, "וַיְדַבֵּר ה' אֶל מֹשֶׁה לֵאמֹר. דַּבֵּר אֶל אֶהֱרֹן וְאֶל בָּנָיו לֵאמֹר **כֹּה תְבָרְכוּ אֶת בְּנֵי יִשְׂרָאֵל** אָמֹר לָהֶם. בְּרַכֵּךְ ה' וְיִשְׁמְרֶךָ. יָאֵר ה' פְּנֵינוּ אֱלֹהֵיךָ וַיַּחַנְךָ. יִשָּׂא ה' פְּנֵינוּ אֱלֹהֵיךָ וְיִשֶּׂם לָךְ שְׁלוֹם", **ולמדנו מכאן שישראל מתברכים מפי הכהנים**.

לדעת רבי ישמעאל – **יש ללמוד מסיום הפרשה הזו**, "וְשָׂמוּ אֶת שְׁמִי עַל בְּנֵי יִשְׂרָאֵל וְאָנִי אֲבָרְכֶם", שכשם שהכהנים מברכים את ישראל, כך הקדוש ברוך הוא מברך את ישראל.

ולדעת רבי עקיבא – **הכתוב הזה**, "וְאָנִי אֲבָרְכֶם", האמור בפרשה, **לא בא ללמד שכשם שהכנים מברכים את ישראל, כך הקדוש ברוך הוא מברך את הכהנים, אלא, שכשם שהכהנים מברכים את ישראל, כך הקדוש ברוך הוא**

מסכת חולין

פרק שלישי אלו טרפות דף מט

מברך את ישראל. וברכה לכהנים אינו מפורשת, אבל למדה מהכתוב, "וְאַבְרָכָה מְבָרְכֶיךָ וּמְקַלְלֶיךָ אָאָר וְנִבְרַכְוּ בְּךָ כָּל מְשַׁפְּחֹת הָאָדָמָה", שכל המברך את ישראל, מתברך.

ועל שם, שלדעת רבי ישמעאל, ברכת הכהנים מפורשת באותו כתוב, שבהם הם מצווים לברך את ישראל, נקרא רבי ישמעאל, כהנא מסייע כהני.

החלב העולה למזבח עם הקרביים

בעניין הקרבת השלמים נאמר, "וְהִקְרִיב מִזְבַּח הַשְּׁלָמִים אֲשֶׁה לְה' (א) אֶת הַחֶלֶב הַמְּכַסֶּה אֶת הַקֶּרֶב (ב) וְאֶת כָּל הַחֶלֶב אֲשֶׁר עַל הַקֶּרֶב".

והנה, יש חלב אחד גדול, הפרוש כשמלה ועוטף את כל אברי העיכול. ומלבדו יש חלבים אחרים, המכסים כל אחד בפני עצמו, אבר אחר של עיכול.

א. והכתוב, "אֶת הַחֶלֶב הַמְּכַסֶּה אֶת הַקֶּרֶב", מלמד, שהחלב הפרוש על גבי כל הקרביים, הם אברי העיכול, קרב עימהם לגבוה, [וכמו כן יש ללמוד ממנו, שהחלב הזה קרוי חלב, ואסור באכילה בכל הבהמות].

ב. והכתוב, "וְאֶת כָּל הַחֶלֶב אֲשֶׁר עַל הַקֶּרֶב", בא לרבות חלב נוסף, שיש להקריב עם הקרב לגבוה, והוא אחד מהחלבים המכסים את אחד מאברי העיכול בפני עצמו, [ומאחר שהוא קרוי חלב, ממילא הוא אסור באכילה בכל הבהמות משום איסור חלב].

לדעת רבי ישמעאל ורבי שמעון – הכתוב השני בא לרבות את כל החלבים שהם דומים לחלב הגדול, בכך שיש עליהם קרום דק, שאינו אדוק בו, ונקלף ממנו, ובכלל זה חלב שעל גבי הקיבה, וכל שכן חלב שעל גבי הדקין, ואם כן, שני חלבים אלו קרבים לגבוה בשלמים, ושניהם אסורים באכילה בכל הבהמות, משום איסור חלב.

ולדעת רבי עקיבא – הכתוב השני בא לרבות את כל החלבים שהם דומים לחלב הגדול, בכך שיש עליהם קרום דק, שאינו אדוק בו, ונקלף ממנו, וגם בכך שהם פרושים כשמלה, ובכלל זה חלב הדקין באמה ראשונה שלהם, שיש לו קרום דק מתקלף, והוא פרוש על הדקין כשמלה, ואם כן, חלב זה בלבד קרב לגבוה עם החלב שעל כל הקרביים, ואלו אסורים באכילה בכל הבהמות, משום איסור חלב. אבל חלב הקיבה אינו בכלל זה, שכן אינו פרוש על הקיבה כשמלה, אלא עשוי חתיכות חתיכות הדבוקות בקיבה, וכן חלב הדקין אחר אמה ראשונה, שאינו פרוש עליהן כשמלה אלא אדוק בהן, וכשם ששני חלבים אלו אינם קרבים לגבוה בשלמים, משום שאינם קרויים חלב, כך מותרים הם באכילה בכל הבהמות. [וכן אמר רבי ישמעאל משום אבותיו ועל פי דעה זו, נהגו הכהנים לאכול את החלב שעל גבי הקיבה, הניתן להם מאת זובחי הזבח. ועל שם, שנהגו הכהנים היתר בדבר זה על פי דברי רבי ישמעאל, נקרא רבי ישמעאל כהנא מסייע כהני].

נקב שתום על ידי חלב

בהמה שניקבה בה הקבה או המרה או הדקין, טרפה היא. אולם אם הנקב שתום על ידי חלב, באופן שהסתימה מעולה, הרי זה כאילו לא נקבו וכשרה.

לדעת רב – אין סתימת חלב מועילה, אלא כשהחלב אדוק באבר שהוא סותם, כגון שניקבו הדקין, וחלב הכנתא סותם את הנקב, שהוא חלב אדוק בה, אבל אם ניקבו הכרס או ההמסס, והחלב המכסה את הקרב סותם את הנקב, אין זו סתימה, כי חלב זה אינו אדוק אלא פרוס עליהם כשמלה. [ובבהמה ניתן לומר, שהכלל הוא, שחלב טהור סותם, וחלב טמא אינו סותם, שכן החלב הפרוש כשמלה הוא טמא, והחלב המהודק הוא טהור, כפי שנתבאר לעיל. ומכל מקום, גם בחיה, שבה כל החלב טהור, אין הסתימה מועילה, אלא בחלב שהוא אדוק, אבל סתימה בחלב הפרוש כשמלה אינה מועילה אף על פי שגם הוא טהור].

ולדעת רב ששת – אין חילוק בין החלבים, וכל שהנקב שתום על ידי החלב, הרי זה כאילו לא ניקב, והבהמה כשרה.

וכשארע שבאה לפני רבא בהמה כזו, שהיה בה נקב שתום בחלב טמא, רצה להתירה, שכן לדעת רב ששת היא מותרת, ועוד שהתורה חסה על ממונם של ישראל, [כפי שיתבאר בעזה"י להלן].

מסכת חולין

פרק שלישי אלו טרפות דף מט

אולם רב פפא הקשה לו, הלא רב אוסר, ומאחר שיש כאן מחלוקת באיסור תורה, יש לנו ללכת אחר המחמיר. [רב, ואיסורא דאורייתא, ואת אמרת התורה חסה על ממונם של ישראל].

התורה חסה על ממונם של ישראל

בעניין נגעי בתים נאמר, "וַיִּדְבֹּר ה' אֶל מֹשֶׁה וְאֶל אֶהֱרֹן לֵאמֹר. כִּי תָבֹאוּ אֶל אֶרֶץ כְּנָעַן אֲשֶׁר אָנֹכִי נֹתֵן לְכֶם לְאֶחְזָה וְנִתְתִּי נֶגַע צָרַעַת בְּבֵית אֶרֶץ אֶחְזִיתְכֶם. וּבָא אֲשֶׁר לוֹ הַבַּיִת וְהִגִּיד לַפֶּהוּ לֵאמֹר כְּנָגַע נִרְאָה לִי בַּבַּיִת. וְצִנְהָ הַפֶּהוּ וּפְנֹו אֶת הַבַּיִת בְּטָרָם יָבֹא הַפֶּהוּ לְרֵאוֹת אֶת הַנֶּגַע וְלֹא יִטְמָא כָּל אֲשֶׁר בַּבַּיִת וְאַחַר כֵּן יָבֹא הַפֶּהוּ לְרֵאוֹת אֶת הַבַּיִת", ולמדנו מכאן, **שהתורה חסה על ממון ישראל, שלא יטמא, ולכן יש להוציא את הכלים מהבית, קודם שהכהן יטמא אותו, ואת כל אשר בתוכו.**

וביאר רבי מאיר, שהכלים שעליהם חסה תורה שלא יטמאו, אינם כלי עץ או בגדים או מתכות, כי כל אלו יש להם טהרה במקווה, ומה בכך אם יטמאו, הרי אינם נפסדים בכך. והכלים שעליהם חסה תורה, הם **כלי חרס**, שאין להם טהרה אלא ישברו.

ומכאן יש ללמוד, עד כמה חסה תורה על ממונם של ישראל, לעשות תקנה אף להפסד כלי חרס קלים, של הראויים ללקות בצרעת. וקל וחומר שיש לחוס על ממונם של צדיקים.

משקים שיש בהם דין גילוי

יש משקים, שנחש שותה מהם. ולפיכך, אם היו מגולים בשיעור זמן כזה, שנחש היה יכול לבוא לשתות מהם, ולהטיל בהם ארס, אסור לשתות מהם.

לדעת תנא של משנה – שלושה משקים בלבד נאסרים מחמת גילוי, ואלו הן: (א) היין. (ב) והמים. (ג) והחלב. ושאר כל המשקים מותרים, אפילו היו מגולים.

ולדעת תנא קמא בברייתא – חמישה משקים מותרים אף אם היו מגולים, שאין הנחש שותה מהם, ואלו הן: (א) ציר. (ב) וחומץ. (ג) שמן. (ד) ודבש. (ה) ומורייס.

ולדעת רבי שמעון בברייתא – אף חמישה משקים אלו אסורים. ואמר רבי שמעון, אני ראיתי נחש ששתה ציר במקום הקרוי ציידן. אמרו לו, שוטה היה אותו נחש, [שאין שאר נחשים עושין כן], ואין מביאין ראיה מן השוטים.

וכשארע שנתגלה כד של דבש, [של מניומין =שם אדם] כנדוקא [=מוכר כדים]] ונשאל **רבא** מה דינו, **רצה להתיר**, שכן לדעת רב המשנה אין דבש אינו נאסר מחמת גילוי, ועוד שהתורה חסה על ממונם של ישראל, [כפי שנתבאר לעיל].

אולם רב נחמן בר יצחק הקשה לו, הלא רבי שמעון אוסר, ומאחר שיש כאן מחלוקת בדבר שיש בו סכנת נפשות [=שתיית ארס נחש], יש לנו ללכת אחר המחמיר. [רבי שמעון, וגילוי סכנת נפשות, ואת אמרת התורה חסה על ממונם של ישראל].

ואמר על כך רבא, שבציר ודאי אין הלכה כרבי שמעון, שכן רב פפא ורב הונא בריה דרב יהושע ורבנן היו רגילים להטיל ציר למים או יין מגולים, ובכך להתירם לשתיה, [שהציר שורף את ארס הנחש, ושוב אינו מזיק], ואם הציר מתיר מים או יין מגולים, כל שכן שבו עצמו אין דין גילוי. ומעתה **כשם שלעניין ציר, אין הלכה כרבי שמעון, כך לעניין דבש אין הלכה כמותו**.

ורב נחמן ענה על כך, שאף אם בשאר דברים אין הלכה כרבי שמעון, **בדבש הלכה כמותו**, שבזה אינו דעת יחיד, **שכן גם רבי שמעון בן אלעזר אוסר דבש שנתגלה**.

אמר רב נחמן:

חלב העשוי ככובע אינו סותם

א. אמרי לה חיטי דכרכשא.

ללשון ראשון, חלב העשוי ככובע, שאינו מועיל לסתום את הנקב, הוא **חלב שעל גבי החלחולת**, [=סוף המעיים שדרכו יוצא הרעי לחוץ], שהחלב הזה עשוי גרגירים גרגירים, עגולים [ככובע], ואינו אדוק כיחידה אחת סביב כל החלחולת, ולפיכך, אם ניקבה החלחולת, והחלב הזה סותם את הנקב, אינו נחשב כסתום, והרי זו טרפה.

ב. ואמרי לה טרפשא דליבא.

וללשון שני, חלב העשוי ככובע, שאינו מועיל לסתום את הנקב, הוא **החלב המקיף את הלב**, ולפיכך, אם ניקב הלב או הריאה הסמוכה לו, והחלב הזה סותם את הנקב, אינו נחשב כסתום, והרי זו טרפה.

- קכט -

כסתום, והרי זו טרפה.

דף נ

חימצא ובר חימצא

הקיבה היא אבר העשוי כקשת, [כפי שנתבאר לעיל באות ד']. ויש חלב הסובב את הקיבה. החלב שמצדה החיצון של הקשת קרוי אקשתא, או בר חימצא. והחלב שבצד הפנימי של הקשת, קרוי אייתרא או חימצא.

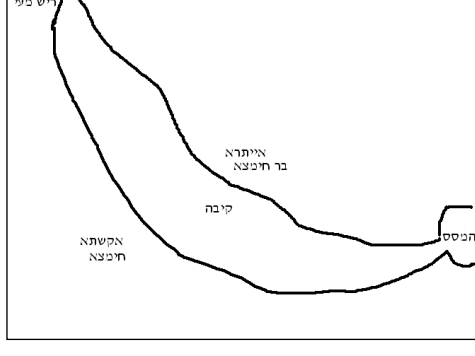

ולהלן יתבאר בעזה"י מה דין החלבים הללו, לעניין אכילה, ולעניין סתימת נקב.

א. לעניין אכילה.

ללשון ראשון:

- **החלב שמהצד החיצון**, הקרוי אקשתא, **אסור באכילה לדברי הכל**, [בין לדעת בני בבל, ובין לדעת בני ארץ ישראל], שכן, אפילו לדעת רבי עקיבא, המיקל בחלב מחובר לאבר, שאינו פרוש עליו כשמלה, [כפי שנתבאר לעיל בדף מ"ט], מודה בחלב זה שהוא אסור, כי אף שהוא מחובר בקיבה, אינו מחובר בה אלא באמצע הקשת, אבל בשאר הקשת אינו מחובר, אלא פרוש על הקיבה כשמלה, ולכן הוא אסור.

- **ובחלב שמהצד הפנימי**, הקרוי אייתרא, **נחלקו בני בבל ובני ארץ ישראל**. שכן חלב זה מחובר בקיבה ואינו פרוש עליה כשמלה, [אבל קרום ונקלף הוא]. **דעת בני בבל** כדעת רבי ישמעאל [בדף מ"ט], שכל שהוא קרום ונקלף, אף שאינו פרוש כשמלה, **טמא הוא. ודעת בני ארץ ישראל**, כדעת רבי עקיבא, שכל שאינו פרוש כשמלה הרי זה **טהור**. [וניתן לאוכלו, אחר שיקמצו [=שיטלו] ממנו מעט, כלומר, את החלק שנוגע בחלב הקרב השוכב עליו, שכן חלב הקרב הוא חלב טמא].

וללשון שני:

- **החלב שמהצד הפנימי**, הקרוי אייתרא, **מותר באכילה לדברי הכל**, [בין לדעת בני בבל ובין לדעת בני ארץ ישראל], שלדברי הכל הלכה כרבי עקיבא, שכל שאינו פרוש כשמלה הרי זה טהור.

- **ובחלב שמהצד החיצון**, הקרוי אקשתא, **נחלקו בני בבל ובני ארץ ישראל**, שכן, חלב זה אינו פרוש לגמרי כשמלה, שהרי הוא מחובר באמצעו, אבל אינו מחובר לגמרי בכולו. **לדעת בני בבל**, מאחר שברובו אינו מחובר, אלא פרוש כשמלה, נחשב הוא כחלב הפרוש כשמלה ו**טמא הוא. ולדעת בני ארץ ישראל**, מאחר שמחובר באמצע, אינו נחשב כפרוש ו**טהור הוא**.

ודעת רב נחמן כלשון ראשון.

ב. לעניין סתימת נקב. [עניין זה מבואר בגמרא בדף מ"ט].

כבר נתבאר, שדעת רב נחמן כלשון ראשון, שחלב אקשתא אסור באכילה לדברי הכל, וחלב אייתרא נחלקו בו בני בבל ובני ארץ ישראל.

ומעתה, לדעת רב נחמן, לעניין סתימת נקב, [שאינו נחשב סתום אלא על ידי חלב טהור שהוא אדוק כראוי לנקב],

חלב אקשתא, שהכל מודים בו שהוא אסור, כמו כן הכל מודים בו שאינו סותם את הנקב.

אבל בחלב אייתרא, שנחלקו בו בני בבל ובני ארץ ישראל אם הוא מותר באכילה, מודים בני בבל שאף שלדעתם הוא אסור באכילה, סותם הוא את הנקב [=אינהו מיכל אכלי ולדין מסתם נמי לא סתים].

ונמצא, שלדברי הכל, לעניין סתימה הכלל הוא, בר חימצא [=אייתרא] סותם, וחימצא [אקשתא] אינו סותם. וסימן לדבר, יפה כח הבן מכח האב.

בני מעיים שניקבו

וליחה מבפנים סותמתם

לדעת רבן שמעון בן גמליאל, בני מעיים שניקבו, וליחה מבפנים סותמתם, **כשרה**.

וביאר רב כהנא, שהכוונה לליחה שאדוקה

מסכת הולין

פרק שלישי אלו טרפות דף ג

במעיים מבפנים, ויוצאת מהם רק בדוחק.

היו שאמרו משמו של רבי חייא בר אבא אמר רבי יוחנן, שהלכה כרבן שמעון בן גמליאל בדין זה.

אולם כשאחד התלמידים עלה לארץ ישראל, ושאל את רבי אבא בריה דרבי חייא בר אבא, האם אמר כן, ענה לו, שאין הלכה כרבן שמעון בן גמליאל.

וכן מסקנת הגמרא, שאין הלכה כרבן שמעון בן גמליאל בטרפה.

מי שלא נודעה לו האבילות

ביום הראשון לאבילות

מי שמת לו מת, ולא ידע מכך, אבל היה במקום קרוב מהלך יום אחד, שראוי הוא לדעת בו ביום מהאבילות.

לדעת תנא קמא – אם הגיע בשלושת ימי האבלות הראשונים, הרי הוא כמי שחלה עליו אבלות מיום ראשון עם שאר האבלים, ומונה עימהם את שבעת ימי האבלות. אבל אם בא אחר היום השלישי, מונה שבעה ימי אבלות לעצמו, מיום שנודע לו הדבר.

ולדעת רבי שמעון – אפילו הגיע ביום השביעי של האבלות, מאחר שנודע לו מאבילות בתוך שבעה, וישב קצת זמן עם שאר האבלים, מונה שבעת ימי האבילות עימהם, כאילו ישב עימהם מהיום הראשון. ורק אם נודע לו מהאבילות אחר היום השביעי, מונה שבעת ימי אבילות לעצמו.

[וכל זה כשבא ממקום קרוב, אבל כשבא ממקום רחוק, שלא היה יכול להגיע ביום הראשון להתחיל למנות אבילות עם שאר האבלים, הכל מודים, שבכל אופן כשמגיע, אפילו ביום השני, מונה שבעת ימי אבילות לעצמו].

היו שאמרו משמו של רבי חייא בר אבא אמר רבי יוחנן, שהלכה כרבן שמעון בדין זה.

אולם כשאחד התלמידים עלה לארץ ישראל, ושאל את רבי אבא בריה דרבי חייא בר אבא, האם אמר כן, ענה לו, שנחלקו אמוראים כמי ההלכה. רב חסדא ורבי יוחנן אמרו שהלכה כרבי שמעון. ורב נחמן אמר שאין הלכה כמותו.

ומסקנת הגמרא, שהלכה כרבי שמעון, שכן אמר שמואל כלל, שהלכה כדברי המיקל באבל.

מקיפים [=מקרבים ומשווים] בבני מעיים

כשנמצא נקב בבני מעיים, ואין ידוע אם ניקבו קודם השחיטה, [והרי זו טרפה], או שנקבו אחר השחיטה, [וכשרה היא], נוקבים נקב אחר בצד הנקב הראשון.

אם מראה שני הנקבים שווה, בידוע שכשם שהשני נעשה לאחר השחיטה, כך גם הראשון נעשה לאחר השחיטה, וכשרה היא.

ואם אין מראה הנקבים שווה, יש לחוש שהנקב הראשון נעשה קודם שחיטה, וטרפה היא.

ואם בנקב אחד משמשו הידים, יש למשמש גם בנקב השני, וכשיהיו דומים אחר המישמוש, בידוע שגם הנקב הראשון היה קודם השחיטה. [והדין הזה, למד ממעשה שארע אצל רבא, שהביאו לפניו בני מעיים נקובים, וניקב נקב אחר, ולא היה מראיהם שווה. ובא רב משרשיא בנו, ומשמש בידיו בנקב השני, ונעשה מראהו כמראה הנקב הראשון, ועל ידי זה הכשירו, [ואמר, שמעצמו הבין שיש לעשות כן, כי ודאי הרבה משמשו בנקב הראשון, ולכן יש לעשות כן גם בשני]. ואמר רבא על בנו, חכים בני בטרפות כרבי יוחנן, [יש מפרשים שכוונתו לומר, שבנו חכם בטרפות, כמו שרבי יוחנן חכם בכל התורה. ויש מפרשים שכוונתו לומר, שבנו חכם בטרפות, כמו שרבי יוחנן חכם בטרפות]].

מקיפים בריאה

כשנמצא נקב בריאה, ואין לתלותו בטבח, ואין ידוע אם ניקבה קודם השחיטה, [והרי זו טרפה], או שנקבה אחר השחיטה, [וכשרה היא], נוקבים נקב אחר בצד הנקב הראשון.

אם מראה שני הנקבים שווה, בידוע שכשם שהשני נעשה לאחר השחיטה, כך גם הראשון נעשה לאחר השחיטה, וכשרה היא.

ואם אין מראה הנקבים שווה, יש לחוש שהנקב הראשון נעשה קודם שחיטה, וטרפה היא.

לדעת רבא – אין השוואת נקבים מועילה להתיר, אלא כשנעשו שניהם באותה ארוגה של הריאה, [כלומר שניהם בצידה הימנית, או

מסכת חולין

פרק שלישי אלו טרפות דף נ

שניהם בצידה השמאלית], אבל כשנקב אחד היה בארוגה הימנית, ונקב שני נעשה בארוגה השמאלית, אף אם שווים הם במראיהם, אין בכך ראייה שכשם שהשני נעשה אחר השחיטה, כך נעשה גם הראשון אחר השחיטה.

אבל מסקנת הגמרא – שהשוואת הנקבים מועילה, **אף כשכל נקב בארוגה אחרת. ובלבד ששני הנקבים יהיו בדקה, או ששניהם יהיו בגסה,** [כלומר כל נקב בבהמה אחרת, אבל שתי הבמות דקות, או שתי הבהמות גסות. אי"נ אין להקל כל כך, להתיר על ידי השוואה לבהמה אחרת, וכוונת הגמרא ששני הנקבים באונות שהן דקות, ואפילו זאת מימין וזו משמאל, או ששני הנקבים באונות שהן גסות, ואפילו זו מימין וזו משמאל]. אבל כשנקב אחד בדקה [בבהמה דקה. אי"נ באונא], ונקב אחד בגסה [בבהמה גסה. אי"נ באומא], אין ראייה מדמיונם ששניהם נעשו אחר השחיטה.

מקיפים בקנה

כשנמצא קנה חתוך ברובו או חסר כאיסור, ואין ידוע אם קודם השחיטה היה כן, [והרי זו טרפה], או שרק אחר השחיטה, [וכשרה היא], חותכים במקום אחר חתך כדוגמת הראשון.

אם מראה שני החיתוכים שווה, בידוע שכשם שהשני נעשה לאחר השחיטה, כך גם הראשון נעשה לאחר השחיטה, וכשרה היא.

ואם אין מראה החיתוכים שווה, יש לחוש שהראשון נעשה קודם שחיטה, וטרפה היא.

לדעת רב פפא – אין השוואת החיתוכים מועילה להתיר, אלא כשנעשו שניהם **באותה חוליה** [=שלוש טבעות סמוכות] של קנה, אבל כשלא נעשו באותה חוליה, אף אם שווים הם במראיהם, אין בכך ראייה שכשם שהשני נעשה אחר השחיטה, כך נעשה גם הראשון אחר השחיטה.

אבל מסקנת הגמרא – שהשוואת החיתוכים מועילה, **אף כשכל אחד בחוליה אחרת. ובלבד שיהיו שניהם באותו צד של החוליה.** אבל כשאחד בצד העבה של החוליה, [ששם יש היקף עבה של טבעות], ואחד בצד הדק של החוליה, [ששם אין אלא קרום, כי הטבעות אינה מקיפה את כל הקנה], אין ראייה מדמיונם, ששניהם נעשו אחר השחיטה.

חלחולת שניקבה

החלחולת [=סוף המעיין שדרכו יוצא הרעי לחוץ], בסופה דבוקה היא מכל צדדיה למה שסביבה, לשדרה מלמעלה, ולעצמות האליה [=מותניים] ומכאן ומכאן, וכן מלמטה שלסחוס המחבר את העצמות.

וכשניקבה קודם מקום זה שהיא דבוקה בו מכל צידיה:

– **בנקב כלשהו הרי זו טרפה,** כדין בהמה שניקבו מעיה.

וכשניקבה במקום דיבוקה:

– **לדברי רבי אילעי אמר רבי יוחנן, אפילו ניטלו רוב הדפנות של מקום זה,** הבהמה כשרה, שאין דרך הריעי היוצא דרך הנקב, לחזור לאחוריו, וליפול לתוך חלל הגוף, מפני שמקום דחוק הוא. [וכן אמרו לפני רבא משמו של רב נחמן. אולם הוא אמר על כך שלא יתלו ברב נחמן כדים רקים כלומר דברים שאינם [=לא תתלו ביה בוקי סריקי]].

– **ולדעת רבא אמר רב נחמן, אפילו ניטלו כמעט כל הדפנות של מקום זה,** הבהמה כשרה, ובלבד שישאר מהדפנות כדי תפיסה, כלומר כדי אחיזת יד. [מתוך פירוש רש"י לפנינו משמע, שהכוונה שיעור של אצבע אחת, ואפילו בשור גדול. אולם התוס' בדף מ"ד כתבו, שהכוונה לשיעור של ארבע אצבעות].

טרפות הכרס

דין הכרס חלוק לשנים לעניין דין טרפה. (א) בכרס הפנימית, נעשית טרפה אם יש בה נקב כלשהו. (ב) בכרס החיצונה, נעשית טרפה אם נקרע רובה. ולדעת רבי יהודה, גם אם נקרעה טפח, אף על פי שאין קרע זו רובה של כרס החיצונה, הרי זו טרפה. ולדברי גניבא אמר רב אסי, הוא הדין עם חתך בכרס הזו, עיגול, בגודל מטבע של סלע, שדינה כמי שנקרע בה טפח, שכן אם ימתח את העיגול הזה, יהיה בו אורך טפח.

ולדברי רב חייה בר אבא, הכוונה לעיגול גדול מעט יותר מסלע, שהוא כשיעור שיכנסו בו שלושה גרעיני תמרה בלא דוחק, והוא כשיעור שיכנסו בו בדוחק שלושה גרעינים אלו עם מעט מהתמרה שנשארת עליהם.

מסכת חולין

פרק שלישי אלו טרפות דף נא

ונחלקו אמוראים בגמרא, מה היא הכרס הפנימית, ומה היא הכרס החיצונה.

א. לדברי רב יהודה אמר רב, העיד נתן בר שילא ריש טבחיא דצפורי לפני רבי משום רבי נתן – **כרס הפנימית זו היא סניא דיבי**. [לפירוש ראשון של רש"י, הוא חלק המעיים המחובר בין המעי הדק לבין הדורא דכנתא [כפי שנתבאר בדף מ"ט]. ולפירוש שני של רש"י, זהו חלק מן הכרס עצמה, שהטבחים מנקבים אותה ומוציאים משם את הפרש]. וכל שאר הכרס קרוי חיצון.

ב. ולדברי רבי ישמעאל – **כרס הפנימית זו איסתומכא זכרסא**. ושאר הכרס קרויה כרס החיצונה.

ג. ולדברי רב אסי אמר רבי יוחנן – **כרס הפנימית הוא מקום צר שיש בכרס**, ואיני יודע איזהו. ואמר רב אחא בר רב עוא אמר רב אסי, שהכוונה לחלק הכרס, **ממקום שהוא הולך ומיצר כלפי הושט, ועד חלק הכרס המגיע לושט**, שכל המקום הזה נקרא כרס הפנימית, כי הוא נחבא בין הצלעות. [וכל שאר הכרס קרוי חיצונה].

ד. ולדברי רבי יעקב בר נחמני אמר שמואל – **כרס הפנימית היא חלק הכרס שאין בו מילת**, [שבכרס יש מעין צמר, שגוררים אותו ברותחים, ויש מקום שאין בו אותו צמר, והוא נקרא כרס הפנימית].

ה. ולדברי רבי אבינא אמר גניבא משמיה דרב – **כרס הפנימית הוא הטפח בוושט שסמוך לכרס**.

ו. ולדברי בני מערבא משמו של רבי יוסי בר חנינא – **כל הכרס כולו, זו היא כרס הפנימית**, [כלומר בכל מקום בכרס עצמו, הנקב מטריף]. ואיזהו כרס החיצון, בשר החופה את רוב הכרס. כלומר כרס החיצון, ששנינו, שנעשית טרפה בקריעת רובו, אינו הכרס עצמה, אלא הבשר שעל גבי רוב הכרס, שיש קרום עבה של בשר המכסה את כל החלל, מן החזה ועד הירכיים, ואותו קרום מכסה גם את רוב הכרס, שכן מיעוט הכרס נחבא בין הצלעות, ורובו על גבי הקרום הזה, וכל הקרום הזה שכנגד [רוב] הכרס, נקרא כרס החיצונה, ואם נקרא רובו, הרי זו טרפה. [אבל אם נקרע הקרום אחרי מקום שכלה הכרס, הרי זו כשרה].

ז. ולדברי רבה בר רב הונא – **הכרס הפנימית, היא חלק הכרס הרואה את הקרקע בשעת הילוך הבהמה**, שכשהטבחים פותחים את הבהמה, להוציא בני מעיה, הוא נראה תחילה, [ובכלל זה סנא דיבי. ואיסתומכא. ומקום שאין בו מילת. שכולם עומדים בצד הכרס הקואה את הקרקע. וזה כולל את כל דברי החכמים לעיל, חוץ מדברי רב אבינא, שאמר, שכרס הפנימית הוא הטפח הסמוך לכרס]. ושאר הכרס נקרא כרס החיצונה.

כתב רש"י: כיון דלא אפסיק הלכתא, עבדינן לחומרא, וטרפינן בכל הכרס בנקב במשהו כבני מערבא. ומיהו כל הנך טרפות, אגן לא טרחינן למיבדקי בתרייהו, דכל כמה דלא מישתכחן, אזלינן בתר רובא, כדנפקא לן בפרק קמא מהאליה תמימה ומקראי טובא, ובסירכי דריאה, משום דשכיחן, בדקינן בתרייהו.

המסס ובית הכוסות שניקבו

בית הכוסות, מקומו בקדמת הכרס, ושפת דופנו כפולה, שיש שם שתי דפנות אדוקות זו בזו, ומחוברות בשומן. וההמסס סמוך לו.

וכשהיה בבית הכוסות נקב גמור, **מתוכו לחוץ**, [כגון שנקבו שתי הדפנות של בית הכוסות, שלא לצד ההמסס, אלא כלפי חוץ], הרי זו **טרפה**.

אבל כשניקב רק דופן אחד של בית הכוסות, או שניקבו שתי הדפנות לצד ההמסס, והיה הנקב מפולש מזה לזה, ולא כלפי חוץ, הבהמה כשרה.

וכשנמצאת מחט שנקבה את בית הכוסות נקב מפולש כלפי חוץ, אם נמצא עליה קורט דם, בידוע שנעשה הנקב בחיי הבהמה, וכשנשחטה כבר היתה טרפה.

אבל אם לא נמצא על המחט קורט דם, בידוע שנקבה את הדופן אחר שחיטה, ולא נטרפה הבהמה.

[ואין זה כשאר נקבים, שמטריפים אף בלא שימצא בהם קורט דם, כי כשאין מחט בנקב, יתכן שהיה שם דם, ונספג בבשר קודם שבדקנו, אבל כשהיה שם מחט, אם היה שם דם היה נדבק במחט ולא נספג ככולו בבשר, וכשאין על המחט דם, בידוע שלא היה עליו גם בשעת הנקיבה, והיתה הנקיבה אחר השחיטה].

דף נא

מקח בהמה שנמצאת טרפה

הקונה בהמה מחבירו ושחטה, ונמצאת טרפה. **אם ברור הדבר שנטרפה קודם המקח, הרי זה מקח טעות, והמוכר מחזיר את הדמים. ובכלל זה, כששחט את הבהמה בתוך שלושה ימים למקח, ואחר השחיטה נמצאו בית הכוסות נקובים, וכבר הוגלד פי המכה, שדבר זה מוכיח, שכבר ניקבו שלושה ימים קודם שחיטה, ואם כן בזמן המקח כבר נעשית טרפה.**

ואם ספק הוא מתי נטרפה, המוציא מחבירו עליו הראיה. ובכלל זה, כשנמצאו בית הכוסות נקובים, ועוד לא הוגלד פי המכה, שבזה יש להסתפק, האם ניקבו כבר קודם המקח, או לאחר מכן.

עדותו של רב עוירא

אמר רב ספרא לאביי – יראה אדוני, צורבא מרבנן זה, שבא מארץ ישראל, ואמר ששמו רב עוירא, ואמר שמעשה שבא לפני רבו [רבי יהודה הנשיא], **מחט שנמצאת בעובי בית הכוסות מצד אחד, והטריפה. [וזה שלא כפי שנתבאר לעיל, שאין הנקב מטריף אלא כשהוא מפולש].**

שלח אביי לקרוא לרב עוירא שיבוא אליו [לבאר שמועתו] ולא בא. הלך אביי אל רב עוירא והיה רב עוירא עומד על הגג. אמר לו אביי – ירד אדוני ויבוא. ולא ירד רב עוירא.

עלה אביי אל רב עוירא ואמר לו – אמור לי, איך בדיוק היה המעשה, [שהטריף רבי מחט שנמצאת בעובי בית הכוסות מצד אחד].

אמר לו רב עוירא – מפטיר כנסיות אני, [מכניס ומוציא תלמידים, ומאספם ומעמידם לילך מבית המדרש], לפני רבי [יהודה הנשיא], והיו רב הונא ציפורה ורבי יוסי מדאה יושבים לפניו, ובאה לפני רבי, מחט שנמצאת בעובי בית הכוסות [מבפנים] מצד אחד [שלא היתה נראית בחוץ].

והפכה רבי [לבית הכוסות לצד החיצון], ומצא עליה [על המחט כנגד פיה מבחוץ] קורט דם, וטרפה, שאמר, אם אין שם מכה [היוצאת לחוץ], קורט דם זה מנין יצא לחוץ.

אמר לו אביי – טרח טרייה לההוא גברא. כלומר בחנם היתה כל הטרחה הזו, שאבוא אליך, כי אין בדבריך שום חידוש, שכן לא הטריף רבי אלא משום שהיה הנקב מפולש לחוץ, ומשנה מפורשת היא, אלו טרפות ... המסס ובית הכוסות שניקבו לחוץ.

ריסוק איברים

בהמה שנתרסקו ונתפרקו אבריה, טרפה היא, ולכן, כל שיש לחוש לכך, אף על פי שאין נראה בה שום שבר, הרי היא בחזקת טרפה, כגון שנפלה מן הגג, ושחטה מיד, [בלא לבדוק אם יכולה לחיות], אף על פי שנראית שלמה, הרי זו טרפה. [ודינה כפי שיתבאר להלן, ב"כללי טרפה משום ריסוק אברים"].

הניח בהמה למעלה ובא ומצאה למטה

לדברי רב הונא, אף על פי שנפולה היא בחזקת טרפה, אם היתה בהמה על הגג, ובאנו אחר זמן וראינוה למטה על הארץ, אין לחוש שנפלה מן הגג, אלא ודאי קפצה ממנו, באופן שלא מזיק לה, והרי היא בחזקת כשרות.

ורבינא הסתפק בטעם הדבר, האם הסיבה לכך, שכשבהמה קופצת מן הגג אינה נעשית טריפה, הוא משום שכשהיא יורדת מדעתה, אינה נופלת בבת אחת, אלא נאחזת ונסרכת בקיר, ואין כאן נפילה, [ואם זה הטעם האמיתי, במקום שידוע שלא נסרכה, כגון שקפצה דרך פתח שבאמצע הגג, שאין קיר בירידתה, היא טרפה]. או שהטעם לכך הוא, משום שכל הקופצת מדעת עצמה, ולא מחמת נפילה, אינה קופצת אלא אחר שאמדה שאין הקפיצה הזו מזיקה לה, [ואם כן, הוא הדין גם כשאין לה קיר להיתפס בו, מאחר שקפצה מדעת עצמה, אינה נעשית טרפה].

ורב אשי פסק, שבכל אופן כשהיא קופצת מדעת עצמה, אינה נעשית טרפה [כמו הטעם השני].

ההיא אימרתא דהו

שדרן כרעיה בתרייתא

לדעת רב יימר – כשהבהמה גוררת את רגליה האחוריות, אין לחוש שעושה כן משום שנפסק חוט השדרה שלה והיא טרפה, אלא ודאי עושה

מסכת חולין

פרק שלישי אלו טרפות דף נא

כן כי יש לה [=שגרונא] התכווצות שרירים, והיא כשרה.

ולכן רצה להתיר כבשה של בית רב חביבא, שרגליה האחוריות היו נגררות אחריה.

אולם רבינא הקשה על כך, שמא עושה כן כי נפסק חוט השדרה שלה, והיא טרפה, ובדקו ומצאו כדברי רבינא.

ואף על פי שבאותו מעשה נמצא שצדקו דברי רבינא, מכל מקום אין הלכה כמותו, אלא כרב יימר, שכן אין הדבר שכיח שיפסק חוט השדרה, ואם כן, כשנמצאת בהמה שגורת רגליה, יש לתלות זאת בכך שיש לה התכווצות שרירים.

זכרים המנגחים זה את זה

לדברי רב הונא, זכרים [=אילים, כלומר כבשים בני שתי שנים ויותר], שהם מנגחים זה את זה, אף על פי שהם מוכים, עד שנעשו דוויים וכואבים, אין לחוש שנתרסקו אבריהם, אלא נחלשו כמי שקיבלו חום, ועתידים להתחזק. אבל אם מחמת הנגיחות נפלו לארץ, יש לחוש לריסוק אברים.

הני דכרי דגנבי גנבי

לדברי רב מנשי, אותם זכרים שהגנבים משליכים אותם מעל גבי כותלי החצר, בשעה שהם גונבים אותם לעצמם, אין לחוש שנתרסקו אבריהם באותה נפילה שמעבר לכותל, כי הגנבים נזהרים לזורקם באופן שיפלו על מותניהם, ולא על גבם, כדי שלא ינזקו, ורק בנפילה על הגב, יש לחוש שנתפרקו החוליות.

וכשזרקו אותם הגנבים לתוך החצר כדי להחזירם לבעלים – כשעשו זאת מחמת יראה, שלא יתפסו, אינם נזהרים שיפלו בלא נזק, כי לא אכפת להם שינזקו הבעלים, ומעתה יש לחוש שנטרפו בריסוק אברים. אבל כשעשו זאת משום שבאו לחזור בתשובה, ודאי רוצים להשיב לבעלים השבה גמורה בלא נזק, ונזהרים לזורקם באופן שלא יתרסקו אבריהם.

הכה את הבהמה

לדברי רב יהודה אמר רב, בשלושת האופנים הבאים, שהכה את הבהמה, אין לחוש לכך שנתרסקו אבריה בהכאה:

א. הכה על ראשה, ונכפף המקל והכה גם את מתניה או זנבה.

ב. הכה על זנב הבהמה, ונכפף המקל והכה גם את ראשה או צוארה.

ג. הכה אותה במקל ישר מכה אחת כנגד כל השדרה, בלא שיתכופף המקל.

ובשלושת האופנים הבאים, יש לחוש לריסוק איברים:

א. הכה אותה כנגד השדרה, והיה המקל ארוך כחצי השדרה, ולא כנגד כולה.

ב. הכה אותה במקל שיש בו קשרים, כלומר שיורי ענפים יוצאים ממנו.

ג. הכה אותה מכה לרוחב הגב.

בית הרחם אין בו משום ריסוקי אברים

לדברי רב נחמן, עגל שנולד היום, אין לחוש שנתרסקו אבריו ביציאתו מבית הרחם, אף על פי שיצא ממקום צר מאד.

תינוק בן יומו

נאמר, "אִישׁ אִישׁ כִּי יִהְיֶה זָב מִבְּשָׂרוֹ זֹבוּ טָמֵא הוּא", ומשמע מכאן, שזב מבשרו, כלומר כמו שהוא שלם, ולמדו מכאן חכמים, שאין אדם טמא בזיבה כשיצאה ממנו זיבה מחמת אונס כגון חולי.

ולפי זה, מאחר ששנינו שתינוק בן יום אחד מטמא בזיבה, יש ללמוד מכך שתינוק בן יום אחד אינו נחשב כחולה.

- מתחילה רצו להביא מכאן ראיה לדברי רב נחמן, שיציאה מבית הרחם אינה נחשבת כריסוק אברים, שהרי התינוק שיצא מבית הרחם אינו נחשב כחולה.

- אולם דחו ראיה זו, כי ניתן להעמיד את הדין הזה, שתינוק מטמא בזיבה, כי נחשב בריא, בתינוק שיצא דרך דופן, ולא דרך פתח הרחם.

מסכת חולין

פרק שלישי אלו טרפות דף נא

עגל בן יומו

פרי שנקטף ביום טוב, אסור באכילה, כי בכניסת יום טוב, כשהיה מחובר, היה אסור באכילה, שהרי אסור לקוטפו ביום טוב, ונעשה מוקצה, ומעתה אף על פי שכבר נקטף, אסור הוא.

אבל **עגל שנולד ביום טוב, מותר לשוחטו בו ביום**, ואינו נחשב מוקצה, כי היה ראוי להישחט עם אמו גם קודם שנולד.

- **מתחילה רצו להביא ראיה לדברי רב נחמן**, מהדין הזה שכן יש ללמוד ממנו, שאין לאסור עגל ביום לידתו, אף על פי שיצא מהרחם בו ביום.

- **אולם דחו ראיה זו**, כי ניתן להעמיד את הדין הזה, בעגל שיצא דרך דופן.

בכור בעל מום ביו"ט

כבר נתבאר בכמה מקומות, שבכור בהמה טהורה, כשהוא תמים בלא מום, קרב למזבח, וכשנפל בו מום, ניתן לכהנים, ונאכל בכל מקום.

ונחלקו חכמים מה דינו כשבערב יום טוב היה תמים, וראוי למזבח, ונולד בו מום ביום טוב. יש אוסרים, משום שבערב יום לא היה ראוי לאכילת חולין. ויש מתירים, כי היה ראוי לאכילת קדשים.

ומכל מקום, לדברי הכל, **אם ביום טוב עצמו נולד בכור בעל מום, נחשב הוא כמוכן, ומותר לשוחטו ולאוכלו**, כי לא נאסר מעולם, שכן במעי אמו היה מותר לאכילה בשחיטת אמו בכל מקום, שאינו קדוש בבכורה במעי אמו, וכשיצא לאויר העולם, שנתקדש להיות בכור, לא נתקדש אלא כבכור בעל מום, העומד לאכילה בכל מקום.

- **מתחילה רצו להביא ראיה לדברי רב נחמן**, מהדין הזה, שכן יש ללמוד ממנו, שאין לאסור עגל ביום לידתו, אף על פי שיצא מהרחם בו ביום, שהרי מתוך כך שהוצרכנו להתיר את הבכור משום שנתקדש מתחילה להיות בכור בעל מום על כרחך מדובר בבכור שנולד דרך הרחם שהרי בכור היוצא דרך דופן אינו קדוש כלל ואף על פי שיצא דרך הרחם מותר לשוחטו ביום לידתו.

- **אולם דחו ראיה זו**, כי ניתן להעמיד את הדין הזה, בעגל שאחר לידתו הפריס על גבי קרקע, כלומר תחב פרסותיו בקרקע, לעמוד, ודבר זה ראיה הוא, שלא נתרסקו אבריו, כפי שיתבאר בעזה"י להלן.

בית המטבחים אין בו

משום ריסוק אברים

לדברי רב נחמן, כשמפילים את הבהמה בבית המטבחים, כדי לשוחטה, אין לחוש בנפילה זו שנתרסקו אבריה, ואפילו מפילים אותה ממקום גבוה, כי כשהיא שוהה ליפול, היא מתחזקת להיאחז בצפורניה, ואינה נופלת ממקום גבוה.

ולכן אכל רב יצחק בר שמואל בר מרתא מבשרו של שור שהפילוהו בבית המטבחים, אף על פי שהיתה נפילה גדולה, שנשמעה גניחת השור מחמתה.

כללי טריפה משום ריסוק אברים

א. לא עמדה ולא הלכה.

בהמה שנפלה מן הגג [מגובה עשרה טפחים לפחות], ואינה יכולה לעמוד מחמת הנפילה, הרי היא ספק טריפה, ולכן:

- אם **נשחטה באותו יום, אסורה משום טריפה של ריסוק אברים, אפילו כשבדקה אחר השחיטה**, ולא מצאו בה שום סימני טרפה.

- אבל כשנשחטה אחרי ששהתה מעת לעת, היא **כשירה על ידי בדיקה שאין בה סימן טריפה** [בחוט השדרה, ובשבירת רוב צלעות, ובעקירת חוליא].

[ואם שחטו אותה אחרי ששהתה שנים עשר חודש, כשירה אף בלא בדיקה].

ב. עמדה ולא הלכה.

עמדה אחר נפילתה [אבל לא הלכה]:

- **לדעת רב יהודה אמר רב, אפילו אם נשחטה באותו יום, היא כשרה על ידי בדיקה שאין בה סימני טריפה**. [ולדברי רב ירמיה בר אחא אמר רב, כל שפשטה ידה לעמוד, אף על פי שלא עמדה בפועל, נחשבת כמי שעמדה. ולדברי רב חסדא, אף על פי שלא פשטה ידה לעמוד, אלא

מסכת חולין

פרק שלישי אלו טרפות דף נא

התנערה והתחזקה כדי לעמוד, נחשבת כמי שעמדה בפועל].

ג. הלכה.

הלכה אחר הנפילה. [ולדברי רב ירמיה בר אחא אמר רב, כל שעקרה רגלה להלך, אף על פי שלא הלכה בפועל, נחשבת כמי שהלכה]:

- **לדעת רב יהודה אמר רב, אפילו אם נשחטה באותו יום, היא כשרה, ואף בלא בדיקה אחר השחיטה.**

- **ולדעת רב חייה בר אשי, אינה כשרה, אלא אם כן נבדקה, שאין בה סימני טריפה.**

הבדיקות הנצרכות לנפולה

א. אמר אמימר משמיה דרב דימי מנהרדעא, נפולה צריכה בדיקה כנגד בני מעיים, [שמא נקרע רוב החיצונה, או ניקבו הדקין].

ב. אמר מר זוטרא משמיה דרב פפא, נפולה צריכה בדיקה כנגד בית החלל כולו, [משום שבירת רוב צלעות או עקירת חוליות].

ג. אבל נפולה אינה צריכה בדיקה שלא נעקרו הסימנים, כי אינם נעקרים בנפילה.

פרטים בדיני נפילת עוף

א. נפל ונחבט על פני המים.

כששט אחר הנפילה באחד מהאופנים הבאים הוא נחשב כמי שהלך וכשר – (א) שט מלא קומתו כנגד זרימת המים. (ב) שט מלא קומתו במקום מים עומדים. (ג) שט מלא קומתו בכיוון זרימת המים אבל היה מהיר יותר מעצים ששטו עם הזרימה. [שבכל האופנים הללו ניכר ששט העוף בכוחו שלו ולא על ידי זרימת הנהר.

אבל כששט עם זרימת הנהר, ולא יותר מהר מהזרימה, הרי זה כמי שלא זז אחר הנפילה, ויש לחוש בו לריסוק אברים.

ב. נפל ונחבט על גלימה הפרושה על גבי יתידות.

- **אם הגלימה מתוחה היטב, יש לחוש בנפילה הזו לריסוק אברים.**

- **ואם הגלימה לא היתה מתוחה היטב, אין לחוש לריסוק אברים.**

- **ואם היתה הטלית מקופלת, אפילו היתה מתוחה, אין לחוש לריסוק אברים, כי כשהיא מקופלת אינה נמתחת יפה.**

ג. נפל ברשת הפרושה באויר [=איזלא].

- **אם קשרי החוטים של הרשת סמוכים זה לזה, יש לחוש בנפילה הזו לריסוק אברים שמא נתרסק מחמת נפילתו על הקשרים.**

- **ואם הקשרים אינם קרובים זה לזה, אין לחוש לריסוק אברים.**

ד. נפל על חבילות פשתן [=כיתנא דעביד בטוני].

- **אם נפל על החבילה מלמעלה, יש לחוש בנפילה הזו לריסוק אברים, כי נופל על דבר קשה.**

- **ואם נפל על צידי החבילה, ונשמט ממנה לארץ, אין לחוש לריסוק אברים, כי כשמגיע לחבילה, הוא מחליק, ונשמט ממנה, ואינו לוקה.**

ה. נפל על חבילות של קנים [=איסורייתא].

- **יש לחוש בנפילה הזו לריסוק אברים כי נפל על דבר קשה.**

ו. נפל על פשתן.

- **אם נפל על פשתן דייק ונפיץ [כלומר על פשתן שהוא חבוט ומנוער] כשהוא שטוח על גבי הקרקע, אין לחוש לריסוק אברים כי רך הוא.**

- **ואם נפל על פשתן דייק ולא נפיץ [כלומר על שברי הגבעולים], יש לחוש לריסוק אברים כי קשים הם.**

- **וכן אם נפל על אגודות פשתן, אפילו היה דייק ונפיץ כיוון שהם קשורות, יש לחוש לריסוק אברים, מחמת הקשרים שהם קשים.**

- **וכן אם נפל על הנעורת של שברי הגבעולים היוצאים מהפשתן המנוער [=דקתא] יש לחוש לריסוק אברים כי קשים הם.**

- **אבל אם נפל על דק מן הדק היוצא מן הפשתן [=דקדקתא] שעשו ממנו כרי אין לחוש לריסוק אברים כי רכים הם.**

ז. נפל על סיב [מהסיבים הגדלים סביב הדקל, שעושים מהם חבלים].

- **אם נפל עליו בעודו נברא, כלומר קודם**

מסכת חולין

פרק שלישי אלו טרפות דף נב

שחלקוהו לרצועות, יש לחוש לריסוק אברים כי הוא קשה.

- ואם נפל עליו אחר שנעשה תימחתא, כלומר שחילקוהו לרצועות, לצורך עשיית חבלים, אין לחוש לריסוק אברים כי הוא רך.

ח. נפל על האפר.

- אם נפל על אפר, שניפוהו בנפה, ונכבש, יש לחוש לריסוק אברים כי הוא קשה.

- ואם נפל על אפר שלא ניפוהו, אין לחוש לריסוק אברים כי הוא קליל ורך.

דף נב

ט. נפל על חול ואבק דרכים.

- אם נפל על חול דק [שהוא זו ומחליק בנקל, ואינו נכבש], אין לחוש לריסוק אברים.

- ואם נפל על חול גס, יש לחוש לריסוק אברים שמא נתרסק העוף על האבנים הגדולות שבחול.

- וכן אם נפל על אבק דרכים, שהוא נכבש ונעשה קשה יש לחוש לריסוק אברים.

י. נפל על התבן.

- אם נפל על חבילת תבן של חטים או שעורים, יש לחוש לריסוק אברים.

- אבל אם נפל על תבן פרוז של חטים ושוערים, אין לחוש לריסוק אברים.

יא. נפל על מיני דגן.

- אם נפל על חטים ומינים, [כגון שיפון], יש לחוש לריסוק אברים כי קשים הם.

- וכן אם נפל על שעורים ומינים, יש לחוש לריסוק אברים.

יב. נפל על מיני קטניות.

- אם נפל על רוב מיני קטניות, אין לחוש לריסוקי אברים כי הם מחליקים זה מזה ואינם נכבשים להיות גוש אחד קשה.

- אבל אם נפל על תלתן, יש לחוש לריסוק אברים.

יג. נפל על חימצי וחיפצי.

- אם נפל על חימצי [=אפונות], אין לחוש לריסוק אברים, כי הן מחליקות ולא נכבשות יחד.

- אבל אם נפל על חיפצי [=חמצות שהן מין אפונות שאינן עגולות], יש לחוש בו לריסוק אברים, כי אינן מחליקות.

זה הכלל, כל שעשוי מהרבה גרגירים קטנים המחליקים זה מזה, הנופל עליהם אינו נחבט, אלא נשמט לתוכם, ואין לחוש בו לריסוק אברים. וכל שעשוי מגרגירים הנכבשים יחד, יש לחוש בנופל עליו לריסוק אברים.

דבוק

היו רגילים לטוח דבק חזק בחתיכה קטנה של עץ, וכשהעוף היה שוכן עליה, היה נדבק בה, ופורח עמה ונופל לארץ.

ללשון ראשון:

אם נדבק העץ בכנף אחת בלבד – הכל מודים שהעוף כשר, שיכול לפרוח בכנפו השניה, וכשנופל אין זו חבטה.

ואם נדבק העץ בשתי הכנפים – אמימר אוסר, כי מאחר שנדבקו שתי הכנפים, אין העוף יכול לפרוח, וכשנופל, יש כאן חבטה גמורה, ויש לחוש לריסוק אברים. ורב אשי מתיר, כי יכול לפרוח מעט בראש הכנפים, ובזה הוא מציל עצמו מחבטה גמורה.

וללשון שני:

אם נדבק העץ בשתי הכנפים – הכל מודים שיש לחוש לריסוק אברים, כי מאחר שנדבקו שתי הכנפים, אין העוף יכול לפרוח, וכשנופל, יש כאן חבטה גמורה.

ואם נדבק העץ בכנף אחת בלבד – רב אשי מתיר, כי העוף יכול לפרוח בכנפו השניה, וכשנופל אין זו חבטה. ואמימר אוסר, כי מאחר שאינו יכול לפרוח בכנף אחת, ממילא אינו יכול לפרוח כלל, וכשנופל יש כאן חבטה גמורה.

ומסקנת הגמרא – שכשנדבקה כנף אחת, אין לחוש לריסוק אברים. וכשנדבקו שתי הכנפים, יש לחוש לריסוק אברים.

בדיקה בדורות אחרונים

כתוב בהלכות גדולות, כל היכא דבעי בדיקה, כגון נפולה, ושבורה, ודרוסה, דמיתכשרי בבדיקה, הני

מסכת חולין

פרק שלישי אלו טרפות דף נב

מילי בדורות קמאי, דהוו בקיאי למיבדק, אבל אנו, לא בקיאינו, ולא סמכינן אנפשינן.

וכתב רש"י, ולי נראה, דאין לו לדיין אלא מה שענינו רואות, ומותר לסמוך עליו, דכתיב, ואל השופט אשר יהיה בימים ההם, אבל הוא יזהר יפה, ולהביא לפניו כל הטבחים, וכל הבקיאים בדבר, כי היכי דנימטייה שיבא מכשורא.

טרפות בצלעות

עמוד השדרה עשוי חוליות חוליות, [שדרכן עובר חוט השדרה], החוליות הראשונות הן חוליות הצואר, לאחריהן חוליות הגב, לאחר מכן חוליות המותניים ועצם הפרשות, ולבסוף חוליות הזנב.

ומחוליות הגב יוצאות הצלעות, הצלעות הראשונות מקיפות את בית החזה, [לב וריאות ותחילת הכרס], והן סגורות מקדימה על ידי עצם החזה. והצלעות שאחריהן, מקיפות היקף שאינו שלם, כדי שיהא מקום לכרס לצאת כשהיא גדלה.

ומתוך הצלעות הללו, [שמספרם 26, 13 מכל צד], יש 22 צלעות, [11 מכל צד], שהן צלעות גדולות שיש בהן מוח, ובהן נאמרו דיני טרפה מחמת הצלעות.

א. טרפה מחמת צלעות שבורות.

במשנתנו מבואר, שבהמה שנשברו רוב צלעותיה, נעשית טרפה.

ומאחר שמניין הצלעות הוא 22, אם כן, כשישברו 12 צלעות, היא נעשית טרפה. ואין בזה חילוק, בין נשברו 6 צלעות מכל צד, או שמצד אחד נשברו 11 צלעות, ומצד שני נשברה צלע אחת.

ובלבד שישברו הצלעות ביותר מחציין, [כלומר שיהיה השבר בחצי הקרוב למקום חיבורן לחוליות השדרה, ולא בחצי המרוחק מחיבורן לחוליות השדרה].

ב. טרפה מחמת צלעות עקורות.

לדעת עולא אמר בן זכאי – בהמה שנעקרו ממנה צלעות לגמרי, חמורה מבהמה שנשברו צלעותיה, שבשבירת הצלעות, הבהמה נעשית טרפה רק כשנשברו רוב כל הצלעות [=12 מתוך 22], אבל בעקירת הצלעות, הבהמה נעשית טרפה אף כשנעקרו רוב של צלעות צד אחד [=6 מתוך 11].

ולדעת רבי יוחנן – אין חילוק בין בהמה שנעקרו ממנה צלעות לגמרי, לבין בהמה שנשברו צלעותיה, וכשם שבשבירת הצלעות, הבהמה נעשית טרפה רק כשנשברו רוב כל הצלעות [=12 מתוך 22], כך בעקירת הצלעות, הבהמה נעשית טרפה רק כשנעקרו רוב כל הצלעות [=12 מתוך 22].

וכל זה כשנעקרו צלעות בלבד בלא החוליות, אבל נעקרה אפילו צלע אחת לגמרי:

- **לדעת רב, אם נעקרה עמה מקצת מהחוליה, הרי זו טרפה,** [ואם נעקרה כל החוליה הרי זו גיסטרא ונבלה היא אף בחייה. וכן אם נעקרו שתי צלעות עם מקצת חוליא, הרי זו גיסטרא].

ודין זה, שנעקרה מקצת חוליה עם הצלע, נסתפקו בו רב כהנא ורב אסי, האם נעשית בו הבהמה טרפה. ועוד נסתפקו, אם נאמר שבזה אינה נעשית טרפה, האם נעשית טרפה כשנעקרו עם מקצת החוליא שתי הצלעות המחוברות בה משני צידיה. והחליטו לשאול את רב מה הדין כשנעקרו שתי הצלעות עם מקצת החוליא, ויבינו מתשובתו את שני הספקות. שאם יאמר בניחותא, שבזה הבהמה נטרפת, יבינו שרק בזה היא נטרפת, אבל כשנעקרה רק צלע אחת, היא כשרה. ואם יאמר בכעס, שדבר פשוט הוא שנטרפת בזה, יבינו שגם כשנעקרה צלע אחת עם מקצת החוליה היא טרפה. ואכן, כשענה רב ענה בכעס, שעניין זה ששאלוהו גיסטרא הוא, אם כן, שכשנעקרה צלע אחת עם מקצת חוליא לכל הפחות הוא טרפה.

- **ולדעת רבה בר רב שילא אמר רב מתנא אמר שמואל,** כשנעקרה הצלע כולה, אפילו לא נעקרה עמה מקצת מהחוליה, הרי זו טרפה. [והוא הדין כשנעקרה חוליה בלא צלע, כגון שנעקרה חוליה מחוליות המותניים, שאין בהם צלעות].

כמה חסרון בשדרה

א. **לעניין טומאת אהל,** שדרה שלמה של מת מטמאה באהל, אפילו אין עליה כזית בשר, אבל כשחסרה השדרה אינה מטמאה באוהל:

לדעת בית שמאי – רק כשחסרה שתי חוליות, אינה מטמאה באהל.

מסכת חולין

פרק שלישי אלו טרפות דף נב

ולדעת בית הלל – אף כשחסרה חוליה אחת, אינה מטמאה באהל.

ובזה בית הלל מקילים.

ב. ואמר רב יהודה אמר שמואל שכמו כן נחלקו

לעניין דיני טרפות:

לדעת בית שמאי – בהמה שנחסרו משדרתה

שתי חוליות, נעשית טרפה.

ולדעת בית הלל – בהמה שחסר משדרתה

אפילו חוליה אחת, נעשית טריפה.

ובזה בית שמאי מקילים.

גולגולת שנחבסה ברובה

כבר נתבאר בתחילת הפרק, שלדעת שמואל,

בהמה שנחבסה גולגולתה [שהוכתה בלא שתינקב

או תחסר] ברובה, נעשית טרפה.

ונסתפק רבי ירמיה, האם הכוונה לכך שנחבסה

ברוב גובהה [מן העיניים ולמעלה], או שנחבסה

ברוב היקיפה [שהוא שיעור גדול מרוב גובהה].

ומסקנת הגמרא תיקו.

בשר החופה רוב הכרס ברובו

כבר נתבאר לעיל בדף נ', שנחלקו חכמים

בביאור משנתנו, "ניקבה כרס הפנימית או

שנקרעה כרס החיצונה ברובה". ולדעת שמואל,

כרס הפנימית הוא מקום שאין בו מילת, ושאר

הכרס הוא כרס החיצונה. ולדעת בני מערבא,

כרס הפנימית היא כל הכרס, וכרס החיצונה

הוא בשר החופה את רוב הכרס.

ומבואר כאן בסוגיה, שאף על פי שבביאור

משנתנו נחלק שמואל עם בני מערבא, מודה

הוא, שגם בבשר החופה את רוב הכרס, יכולה

להיות טרפה.

ונסתפקו, האם בזה מודה הוא לבני מערבא

לגמרי, וגם לדעתו, בקריעת רוב הבשר הזה

נעשית טרפה, או שלדעתו, אינה טרפה עד

שינטל רוב הבשר הזה, ולא די בכך שיקרע.

דרוסה

יש חיות שיש להם ארס בציפורניהם וכשהם

נועצים את ציפורניהם בבעלי חיים אחרים,

אותם בעלי חיים נעשים טרפה, מחמת הארס

השורף בגופם.

ולהלן יתבאר בעזה"י אלו חיות דורסות,

ועושות בעלי חיים טרפה בדריסתן.

א. ארי שדרס.

– **עושה את הכל הבהמות והעופות טרפות.** כי

יש בו ארס חזק כדי להטריף את כולן, **בין בקר,**

בין צאן, בין עופות, בין גדולים, ובין קטנים.

ב. זאב שדרס.

– **לדעת רבי יהודה, אינו עושה טרפה אלא**

בהמות דקות, [=צאן, בין גדולים ובין קטנים],

וכן עופות. אבל בהמות גסות [=בקר], אינו

עושה טרפה בדריסתו, כי אין ארסו חזק לשרוף

בהמות גסות. ולדברי רבי בנימין בר יפת אמר

רבי אילעא, וכן לדברי רב יהודה אמר רב ללשון

שני, כן דעת תנא קמא במשנתנו, שרבי יהודה

בא לפרש דבריו.

– **אבל לדברי רב יהודה אמר רב ללשון ראשון,**

תנא קמא של משנתנו חולק על כך, ואומר,

שזאב שדרס עושה טרפה גם בהמות גסות.

ג. חתול שדרס.

– **מהברייתא מבואר, שחתול שדרס** [וכן נץ

ונמייה], **אינו עושה טרפה שום בהמה, אף לא**

בהמה דקה קטנה, כגדי וטלה, אבל עושה עופות

טרפה.

– **ולדעת בריבי, בשעה שבאים להציל מידו את**

טרפו, הוא כועס מאד, ומחמת כן מוציא ארס

חזק, ועושה טרפה אפילו בהמות דקות קטנות,

[=גדיים וטלאים], וכל שכן עופות [ובכלל זה,

כשבא להציל עצמו מסכנה שהכניס עצמו

לתוכה, הוא כועס ומוציא ארס]. **אבל בשעה**

שאינ באים להציל טרפו מידו, אין ארסו חזק,

ואינו עושה טרפה בדריסתו. וללשון ראשון

בגמרא, כן דעת רב חסדא, אף שחכמים חולקים

על בריבי להקל, ואומרים, שבשני האופנים

הללו, אין החתול עושה טרפה, ואף שיש לו

ארס, מכל מקום אינו ראוי להזיק.

– **וללשון שני בגמרא, חכמים חולקים על בריבי**

להחמיר, ואומרים, שבכל אופן, אף במקום

שאינ מצילים את טרפו של החתול מידו, הוא

עושה טרפה, אפילו בהמות דקות קטנות, [ומה

שנתבאר במשנה שחתול אינו עושה בהמות

טרפה בדריסתו, הכוונה שאינו עושה בהמות

מסכת חולין

פרק שלישי אלו טרפות דף נג

גדולות טרפה]. וללשון זה, כן דעת רב חסדא.
[ולכאורה גם דעת רב כן].

ובדברי רב חסדא מבואר שדין נמייה כדין
חתול.

ד. חולדה שדרסה.

– לדעת רב עמרם אמר רב חסדא וכן לדעת רב,
חולדה שדרסה, אינה עושה שום בהמה
לטרפה, בדריסתה, אף לא בהמה דקה קטנה.
אבל כשדרסה עופות, עושה אותם טריפה.

ה. עוף הגס שדרס.

– במשנה מבואר, שעושה הוא טרפה, אפילו
עופות גסים כאווזים ותרנגולים.

ו. נץ שדרס.

– ללשון ראשון, עושה הוא טרפה עופות כמותו.

– וללשון שני, עושה הוא טרפה אף עופות
גדולים ממנו, ובלבד שיהיו דקים, ולא גסים
כעוף הגס.

דף נג

ז. שאר עופות טמאים שדרסו.

– ללשון ראשון, הם עושים טרפה עופות דקים
מהם.

– וללשון שני, הם עושים טרפה אף עופות
כמותם.

ח. שועל שדרס.

– ללשון ראשון, דעת רב כהנא משמיה דרב
שימי בר אשי, ששועל הדורס אינו עושה טרפה
שום דבר, [ובמעשה שנדרסה רחל במחרץ של
בית היני, ואמרו חכמים שנטרפה, לא שועל היה
הדורס אלא חתול].

– וללשון שני, דעת רב כהנא משמיה דרב שימי
בר אשי, ששועל הדורס עושה טרפה, [ואפילו
בהמות דקות]. [ובמעשה שנדרסה רחל במחרץ
של בית היני, ואמרו חכמים שלא נטרפה, לא
שועל היה הדורס אלא כלב].

ט. כלב שדרס.

– אינו עושה שום דבר לטרפה, בדריסתו, שכן
אמר רב יוסף, נקטינן אין דרוסה לכלב.

האופן שעל ידו בעל חיים

נעשה טרפה של דרוסה

לדברי אביי, קבלה בידנו, שאין בעל חיים נעשה
דרוסה על ידי חיה, אלא בהתקיים ארבעת
התנאים הבאים:

א. ההכאת היתה ביז ולא ברגל, [כלומר ברגלים
הקדמיות, ולא ברגלים האחוריות].

ב. ההכאה היתה בצפורן ולא בשן, [שהארס
שעושה את בעל החיים טרפה אינו מצוי אלא
בצפורני הרגלים הקדמיות ולא בשיניים].

ג. שהיתה ההכאה מדעת החיה המכה ולא
שנפלה מהגג ובלא דעתה הכתה בהמה שעברה
תחת הגג.

ד. שהיתה כל ההכאה עד סופה באבר חי, אבל
אם החיה נעצה צפורניה בבהמה, וקודם
ששלפה אותם ממנה, חתכו את ידיה, שוב אינה
עושה את הבהמה דרוסה, כי רק בשעה שהחיה
מוציאה את הציפורניים מהמקום שהיא נעצה
אותם בבהמה, היא מטילה את הארס שיש לה
מתחת הציפורניים, ומאחר שלא הוציאה את
הצפורניים בחייה, לא הטילה את הארס.

ארי שנכנס לבין השוורים

ונמצאת צפורן בגבו של אחד מהן

אם נכנס ארי בין השוורים, ולא ראינו שהוא
דורס אחד מהם, אבל נמצא גבו של אחד מהם,
באחד משלושת האופנים הבאים, בידוע שארי
דרסו, והרי זה טרפה, ואלו הם שלושת
האופנים שבוודאי נדרס השור:

א. נמצא בגבו של השור מקום הנראה כנעיצת
צפורן [בלא שתמצא בו הציפורן עצמה].

ב. נמצאת בגבו של השור חתיכת צפורן יבשה,
[שדרכה להישמט מידו של ארי כשהוא דורס
בידו, וממנה ניכר שדרס הארי].

ג. נמצאו בגבו של השור שתי ציפורניים לחות
[או יותר] עומדות כסידורם בכפו של הארי,
שבוזה ניכר שמדריסת הארי ננעצו בגבו, ולכן
אפילו שהן לחות [שהיה בהן דם], שאין רגילות
שנתלשות מכף הארי, בידוע שמכפו נתלשו.

וכשנמצאת ציפורן אחת לחה, נעוצה בגבו של
השור, [והוא הדין אם נמצאו בגבו כמה
צפורניים לחות, אבל לא היו עומדות כסידורן

בכף הארין]:

בזה יש להסתפק אם מדריסת הארי הגיעו, [ונעשה טרפה], או שננעצו בגב השור על ידי שנתחכך בקיר שהיו דבוקות בו, [ולא נעשה טרפה]. שכן מצד אחד, אף שרוב אריות דורסים הם, מכל מקום, אין רגילות שתתלש מהן צפורן לחה, ולכן יש לתלות בדבר אחר, כגון בכיחוך בכותל, ולא בדריסת אריה. ומצד שני, אף שרוב שוורים מתחככים בכותל, מכל מקום, אין רגילות שעל ידי זה תנעץ בגבם ציפורן, ולכן יש לתלות בדבר אחר, כגון בדריסה.

ולדעת רבה בר רב הונא אמר רב – מאחר שיש להסתפק אם נדרס השור או לא, יש להעמיד את השור בחזקת כשרות. ומסקנת הגמרא שדין זה אמר רב כשיטתו שבכל ספק דרוסה יש להקל.

ואם כן לדעת שמואל החולק על רב – מאחר ששור זה ספק דרוסה הוא, יש להחמיר ולחוש לו שנעשה טרפה, [ואינו מותר בלא בדיקה].

ספקות דרוסה

א. ספק אם נכנס ארי בין השוורים או לא, הכל מודים שאין לחוש לכך, ואין כאן ספק דרוסה.

ב. כשידוע שנכנסה חיה בין השוורים, וספק אם חתול הוא או כלב, הכל מודים שיש לומר שכלב נכנס ביניהם, ואין כאן ספק דרוסה.

ג. נכנס ארי בין השוורים וישב ביניהם וכולם בשקט, הכל מודים, שאין לחוש לכך שדרסם, אלא נעשה כבן תרבות, שלמד לחיות עם בהמות בלא להזיקן.

ד. נכנס ארי בין השוורים ואכל אחד מהם, הכל מודים, שמעתה אין לחוש שדרס שור נוסף כי באכילת האחד דיו.

ה. נכנס ארי בין השוורים והוא נוהם והם גועים, הכל מודים, שאין לחוש לכך שדרס אחד מהם, כי כשכולם משמיעים קול כולם נפחדים זה מזה.

ו. נכנס ארי בין השוורים הוא שותק והם גועים. הרי זה ספק, האם הם גועים משום שהארי דרס מהם, או שלא עשה להם עדיין כלום, וגועים מחמת יראתם.

– ולדעת רב, במקום כזה, שיש להסתפק, אין לחוש לדרוסה, וכולם בחזקת כשרות.

– ולדעת שמואל, במקום כזה שיש להסתפק, יש לחוש לדרוסה, ואין להתיר בלא בדיקה. [ולדברי אמימר הלכה כשמואל. וללשון שני בגמרא אף רב עצמו חזר והודה לדברי שמואל].

ההוא שרקפא דספק דרוסות

דאתא לקמיה דרב

סל מלא עופות חיים, שנכנס הנץ ביניהם, הרי כולם ספק דרוסות, [שלדעת רב, הן מותרות. ולדעת שמואל, הן אסורות בלא בדיקה], ומעשה ששאלו את רב מה דין העופות הללו שבסל, ושלח את השואלים לשאול זאת את שמואל, [ושמואל פסק כפי דעתו שהן אסורות], ומבואר בגמרא, שהסיבה שרב לא ענה להם בעצמו, כי היה הדבר במקומו של שמואל, ואין ראוי שאחר יפסוק ההלכה במקומו של שמואל.

- לפירוש הראשון של רש"י, מהמעשה הזה יש להוכיח, שרב חזר בו, והודה לשמואל שספק דרוסה אסורה [בלא בדיקה], שאם לא כן, לא היה שולח את השואלים לשמואל, מאחר ששמואל היה עונה להם שלא כפי דעתו של רב, והיה לו לומר להם שהדבר מותר, שלא יפסד ממון ישראל, ולא לחוש לכבודו של שמואל, ורק מאחר שחזר בו, והודה לדברי שמואל, חש לכבודו של שמואל, ושלח אליו את השואלים, שכן לא היו נפסדים בזה.

- ולפירוש השני של רש"י, מהמעשה הזה אין ראייה שרב חזר בו, כי אף על פי שלדעתו העופות מותרים, אין ראוי לומר דעתו במקומו של שמואל האוסר, ולכן לא אמר דעתו, לא להיתר כפי שסבור, ולא לאיסור, אלא שלח את השואלים לשמואל, לפסוק בדבר.

ההוא שרקפא דספק דרוסות

חנקינהו שמואל ושדנהו בנהרא

מבואר בגמרא, שכשהובא לפני שמואל סל מלא עופות, שכולן ספק דרוסות, חנק את כולן, והשליכן לנהר, שלא יהנו מהם, כפי דעתו, שספק דרוסות אסורות בלא בדיקה.

מסכת חולין

פרק שלישי אלו טרפות דף נג

- והסיבה שלא התיר להשהותם שנים עשר חודש, שבכך היו נבדקים אם נטרפו. משום שחשש שמתוך שמרובים הם, לא יוכלו להיזהר לשמור את כולם שלא יתערבבו באחרים, ויטעו ויאכלו אחד מהם.

- והסיבה שלא התיר למוכרם לגויים, כי יש לחוש שהגויים יחזרו וימכרו אותם לישראלים.

- והסיבה שחנקם, ולא השליכם לנהר חיים, כי אם היו חיים, היו אחרים צדים אותם, ומאכלים לישראלים.

- והסיבה שהשליכם לנהר ולא לאשפה, כדי שיתפרסם הדבר, שספק דרוסות אסורות.

-

בר אווז שהיה בבית רב אשי, נכנס בין הקנים, ויצא כשצוארו מלוכלך בדם.

ואמר על כך רב אשי: כשם שכשיש ספק אם כלב דרס או חתול דרס, אומרים שכלב דרס, ואין כאן חשש טרפה. כך בזה, מאחר שיש להסתפק אם הקנים חתכוהו, או חתול דרסו, אומרים שהקנים חתכוהו, ואין כאן חשש טרפה.

בדיקת ספק דרוסה

מי שהיא ספק דרוסה, [כגון שנכנס ארי בין השוורים והוא שותק והם גועים], או שנראה ארי דורס, אבל לא נמצאת הדריסה על גבי הבהמה הדרוסה.

לדברי בני רבי חייא, וכן לדברי שמואל משום רבי חנינא בן אנטיגנוס. וכן לדברי רב יצחק בר שמואל בר מרתא [בדף נ"ד] וכן לדברי רבי יוחנן וריש לקיש [בדף נ"ד] – יש לבדוק את הדרוסה כנגד בני המעיים, כלומר יש לבדוק את גבה וכרסה וצידיה וכל שהוא כנגד בני המעיים מבחוץ, ואם האדים שם בשר, [שהיה המקום רווי דם], זהו הארס, וטרפה היא, שסופו לשרוף, עד שינקוב את בני מעיים, ואם לא האדים הבשר שם, אין צריך לבדוק במקום אחר, שאין דרוסה אלא כנגד בני מעיים, שאינה נעשית טרפה בדריסה שבמקום אחר.

ולדעת רב חנן בר רבא אמר רב – יש לבדוק כנגד בית החלל כולו, כלומר כל מה שבין הצואר לירכיים, ובכלל זה כנגד הקנה והוושט, העוברים שם עד הריאה והכרס.

ולדברי רב נחמן ורב חייא בר יוסף [בדף נ"ד] כך היה רב מורה – צריכה בדיקה מכפא דידיא ועד אטמא. כלומר מכף הגוגולות ועד הירכיים שזה כנגד כל החלל וגם כנגד הסימנים.

ולדברי רב זביד יש חילוק בין בדיקת הסימנים לבדיקת שאר בני מעיים, שכנגד בני מעיים, די בכך שהאדים הבשר כנגדם, להטריף, כי בזה ניכר שנכנס בהם הארס, ומחלחל בהם, אבל כנגד הסימנים, לא די שיאדים הבשר שכנגדם, להטריפים, ורק אם האדימו הם עצמם, נטרפו, כי מאחר שחזקים הם, אף אם חילחל הארס לבשר שכנגדם, לא יחלחל לתוכם, ורק אם ראינו שחילחל לתוכם, הרי זו טרפה.

ולדברי רב ביבי בר אבוי [בדף נ"ד], אף שלעניין חיתוך, יש חילוק בין וושט לקנה, שבוושט, בנקב כלשהו נעשה טרפה, ובקנה, רק בפסיקת רובו נעשה טרפה, לעניין דריסה אין חילוק, ובשניהם, אם האדים הבשר מעט מחמת הדריסה, נעשו טרפה.

סימנים שנדלדלו ברובם

כבר נתבאר בדף מ"ב, שלדעת רבה בר בר חנה אמר שמואל, כשנתלשו הסימנים [קנה וושט] ממקום חיבורם בכמה מקומות, המצטרפים יחד להיות רוב, אף שעודם מחוברים מעט בבהמה, הבהמה טרפה.

המסמסה

לדעת רב יהודה, דרוסה שלא כנגד בני מעיים, אינה נעשית בכך טרפה, אף אם ברור הדבר שיש בה ארס, כלומר שהאדים הבשר. ורק כשיתמסמס אותו מקום מחמת הארס, ומחמת כן יהיה נידון כאילו אינו, ואותו מקום כשניטל מהבהמה היא טרפה, [כגון צומת הגידים], הרי היא טרפה מחמת ההמסמסה, שנחשבת כנטולה.

ואמר רב הונא בריה דרב יהושע שהמסמסה היא כל שהרופא גורדו ומעמידו על בשר חי, [שאם היה בא לרפאותו, גורדו ומשליכו עד הבשר החי, שאין המקום הזה יכול להתרפא].

ריאה שנתמססה

ריאה שנמצאת שלימה כשהיא מונחת, אבל כשתולים אותה נופלות ממנה חתיכות חתיכות, נחשבת היא כריאה שנתמססה, וטריפה היא, כי כל המסמסה נחשבת כמי שאינה, ואם כן הבהמה היתה נטולת ריאה.

דף נד

רב

ריש לקיש שאל את רבי יוחנן, מי הוא רב שהבאים מבבל אומרים בשמו שמועות בכל שעה.

אמר לו רבי יוחנן, וכי אין אתה זכור מי הוא, והלא ראיתי קודם שהלך לבבל, שהיה משמש את רבי יהודה הנשיא ורבי חייא. והאלהים [=לשון שבועה], כל אותן שנים ששימש אותו תלמיד בישיבה, אני שמשתי בעמידה, שהוא היה יושב ואני עומד, שהיה חשוב ממני בתורה ובחסידות.

מיד פתח ריש לקיש ואמר, ברם זכור אותו האיש לטוב, שאמרו שמועה מפיו. כלומר נזכר אני, וזכור הוא לטוב.

שמוטה ושחטה

אם נמצאת הגרגרת שמוטה אחר השחיטה, ואין ידוע אם קודם השחיטה נעקרה ממקומה, והיתה טרפה, או אחר השחיטה נעקרה.

- יש אומרים, שהבהמה כשרה, כי אם נשמטה הגרגרת קודם השחיטה, לא היתה נחתכת בשחיטה כדרכה, כי היא שמוטה, ומאחר שנשחטה כרגיל, ודאי לא נעקרה הגרגרת קודם השחיטה.

- ורבי יוחנן אמר, שאין זו ראייה, כי פעמים הגרגרת נראית כמי שנחתכה כרגיל, אף על פי שהוא שמוטה, ולכן, יש לחתוך אותה במקום אחר שהיא שמוטה בו, ולהשוות את החיתוכים, ואם יהיו שווים, אף החיתוך הראשון נעשה אחר השחיטה והרי זו טרפה.

ואמר רב נחמן, שכל זה, [שיש אומרים שכשרה, ורבי יוחנן אומר כשרה על ידי בדיקה], כשלא החזיק בסימנים בשעת השחיטה, אבל אם החזיק בהם בשעת השחיטה אף אם היו שמוטים, הם נחתכים כאילו לא נעקרו, ואין מחיתוכם שום ראייה שלא היו שמוטים.

טרפות שלא מנו חכמים אינן טרפות

בני ביתו של יוסף הצייד היכו חיות בגיד הנשה [בחיצים או במקל] והיו מתות אחר כך מעצמן. ורב פפא בר אבא הצייד הכה חיה בכליה [בחץ], והיתה מתה אחר כך מעצמה.

ואמרו חכמים [רבי יהודה בן בתירא ורבי אבא], שמכל מקום אין ללמוד מהמעשים הללו, שבדברים אלו הבהמות נעשות טרפות, שאין לך אלא מה שמנו חכמים. והסיבה שאלו אינן טרפות, כי לדברים אלו יש להן רפואה.

דברים שלא נזכרו באחד מהמשניות

המשנה בתחילת הפרק, המונה את מיני הטרפות, פותחת במילים, "אלו טרפות בבהמות", ומשמע מזה, שדווקא אותם המנויים בה, [וכן הלמדים מ"זה הכללי"], הם טרפות ולא יותר. וכמו כן המשנה בדף זה, המונה את מיני הכשרות, פותחת במילים, "ואלו כשרות בבהמה", ומשמע מזה, שדווקא אותם המנויים בה [וכן הלמדים מ"זה הכללי"], הם כשרות, ולא יותר.

ואם כן דבר שלא נזכר לא בזו ולא בזו, כגון בוקא דאטמא דשף מדוכתיה הנזכר בדף מ"ב, ויתבאר שוב להלן, ואינו נזכר באחת מהמשניות הללו. מהמשנה הראשונה משמע שכשר, כי לא נמנה בין הטרפות. ומהמשנה השניה משמע שהוא טרף, כי לא נמנה בין הכשרות. ונחלקו בזה רבי יוחנן וריש לקיש.

לדעת רבי יוחנן, המשנה הראשונה "אלו טרפות", היא השנויה בדווקא, וכל שלא נזכר בה, הרי זה כשר. ולכן בוקא דאטמא דשף מדוכתיה כשר.

שהיה מקום לומר, עניין זה למד מריבוי "זה הכללי" של משנת אלו טרפות, כי דומה הוא לטרפות של אברים שניטלו, וכנגד זה בא המיעוט, "אלו טרפות", ולא בוקא דאטמא. ומה ששנו גם בסיפא "ואלו

מסכת חולין

פרק שלישי אלו טרפות דף נד

כשרות", לא למעט איזה דבר, אלא אגב הרישא נשנה כן.

ולדעת ריש לקיש, המשנה השניה "ואלו כשרות", היא השנויה בדווקא, וכל שלא נזכר בה, הרי זה טרף. ולכן בוקא דאטמא דשף מדוכתיה, טרף.

ומהריבוי "זה הכלל" של משנת אלו טרפות, לא היינו למדים בוקא דאטמא, כי אינו דומה לא לטרפות של אברים שניקבו, ולא לטרפות של אברים שנפסקו, ולא לטרפות של אברים שניטלו, כי לא ניטל לגמרי, ולכן הוצרכו לשנות בסיפא, "ואלו כשרות", לומר דווקא נטולות מעט של טחול וכליות שבסיפא, כשרות, אבל בוקא דאטמא בכלל הטרפות.

בוקא דאטמא דשף מדוכתיה

כבר נתבאר בדף מ"ב, שבוקא דאטמא, היא עצם הירך, שראשה ככדור, והוא נתון בתוך חור עצם המותן, כך שהוא יכול לנוע בתוכו בזמן הזזת הירך, ואינו יוצא ממנו, ונחלקו חכמים מה הדין אם שף מדוכתיה, כלומר שקפץ ממקומו.

לדעת רב מתנא, כשבוקא דאטמא קפץ ממקומו, הבהמה טרפה.

ולדעת רבא, אין הבהמה טרפה בכך, **עד שיקרע הגיד שבה הבוקא דאטמא מחובר לחור עצם המותן, והוא גיד קטן מאד.**

ולהלכה, אין הבהמה טרפה בכך, עד שירקיב אותו גיד.

וזה אחד משב שמעתתא הנזכרים בדף מ"ב

בהמה שנקבה גרגרתה

כבר נתבאר בדף מ"ה, שבהמה שיש בה נקב בגרגרת [=הוא הקנה דרכו עובר האויר לריאות], פעמים היא נטרפת בכך, ופעמים אינה נטרפת, והדבר תלוי בשיעור הנקב. ושיעור זה ביארו רבן שמעון בן גמליאל במשנתנו, **שאם הנקב הוא עד כאיסור האיטלקי, הבהמה כשרה, ואם הנקב גדול יותר, הבהמה טרפה.**

ולהלן יתבאר בעזה"י, שלדעת רב נחמן עד כאיסור האמור כאן, היינו עד איסור, ולא איסור בכלל, שאם הנקב כאיסור ממש, הבהמה טרפה.

ואמר זעירי לתלמידיו, אתם שלא ראיתם איסור האיטלקי מימיכם, אתן להם שיעור במטבע שאתם מכירים, והוא כדינר קורדינאה, כלומר כדינר הבא מהרי אררט, ששיעורו כפרוטות קטנות הנמצאות בין פרוטות של פומבדיתא.

וכן אמר רבי חנא פתוראה [=שולחני, שיש לפניו מטבעות הרבה לפרוט לאחרים], עלי היה עומד בר נפחא [=רבי יוחנן], וביקש ממני דינר קורדינאה, לשער בו נקב של גרגרת, אם היא טרפה או לא.

עמידת בעלי אומנויות

בפני תלמידי חכמים

והוסיף רבי חנאה וסיפר, שכשעמד עליו רבי יוחנן, לבקש ממנו דינר קורדינאה, רצה לעמוד ממקומו לכבודו של רבי יוחנן, ולא הניחו רבי יוחנן לעמוד, שאמר לו, שב בני שב, אין בעלי אומנויות [העוסקים במלאכת אחרים] רשאים לעמוד מפני תלמידי חכמים בשעה שעסוקים במלאכתם. ורבי חנאה שולחני היה משתכר בשל אחרים למחצה, וצריך להזהר ולתת עיניו שם, ולהשתדל עם כל העוברים לשאול מה הם צריכים.

עמידת בעלי אומנויות

בפני מביאי ביכורים

נתבאר, שאין בעלי אומנויות רשאים לעמוד מפני תלמידי חכמים בשעה שעסוקין במלאכתם. והקשו על כך ממשנה במסכת ביכורים, שם מבואר שכשהיו מביאי ביכורים מגיעים לירושלים, כל בעלי אומנויות עומדים מפניהם, ושואלים בשלומם ואומרים להם, אחינו אנשי מקום פלוני בואכם בשלום.

והשיב רבי יוחנן ואמר, שרק לכבוד מביאי ביכורים הם עומדים, מטעם מיוחד שיתבאר בעזה"י בסמוך, אך לכבוד תלמידי חכמים, אין בעלי אומנויות עומדים ממלאכתם.

ולדברי רב יוסי יוסי בר אבין, הטעם לכך שעומדים מפני מביאי ביכורים, משום שחביבה מצווה בשעתה, שכך אמר, בא וראה כמה חביבה מצווה בשעתה, [כלומר צריכים אנו לחבבה באותה שעה], שהרי מפני מביאי ביכורים עומדים, ומפני תלמידי חכמים אין עומדים.

אך הקשו על דבריו ואמרו, שאפשר שטעם

מסכת חולין

פרק שלישי אלו טרפות דף נד

מיוחד יש לכך שבעלי אומנויות עומדים מפני מביאי ביכורים, והוא, כדי שלא תהא נמצא מכשילים לעתיד לבא, שאם לא יראו להם פנים צהובים ודרך כבוד, לא ירגילו לבא מפני הטורח.

כסלע כיתר מסלע

כבר נתבאר בדף מ"ה, שגולגולת של מת מטמאה באוהל כשהיא שלמה, אבל אם חסר בה כשיעור שאם יתחסר כן מגולגולת של אדם חי הוא ימות, אינה מטמאה באוהל, והוא כשיעור מלא מקדח של רופאים.

ובדף מ"ב אמר רב יהודה אמר רב שכן הוא השיעור לעניין טרפה שאם חסרה הגולגולת שיעור כזה הבהמה טרפה ואם חסרה פחות משיעור זה הבהמה כשרה.

ובמסכת בכורות אמרו, ששיעור חסרון של גולגולת, שאם ינטל מן החי ימות, הוא כסלע.

ואמר על זה רב נחמן, שאם היה החסרון כשיעור סלע מצומצם, הבהמה טרפה, כמו אם היה בה חסרון של יותר מסלע, שכשהכשירו

בהמה שיש בה חסרון בגולגולת עד סלע, היינו עד סלע, ולא סלע בכלל.

כאיסר כיתר מאיסר

לעיל נתבאר, שבהמה שיש בה נקב בגרגרת כשרה אם הנקב הוא עד כשיעור איסר האיטלקי.

ואמר על זה רב נחמן, שאם היה הנקב כשיעור איסר מצומצם, הבהמה טרפה, כמו אם היה בה נקב גדול מאיסר, שכשהכשירו בהמה שיש בה

נקב בגרגרת עד איסר, היינו עד איסר, ולא איסר בכלל.

ומדבריו אלו של רב נחמן למדנו, שלדעתו, כשאמרו חכמים באיזה עניין "עד שיעור מסוים", כמו לעניין הכשר בהמה שיש בה נקב בגרגרת, שאמרו בה "עד כאיסר", הכוונה "עד

ולא עד בכלל", שהשיעור האמור עצמו אינו בכלל. ולהלן יתבאר בעזה"י אם נדחו דבריו או לא. וכן יתבאר אם לדעתו בכל מקום "עד ולא

עד בכלל" או רק במקום כמו כאן, שבכך הדבר להחמיר.

חבל היוצא מן המטה

המיטה יש לה שלד של עץ, והוא מעין מסגרת עם רגליים.

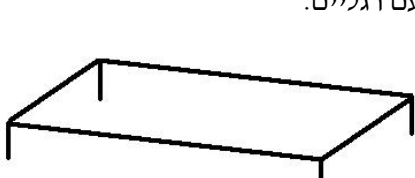

ותוך המסגרת אין נותנים לוח עץ, אלא מעבירים שם חבל שתי וערב, עליו יתנו מוכין ודברים רכים לשכב עליהם.

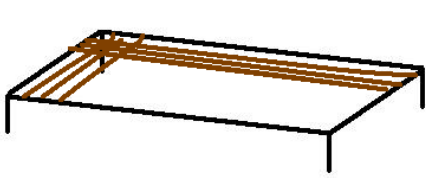

ושנינו במסכת כלים, שאם נשאר מאותו חבל יוצא מהמיטה אחר שנסתגרה כולה, עד

חמישה טפחים, מאחר שאותו חבל הנשאר הוא מועט, ואינו ראוי לכלום לצורך המיטה, אינו נחשב חלק מהמיטה, ואם נטמאת המיטה,

החבל היוצא טהור.

וכשנשתייר מאותו חבל יותר מכך עד עשרה טפחים, הוא ראוי לתשמיש עם אותה מיטה,

שהיו רגילים לקשור את קרבן פסח למיטה זכר לפסח, ולפיכך כל עשרה טפחים שלו **טמאים עם המיטה**, כאילו הם חלק מהמיטה.

והיתר על עשרה טפחים, טהור, כי הוא ארוך יותר מדאי, ועומד ליקצץ, ואינו חלק מהמיטה.

ורק מה שנחשב כחלק מהמיטה טמא אגב המיטה כי המיטה נחשבת כלי לקבל טומאה, אבל חבל בפני עצמו לא מקבל טומאה, שאין

טומאת בגדים את בטווי וארוג וחבל אינו טווי וארוג.

ורבא היה סבור, ששני השיעורים האמורים כאן, עד חמישה טפחים טהור, ועד עשרה טפחים טמא, עד ועד בכלל, שחמישה עצמו

טהור כפחות מחמישה, ועשרה עצמו טמא כפחות מעשרה, ולפיכך הקשה מכאן על רב נחמן, שהיה אומר עד ולא עד בכלל. אך רב נחמן השיב לו, שגם בשיעורים הללו, אפשר שעד ולא

עד בכלל, שחמישה עצמו טמא כיותר

מסכת חולין

פרק שלישי אלו טרפות דף נה

מחמישה, ועשרה עצמו טהור כיותר מעשרה.

אמנם בברייתא בסוף הסוגיה מבואר, שיש חילוק בין שני השיעורים הללו, חמישה טפחים עצמו טמא, כיותר מחמישה, ונמצא שכשאמרו עד חמישה טהור, עד ולא עד בכלל. ועשרה טפחים עצמו טמא, כפחות מעשרה, ונמצא שכשאמרו בו עד עשרה טמא, עד ועד בכלל. והטעם לזה יבואר בעז"ה בסוף הסוגיה.

כלי חרס המקבלים טומאה

כלי חרס, נחשבים כלים לקבל טומאה, אם כשהם עומדים על בסיסם, בלא צורך לסמוך אותם שלא יפלו, יש בהם מקום לקבל משקה בשיעור מסוים שיתבאר בעז"ה בסמוך.

וכן הדין אם נשברו כלי חרס ונשאר מהם רק קרקורותיהם, כלומר השוליים [=התחתית] ומעט מהדפנות סביב, נחשבים הם כלי לקבל טמא, אם באותו חלק הנשאר, כשהוא עומד על בסיסו בלא צורך לסמוך אותו, שלא יפול, יש מקום לקבל משקה בשיעור הנ"ל.

וכן דין הדפנות של שברי הכלים הללו, נחשבות הן כלי לקבל טומאה, אם כשהדופן מונחת על צידה כמו שהיא שבורה, בלא צורך לסמוך אותה שלא תיפול, יש בה מקום לקבל משקה בשיעור הנ"ל.

ומבואר בברייתא שיש חילוק בדין זה בין כלי חרס לפי גודלם:

כלי חרס קטנים, שכלי קיבול שלהם כשהוא שלם, פחות מלוג, מקבלים טומאה, כל זמן שיש בהם מקום לשמן, כדי סיכת קטן.

וכלי חרס גדולים מהם, שכלי קיבול שלהם כשהוא שלם, יש בו יותר מלוג ועד סאה [=24 לוג], מקבלים טומאה, כל זמן שיש בהם מקום כדי רביעית הלוג שמן.

וכלי חרס גדולים מהם, שכלי קיבול שלהם כשהוא שלם, יש בו יותר מסאה ועד שני סאים, מקבלים טומאה, כל זמן שיש בהם מקום כדי חצי לוג שמן.

וכלי חרס גדולים מהם, שכלי קיבול שלהם כשהוא שלם, יש בו יותר משני סאים, מקבלים טומאה, כל זמן שיש בהם מקום כדי לוג שלם.

ומתחילה היה נראה לבעל הגמרא, שכל השיעורים האמורים כאן, עד לוג, עד סאה, עד סאתים, כולם עד ועד בכלל. וכלי שמקבל לוג, דינו ככלי המקבל פחות מלוג, ומקבל טומאה בשיעור של סיכת קטן. וכלי שמקבל סאה, דינו ככלי המקבל פחות מסאה, ומקבל טומאה בשיעור של רביעית הלוג. וכלי שמקבל שני סאין, דינו ככלי המקבל פחות משני סאין, ומקבל טומאה בשיעור של חצי הלוג. ולפיכך הקשה מכאן על רב נחמן, שהיה אומר בכל מקום "עד ולא עד בכלל".

ודחו זאת ואמרו שגם בשיעורים הללו, עד ולא עד בכלל. וכלי שמקבל לוג, דינו ככלי המקבל יותר מלוג, ומקבל טומאה בשיעור של רביעית הלוג. וכלי שמקבל סאה דינו ככלי המקבל יותר מסאה, ומקבל טומאה בשיעור של חצי לוג. וכלי שמקבל שני סאין דינו ככלי המקבל יותר משני סאין, ומקבל טומאה בשיעור של לוג שלם.

דף נה

אולם אי אפשר לומר כן, כי ברייתא מפורשת היא, "לוג כלמטה, סאה כלמטה, וסאתים כלמטה", כלומר כשאמרו בכל השיעורים הללו עד לוג עד סאה עד סאתים, עד ועד בכלל, והשיעור האמור לוג סאה וסאתים, הוא בכלל, ודינו כמו פחות מהשיעור האמור.

ומסקנת הגמרא, שבאמת אין בדבר זה כלל קבוע, לומר, בכל מקום שאמרו חכמים "עד שיעור כלשהו", תמיד הכוונה עד ועד בכלל, או תמיד הכוונה עד ולא עד בכלל, אלא בכל מקום השיעור עצמו נידון לחומרא.

ולכן לעניין בהמה שיש בה נקב בגרורת, שאמרו חכמים שהיא כשרה אם הנקב הוא עד כשיעור איסור האיטלקי, אמר רב נחמן שאם הנקב הוא כשיעור איסור בדיוק, הבהמה טרפה, שכשאמרו בזה עד איסור להקל ולהכשיר, עד ולא עד בכלל, ושיעור איסור עצמו טרפה להחמיר.

אבל לעניין טומאת כלי חרס, כשאמרו בכל אחד מהכלים עד שיעור פלוני טמא, הדבר אמור לחומרא, כלומר עד ועד בכלל, וגם השיעור עצמו טמא.

וכן אמר רבי אבהו אמר רבי יוחנן, כל שיעורי חכמים להחמיר, חוץ מכגריס של כתמים להקל. שאמרו חכמים במסכת נידה שאשה שראתה

מסכת חולין

פרק שלישי אלו טרפות דף נה

כתם דם בבגדה כשיעור גריס טמאה שמא דם נידה הוא ובזה בלבד הקלו לומר שאם היה הדם כשיעור גריס ממש טהורה שאנו אומרים דם מאכולת הוא ורק אם היה הכתם ביותר מגריס היא טמאה.

וכן נראה ממה ששנינו לעניין חבל היוצא מהמיטה, שכלפי מה שאמרו "עד חמישה טהור", עד ולא עד בכלל, וחמישה עצמו טמא.

וכלפי מה שאמרו עד עשרה טמא, עד ועד בכלל ועשרה עצמו גם כן טמא.

גרגרת שנסדקה לאורכה

כבר נתבאר בדף מ"ה, שאם נסדקה הגרגרת [=קנה] לרוחבה, מתוך שהריאה אותה מושכת למטה והצואר למעלה, אין הסדק חוזר ומתחבר, אלא הולך וניתק, ולכן הבהמה טרפה. אבל כשהסדק הוא לאורך הגרגרת, כשהצואר מושך למעלה, והריאה למטה, הקנה מתכווץ, והסדק שיש בו לאורכו מתחבר ומתרפא, ולפיכך בסדק קטן שיש לאורך הקנה, אין הבהמה טרפה אלא בסדק גדול מאוד.

לדעת רב, די שתשאר חוליא אחת למעלה בשלמות, וחוליא אחת למטה בשלמות, כדי שלא תהא טרפה.

ולדעת רבי יוחנן ורבי יונתן, אפילו לא נשתייר בקנה היקף שאינו סדוק, אלא משהו למעלה, ומשהו למטה, כשרה.

נפחתה הגולגולת ולא ניקב קרום של מוח

כבר נתבאר בדף מ"ב, שאם ניקב הקרום של המוח, הבהמה טרפה. וכנגד זה מבואר במשנתנו, שכן הוא דווקא אם ניקב הקרום של המוח, אבל אם נפחתה הגולגולת, ולא ניקב הקרום הפנימי של המוח, **הבהמה כשרה.**

ניקב הלב ולא לבית חללו

כבר נתבאר בדף מ"ב, שאם ניקב הלב לבית חללו הבהמה טרפה. וכנגד זה מבואר במשנתנו, שאם ניקב הלב ולא לבית חללו **הבהמה כשרה.**

נשברה השדרה ולא נפסק החוט שלה

כבר נתבאר בדף מ"ב, שאם נשברה השדרה ונפסק החוט שלה, הבהמה טרפה. וכנגד זה מבואר במשנתנו, שאם נשברה השדרה, ולא נפסק החוט שלה, **הבהמה כשרה.**

נטולת הכבד

כבר נתבאר בדף מ"ג, **שלדעת התנא של המשנה בתחילת הפרק, הבהמה נעשית טרפה בנטילת הכבד, רק אם ניטל כולו, אבל אם נשאר ממנו אפילו מעט, הבהמה כשרה.**

ולדעת התנא של משנתנו, לא די בכך שישאר מעט מהכבד, וכל שלא נשאר ממנו כזית, הבהמה טרפה, ורק כשנשתייר ממנו כזית, הבהמה כשרה.

ועיי' מה שנכתב בזה לעיל בדף מ"ו.

המסס ובית הכוסות שניקבו

בית הכוסות, מקומו בקדמת הכרס, ושפת דופנו כפולה, שיש שם שתי דפנות אדוקות זו בזו, ומחוברות בשומן. וההמסס סמוך לו.

וכבר נתבאר בדף נ"י, שכשהיה בבית הכוסות **נקב גמור, מתוכו לחוץ, [כגון שנקבו שתי הדפנות של בית הכוסות, שלא לצד ההמסס, אלא כלפי חוץ], הרי זו טרפה.**

אבל כשניקב רק דופן אחד של בית הכוסות, או שניקבו שתי הדפנות לצד ההמסס, והיה הנקב מפולש מזה לזה, ולא כלפי חוץ, הבהמה כשרה.

ניטל הטחול או ניקב

מבואר במשנתנו, שבהמה שניטל הטחול שלה, לא נעשית בכך טרפה, אלא **כשרה היא.**

ואמר רב עזירא משמו של רבא, שכן הדין כשניטל הטחול כולו, אבל אם הטחול קיים, ורק **נעשה בו נקב, הבהמה טרפה.** [וכבר נזכר דין זה בדף מ"ב].

ואמר רבי נחוניא, שאלתי את כל מורי הוראות של טרפה [=טרופאי] שבארץ ישראל [=מערבא] ואמרו לי שאין הלכה כדברי רב עזירא, שבכל נקב שבטחול הבהמה טרפה, אלא חילוק יש בדבר. אם ניקב הטחול בקולשיה, כלומר במקום הדק שבו, הבהמה כשרה בכל אופן.

מסכת חולין

פרק שלישי אלו טרפות דף נה

וכשניקב בסומכיה, כלומר במקום עבה שבו, אם לא היה הנקב מפולש לחוץ, ונשאר בעובי הדופן כעובי דינר זהב, גם כן הבהמה כשרה. **ורק כשניקב במקום העבה, ולא נשאר כעובי דינר זהב מעובי הדופן, הבהמה טרפה.**

חתך מעובר שבמעיי הבהמה

כלל בידינו, שעובר של בהמה הנמצא במעי אימו, כל זמן שהוא במעיה, נותר לאכילה בשחיטת האם, ואינו צריך שחיטה לעצמו.

ומבואר בברייתא, **שאם קודם שחיטת האם חתך אבר מהעובר שבמעיה, והניח את האבר חתוך בתוך מעיה, ואחר כך שחט את האם, כשם שהעובר עצמו נותר לאכילה בשחיטת האם, כך אותו אבר שכבר נחתך מהעובר, נותר לאכילה בשחיטת האם.** והטעם לכך יתבאר בעזה"י בדף ס"ט.

חתך אבר ממעי הבהמה

עוד מבואר בברייתא הנ"ל, שדווקא אברים של עובר, שחתכם ממנו קודם שחיטת האם, כל זמן שהם במעי האם, נותרים לאכילה בשחיטת האם. אבל **חתך אברים של הבהמה עצמה קודם השחיטה, כגון שחתך טחול או כליות שבמעיה, והניחם שם במעיה, מאחר שנחתכו ממנה אינם נחשבים חלק ממנה, ומשעה שנחתכו הם נידונים כאבר מן החי, ואינם נותרים בשחיטה, אף על פי שהם עדיין במעיה.**

ומשמע מהברייתא הזו, שהטחול והכליות החתוכים, הם דווקא אינם מותרים בשחיטת האם, אבל האם עצמה מותרת בשחיטתה, ואינה טריפה, אף על פי שנחתכו ממנה הטחול והכליות.

והיה נראה שכן הדין גם כשלא נחתכו לגמרי, אלא גם כשנחתך חלק מהטחול והכליות, שבכך הם נחשבים כנקובים, ואם כן, הקשה רבי יוסי בר אבין או רבי יוסי בר זבידא, זה שלא כמבואר במשנתנו, שאם ניטל הטחול הבהמה כשרה.

- ותירצו, שבאמת לא רק הטחול והכליות אסורים, אלא כל הבהמה אסורה, והסיבה שנקטה הברייתא דין הטחול וכליות, משום הרישא, המדברת בטחול וכליות החתוכים של עובר, שהם מותרים, וכנגד זה מבואר בסיפא, שהטחול והכליות החתוכים של הבהמה עצמה, אסורים, והוא הדין לכל הבהמה.

- ועוד תירצו שהברייתא מדברת בטחול שנחתך כולו, כמו במשנתנו, ולכן הבהמה עצמה מותרת, ואין זה כטחול שניקב שהבהמה טריפה.

ניטלו הכליות או לקו

מבואר במשנתנו, שבהמה שניטלו הכליות שלה, לא נעשית בכך טרפה, אלא כשרה היא.

ואמר רכיש בר פפא משמו של רב, שכן הדין כשניטלו הכליות לגמרי, אבל אם הכליות קיימות והן לקויות, [כגון שהן מלאות מוגלה], ואפילו כליה אחת בלבד לקויה, הבהמה טרפה. וביארו במערבא, שדין זה אמור כשמגיע הליקוי למקום החריץ, שהגידים מעורים שם, שהוא אמצע הכליה.

ואמר רבי נחוניא, שאלתי את כל מורי הוראות טרפה [=טרופאי] שבארץ ישראל [=מערבא], ואמרו לי, שהלכה כדברי רכיש בר פפא.

כל הפוסל בריאה כשר בכליה

אמרו במערבא כלל זה, כל דבר הפוסל בריאה כשר בכוליא, כלומר, כל דבר שעושה את הבהמה טרפה, אם נמצא בריאה, אם ימצא בכליה, אינו עושה את הבהמה טרפה. שהרי אם נמצא נקב בריאה, הבהמה טרפה, ואם נמצא נקב בכליה, הבהמה כשרה.

סברא בענייני טרפות

נתבאר, שכל דבר שעושה את הבהמה טרפה, אם נמצא בריאה, אינו עושה את הבהמה טרפה, אם ימצא בכליה.

ולמדו מכאן בעלי הגמרא, שאם הפסול בריאה אינו פסול בכליה, כל שכן שכל הכשר בריאה כשר בכליה, כלומר, כל דבר שאינו עושה את הבהמה טרפה, אם נמצא בריאה, אינו עושה את הבהמה טרפה, אם ימצא בכליה.

מסכת חולין

פרק שלישי אלו טרפות דף נה

אך רבי תנחומא דחה את הכלל האחרון, כי מצינו דבר שכשר בריאה ופסול בכליה, כגון מוגלה, שאם נמצאת מוגלה בריאה, הבהמה כשרה, ואם נמצא מוגלה בכליה, הבהמה טרפה. וכן מצינו שמים זכים כשרים כאן וכאן.

והסכים עימו רב אשי, שאמר, אין אומרים בטרפות זו דומה לזו, כלומר אין לעשות בהלכות טרפות דמיון כבנין אב, ולא קל וחומר, לומר אם הפסול בזה כשר בזה, כל שכן שהכשר בזה כשר בזה, שאין לך אלא מה שאמרו בפירוש, ואין כאן מקום לסברא, שיש אבר שדבר זה קשה לו, ודבר אחר אינו קשה לו, ולאבר אחר יהיו הדברים בחילוף. וראיה לדבר, שהרי חותכה מכאן, ומתה, חותכה מכאן, וחיה, כלומר בחיתוך סימנים או גיד הצואר שהם דבר קל הבהמה מתה ובחיתוך כל הכתף שהוא אבר שלם היא חיה, ואין כאן מקום לסברא.

מים זכים

נתבאר, שאם נמצאו מים זכים בריאה או בכליות, הבהמה כשרה. וביארו, שהכוונה למים זכים שהם צלולים ואינם מסריחים, אז הבהמה כשרה. אבל אם היו המים עכורים או מסריחים, הבהמה טרפה.

כליה שהצטמקה

אם הצטמקה הכליה של הבהמה מאליה, מחמת חולי, הבהמה כשרה, ובתנאי שלא הצטמקה יותר מדאי. בבהמה זקה, עד שתצטמק ותהיה כפול. ובבהמה גסה, עד שתצטמק ותהיה כענבה בינונית.

ניטל לחי התחתון

בהמה שניטל ממנה הלחי התחתון מעל הבשר, והסימנים מחוברים בבשר, כשרה היא, ואינה נעשית בכך טריפה.

וכל זה כשניתן להאכיל אותה על ידי הלעטה והמראה, שכך היא יכולה לחיות. אבל כשלא ניתן להאכיל אותה באחת מהדרכים ולא תוכל לחיות היא טרפה.

ניטל האם שלה

בהמה נקבה שניטל הרחם שלה, הוא האבר שהוולד מונח בתוכו, כשרה היא ולא נעשית בכך טרפה. ובשלושה שמות נקרא אבר זה במסכתנו, במקום אחד הוא נקרא האם שלה, ובמקום אחד הוא נקרא טרפחת, ובמקום אחד הוא נקרא שלפוחית.

חרותה

בהמה חרותה, היא בהמה שיבשה ריאה שלה, ונעשית קשה כחריות של דקל, ודבר זה יארע לבהמה על ידי פחד שבא לה.

אם בא הדבר על ידי רעמים וברקים [=חרותה בידי שמים] דרך הריאה לחזור ולהירפא, והבהמה כשרה.

ואם בא הדבר על ידי אדם שהפחיד אותה [=חרותה בידי אדם] אין דרך הריאה לחזור ולהירפא, והבהמה טרפה. ולדעת רבי שמעון בן אלעזר, כן הדין אם בא הדבר על ידי שאר בריות, כגון שאגת אריה וקול שחל, הבהמה טרפה.

ומעשה ברבה בר בר חנה, שהיה מהלך במדבר, ומצא אילים שיבשה ריאה שלהם, ובא ושאל בבית המדרש, היאך יוכל לדעת כיצד ארע לבהמות הללו דבר זה, שנעשו חרותות. והשיבו לו שכך יבדוק:

בקיץ יביא כלי חרס לבנים, ויש מפרשים כל כלי חרס], וימלא אותם במים קרים, ויניח בהם את הריאה מעת לעת. אם תחזור להיות רכה כבתחילה, בידי שמים היתה חרותה, וכשרה היא, ואם לאו, בידי אדם נעשית חרותה, והיא טרפה.

ובחורף יביא כלי חרס שחורים, [שאינם מניחים למים שבהם להתקרר יותר מדאי. ויש מפרשים שיביא כלי נחושת], וימלא אותם במים פושרים, ויניח בהם את הריאה מעת לעת. אם תחזור להיות רכה כבתחילה, בידי שמים היתה חרותה, וכשרה היא, ואם לאו, בידי אדם נעשית חרותה, והיא טרפה.

גלודה

בהמה גלודה היא בהמה שניטל עורה מחמת שחין או מחמת מלאכה ולא נשאר ממנו כלום.

מסכת חולין

פרק שלישי אלו טרפות דף נה

ומבואר במשנתנו שלדעת רבי מאיר הגלודה כשרה. ולדעת חכמים הגלודה טרפה.

ושנינו בברייתא, שכבר העיד אלעזר ספרא ויוחנן בן גודגדא על הגלודה שפסולה כדברי חכמים. וכמו כן כבר העיד רבי אושעיא בנו של רבי יהודה הבשם [מוכר בשמים] לפני רבי עקיבא משום רבי טרפון על הגלודה שפסולה.

ולדברי רבי שמעון בן אלעזר, חזר בו רבי מאיר מדבריו הראשונים, והודה לדברי חכמים שהגלודה **טרפה**.

וכל זה **כשנפשט כל עורה** של הבהמה ממנה, ולא נשאר ממנו כלום, **אבל אם נשתייר** עליה מעורה **כשיעור סלע**, על ידי אותו מעט היא מעלה ארוכה, **ואינה טרפה**.

- **לדברי רב יהודה אמר שמואל**, צריך שיהיה אותו עור כשיעור סלע על פני השדרה כולה. ומתחילה נסתפקו בדבריו, האם הכוונה לשיר עור על פני כל השדרה, ואפילו הוא צר מאד, ובלבד שמצטרף כולו יחד לשיעור סלע, או הכוונה שיהיה לכל אורך השדרה רוחב סלע. ורבי נהוראי פירש משמו של שמואל, **שצריך שיהיה עור ברוחב סלע לאורך כל השדרה**.

- **ולדברי רבה בר בר חנה**, צריך שיהיה עור **כשיעור סלע בראשי הפרקים**, כלומר בכל פרקי החוליות ועצמות השוק והירך.

- **ולדברי רבי אלעזר בן אנטיגנוס** משום רבי אלעזר ברבי ינאי, צריך שיהיה עור **כשיעור סלע במקום טיבורו**.

והנה לפי שלוש הדעות הללו, כשאמרו שצריך שישאר מעור הבהמה כסלע, הכוונה שישאר כסלע במקומות מסוימים דווקא, כגון בשדרה או בראשי פרקים או במקום טיבורו. ונסתפק רבי ינאי ברבי ישמעאל, האם כן הוא גם לחומרא, שהכל תלוי במקומות אלו, ואם כל העור קיים, ושם לבד נפשט העור, הבהמה נידונית כגלודה וטרפה. או שרק להקל נאמר, שדי אם נשאר עור במקומות אלו כסלע, אבל נשאר הרבה מהעור, אף בשאר מקומות, אינה גלודה. ולא נפשט הספק הזה בגמרא.

- **ולדברי רב, אם נשאר כסלע מעור הבהמה בכל מקום בגופה, היא מעלה הארוכה**, וכשרה היא, ולא רק כשנשאר כן באחד מהמקומות הנזכרים לעיל. ובלבד שיהיה העור במקומות הרכים שבגופה, **להוציא עור בית הפרסות** מן הארכובה [=ברך] ולמטה, ששם הוא עור קשה, ואם נשאר רק שם, אינו מעלה ארוכה, ואינו מציל והבהמה טרפה.

- **ולדברי רבי יוחנן, אם נשאר כסלע מעור הבהמה בכל מקום בגופה, היא מעלה הארוכה**, וכשרה היא, **ואפילו אם נשאר עור כסלע מעור בית הפרסות** מן הארכובה [=ברך] ולמטה, ששם הוא עור קשה, ומציל והבהמה אינה טרפה.

מי האומר שעור בית הפרסות נחשב עור

רב אסי שאל מרבי יוחנן את הדין הנ"ל, האם גלודה שנשאר בה כסלע בעור בית הפרסות בלבד, כשרה, כי גם עור זה מציל עליה, או לא. והשיב לו רבי יוחנן כדבריו לעיל, שגם כסלע עור בית הפרסות מציל והבהמה כשרה.

חזר רב אסי והקשה לרבי יוחנן, למדתנו רבינו, כלומר למדנו במשנה בפרק העור והרוטב (לקמן דף קכ"ב) לעניין דברים שבשרם לבד מטמא ולא עורם, שיש חלקים בעור הנחשבים כבשר, ומטמאים כבשר, ואחד מהם הוא עור בית הפרסות, ואם כן, אין להחשיב את עור בית הפרסות כעור אלא כבשר, ולמה יציל על הגלודה.

השיב לו רבי יוחנן, אל תקניטני מאותה משנה, שבלשון יחיד אני שונה אותה, כלומר משנה זו דעת יחיד היא, שהיא כדעת רבי שמעון, וחכמים חולקים על כך ואומרים שעור בית הפרסות נחשב עור ולא בשר, [ורק עור האליה נחשב כבשר], כמבואר ממחלוקתם לעניין מחשבת פסול להלן, והלכה כחכמים, ולכן עור זה מציל על הגלודה.

מחשבת חוץ למקומו

קרוב ששחטו אותו על מנת שיאכל בשרו מחוץ למקום המותר לכך, [כגון ששחט קדשי קדשים על מנת שיאכל הבשר חוץ לעזרה], או ששחטו אותו על מנת להקטיר את האימורים [=חלק הבשר הקרב על המזבח] מחוץ למקום הראוי לכך, במחשבה זו נפסל הקרבן מיד, גם אם לבסוף יאכל הבשר ויוקטרו האימורים במקום הראוי

מסכת חולין

פרק שלישי אלו טרפות דף נו

לכך, ומכל מקום אף על פי שהקרבת פסול, האוכל מבשר הקרבן הפסול הזה, אינו ענוש על כך כרת.

מחשבת חוץ לזמנו

קרבן ששחטו אותו על מנת שיאכל בשרו לאחר הזמן הראוי לאכילתו, [כגון ששחט קדשי קדשים על מנת שיאכל הבשר למחר], או ששחטו אותו על מנת להקטיר את האימורים [=חלק הבשר הקרב על המזבח] לאחר הזמן הראוי לכך, במחשבה זו נעשה הקרבן פיגול מיד, גם אם לבסוף יאכל הבשר ויוקטרו האימורים במקום הראוי לכך, והאוכל מבשר הקרבן הפיגול הזה, ענוש על כך כרת.

מחשבת פסול ופיגול בעור

נתבאר, שאם שחטו את הקרבן על מנת שיאכל הבשר חוץ לזמנו או חוץ למקומו, הקרבן פסול או פיגול. אמנם כל זה כששחטו אותו לאכול חוץ לזמנו או חוץ למקומו מבשרו הראוי לאכילה, אבל אם שחטו אותו על מנת לאכול את קרניו או פרסותיו חוץ לזמנו או חוץ למקומו, לא נפסל בכך, כי דברים אלו אינם נחשבים בשר נאכל.

ולדעת תנא קמא בברייתא, העור שתחת האליה [=זנב], מאחר שהוא רך, הרי זה נידון כבשר, ואם נשחט קרבן על מנת לאכול את העור הזה חוץ למקומו או חוץ לזמנו, הקרבן נפסל ומתפגל.

ולדברי אליעזר בן יהודה איש כפר איבלים משום רבי יעקב, וכן לדברי רבי שמעון בן יהודה איש כפר עיכוס משום רבי שמעון, גם עור בית הפרסות, ועור הראש של עגל הרך, ועור בית הבושת [=בית הרחם של נקבה], דינם כעור של תחת האליה, שכל אלו דינם כבשר, ואם נשחט קרבן על מנת לאכול את אחד העורות הזה חוץ למקומו או חוץ לזמנו, הקרבן נפסל ומתפגל.

דף נו

טריפות שבעוף

כל הדברים שאם ארעו בבהמה, היא נעשית טריפה על ידם, כמו כן אם ארעו בעוף, העוף נעשה טריפה על ידם. ומכל מקום, מקצת מטריפות אלו נשנו בפירוש גם לגבי עופות, משום חידוש או טעם שיש בהן, כפי שיתבאר בעזה"י להלן.

נקובת הוושט ופסוקת הגרגרת

עוף שנמצא בו נקב בוושט או שנפסקה בו הגרגרת [=קנה] הרי זה טריפה. ואף על פי שהדבר כבר מפורש בטריפות של בהמה, [נקובת הוושט בדף מ"ג, ופסוקת הגרגרת בדף מ"ד], וכל שהוא טרפה בבהמה טרפה גם בעופות, בכל זאת הוצרכה משנתנו ללמד בפירוש לעניין עוף שפסוקת הגרגרת טרפה. כי היה מקום לומר, מאחר שחיותו של עוף קלה, שהרי שחיטתו בסימן אחד, שלא כבהמה ששחיטתה בשני סימנים, כמו כן יהא העוף טרפה אפילו בנקב קל בגרגרת, לפיכך שנו, שאין הדבר כן, ואינו נעשה טרפה אלא כשנפסקה הגרגרת, כדן הבהמה. ואגב ששנו בעוף פסוקת הגרגרת, שנו בו גם נקובת הוושט, אף על פי שבזה אין חידוש, כי רגילים לשנותם יחד.

הכתה חולדה על ראשה

עוף שנשכה אותו חולדה בראשו, אם היה הדבר כנגד מקום שהנקב שבקרום המוח שבראשו עושה אותו טרפה, אף על פי שלא נשבר העצם, נעשה טרפה בנשיכה זו, כי יש לחוש שניקב הקרום.

ולדברי רב ושמואל ולוי, יש לדבר זה בדיקה, מכניס אצבעו לתוך פיו של העוף, ודוחק האצבע כלפי מעלה, ודוחק המוח, אם המוח מבצבץ ויוצא מבחוץ, יש לחוש שהיה שם נקב, דרכו המוח מבצבץ, והעוף טרפה. ואם לאו, העוף כשר.

והנה לדעת האומרים (בדף מ"ה), שנקובה טרפה רק כשניקב הקרום העליון והתחתון, ויש נקב מפולש מתוך המוח חוצה לו, בדיקה זו ראויה, שכן על ידי בדיקה זו נראה שיש נקב גמור.

ומכל מקום, גם לדעת האומרים (שם), שנקובה טרפה גם כשניקב הקרום העליון לבדו, והקרום התחתון שלם, ניתן לסמוך על הבדיקה

מסכת הולין

פרק שלישי אלו טרפות דף נו

הזו, כי מאחר שהבודק לוחץ את המוח כלפי מעלה, אם היה נקב אפילו בקרום העליון לבדו, מחמת הלחץ, היה נעשה נקב גם בקרום התחתון, שהוא רך, והיה המוח מבצבץ למעלה, ואם אינו מבצבץ, בוודאי לא היה נקב כלל.

ומתחילה אמר זעירי, שאין בדיקה זו מועילה לברר אם ניקב הקרום על ידי נשיכת חולדה, מפני ששניה דקות, וביאר רב אושעיא, שאם היו דקות בלבד, היתה הבדיקה מועילה, כי אף על פי שהנקב דק מאד, מאחר שהוא נקב ישר, אי אפשר שלא יבצבץ המוח מעט, אבל הסיבה שהבדיקה אינה מועילה לנשיכת חולדה כי שניה דקות וגם עקומות ונוקבות באלכסון, וכשהמוח נדחף למעלה, העצם סותמו, ועומד כנגדו, שנקב העצם אינו כנגד נקב הקרום.

אך לאחר זמן, כשעלה זעירי מבבל לנהרדעא, חזר בו, ושלח להם, דברים שאמרתי לפניכם טעות הם בידי, ברם כך אמרו משמו של רבי שמעון בן לקיש, בודקים לחולדה ביד, כלומר כאופן המבואר לעיל בדברי רב ושמואל ולוי, על ידי הכנסת אצבע לפי העוף ולחיצת המוח כלפי מעלה, אבל אין בודקים במסמר מלמעלה, כלומר באופן הבא, שלאחר השחיטה פותח את הגלגולת, ומעביר מסמר על מקום הנשיכה, לראות אם יעצר שם וזו ראייה שהיה שם נקב, והטעם לכך שאין בודקים באופן הזה, כי פעמים לא היה שם נקב מתחילה, והמסמר הוא שעשה את הנקב, ואם מטריף מפסיד ממון ישראל שלא כדון. ורבי יוחנן אמר, בודקים גם במסמר, מטעם שיתבאר בעזה"י בסמוך.

ובמחלוקת זו של רבי יוחנן וריש לקיש כבר נחלקו בה רבי יהודה ורבי נחמיה. אחד מהם היה בודק ביד דווקא, ואחד מהם היה בודק במחט, [כבדיקת מסמר המבוארת לעיל].

זה שהיה בודק ביד אמר לזה שהיה בודק במחט, עד מתי אתה מכלה ממונן של ישראל, שהמחט היא עושה הנקב ואתה מטריף לחינם.

וזה שהיה בודק במחט אמר לזה שהיה בודק ביד, עד מתי אתה מאכיל לישראל טריפות, כי בדיקה ביד אינה בדיקה טובה, כי גם אם היה נקב, מאחר ששיני החולדה דקות ועקומות, אין המוח מבצבץ בבדיקה.

ומסקנת הגמרא שרבי יהודה הוא זה שהיה בודק ביד דווקא [כדברי ריש לקיש], שכך מבואר בברייתא, רבי שמעון בן אלעזר אומר משום רבי יהודה, בודקים לחולדה ביד אבל לא במסמר.

נשברה העצם בראש עוף של מים

נתבאר, שעוף שנשכה אותו חולדה בראשו, בודקים אותו, אם ניקב קרום של מוח הרי זה טריפה, ואם לאו הרי זה כשר.

ומבואר שכן הדין בעוף של יבשה, שיש לו קרום קשה, ולא בנקל נעשה בו נקב, אבל בעוף של מים, הואיל ויש לו קרום רך, אם נשברה העצם, בוודאי הקרום נפקע, והעוף טרפה, ואין צריך לבדוק את הקרום.

ואמר רב שיזבי, אווזים שלנו, הואיל ותמיד הם במים, הרי הם נידונים כעוף של מים, ונעשים טרפה בשבר גם בלא נקב בקרום.

טרפות בעוף יותר מבבהמה

לוי שנה ברייתא בה מבואר, שכל הטרפות שמנו חכמים בבהמה כנגדן בעוף, כלומר כל דבר שאמרו חכמים שאם ארע בבהמה עושה אותה טרפה, כמו כן אם שייך שיהיה בעוף, וארע בעוף, הרי זה טרפה. ויש דבר שהוא טרפה בעוף ולא בבהמה, אם נשבר עצם הראש בלא שינקב הקרום, בעוף הוא טרפה, ובבהמה אינו טרפה.

ומאחר ששנה לוי ברייתא זו, תמה רב נחמן בפני רב ענן, היאך הכשירו שמואל ורב עופות שנשבר עצם הראש על ידי בדיקה שלא ניקב הקרום, [שכן רב ענן העיד על שמואל שהכשיר על ידי בדיקה. וכן רב הונא העיד שרב הכשיר על ידי בדיקה]. והשיב לו רב ענן, שרק עופות של מים נעשים טרפה בשבר בלבד בלא נקב, כפי שנתבאר לעיל, משום שקרום שלהם רך, אבל עופות של יבשה, לא נעשים טרפה בכך, עד שיהיה נקב בקרום.

וכן מעשה בתרנגולת שהיתה בבית רב חנא, ונשבר בה עצם הראש ולא ניקב הקרום, ושלחה לפני רב לשאול אם היא טרפה, והכשירה. וכששאל אותו מהברייתא ששנה לוי, שעוף שנשבר בו עצם הראש טרפה, אף על פי שלא ניקב הקרום, השיב לו, שדין זה אמור בעוף של מים, הואיל וקרומו רך כפי שנתבאר.

מסכת חולין

פרק שלישי אלו טרפות דף נו

כל האופנים של בדיקה אם ניקב הקרום

נתבאר שעוף שנשכתו חולדה או נשבר בו עצם הראש טעון בדיקה אם ניקב הקרום הרי זה טרפה ואם לאו הוא כשר.

וכבר נתבאר, שרב ושמואל ולוי, היו בודקים **ביד, על ידי הכנסת האצבע לתוך פיו של העוף, ודחיקת האצבע למעלה כלפי המוח, אם המוח מבצבץ ויוצא מבחוץ, יש לחוש שהיה שם נקב, דרכו המוח מבצבץ, והעוף טרפה. ואם לאו, העוף כשר.**

וכמו כן נתבאר, שלדעת רבי יוחנן, יכולים לבדוק גם **במסמר**, באופן הבא, שלאחר השחיטה פותח את הגלגולת, ומעביר מסמר על **מקום הנשיכה של החולדה**, אם נעצר ונתקע שם, מן הסתם היה שם נקב, והעוף טרפה, ואם המסמר עובר שם בלא עצירה, אין שם נקב, והעוף כשר.

ומבואר, שרב אחא בר יעקב היה עושה כן, ובודק על ידי העברת גרעין חיטה על גבי מקום המכה לראות אם יעצר שם או לא.

ורב שזבי היה בודק אם יש נקב באופן אחר, שהיה **מביט במקום הנשיכה נגד השמש**, ואם יש שם אפילו נקב קל הוא האור נראה דרכו.

ורב יימר היה בודק **במים**, שהיה מוציא את כל המוח מן הקרום, וממלא את הקרום מים, ואם יוצאים מים דרך מקום המכה, בידוע שניקב הקרום.

ניקב הקורקבן או הדקין

עוף שיש בו נקב בקורקבן או במעי הדק, הרי זה טרפה, כבהמה שנקבו בה בני המעיים. והסיבה שפירשה משנתנו דבר זה, ולא למדנו אותו מן הכלל, שכל הטרף בבהמה טרף בעוף. משום שרצו לשנות כנגדו בסיפא, שעוף שיצאו בני מעיו ולא ניקבו, כשר, ובזה יש חידוש, כי היה מקום לומר, רק בהמה כשרה באופן הזה, כי חיותא מרובה, אבל העוף שחיותו מועט, יהיה נטרף בדבר זה.

נפלה לאור ונחמרו בני מעיה

עוף חי שנפל לאש, ויצא ממנו בעודו בחיים, ולאחר שחיטה בדקו וראו שכווצו אברים שבקיבה מחמת האש, אם נשתנה מראה האברים הללו כפי שנבאר בסמוך, העוף הזה טרפה.

יש איברים, שכשהם בריאים הם אדומים, כגון לב וקורקבן וכבד, ואיברים אלו, אם נשתנה המראה שלהם, ונעשו ירוקים מחמת האש, העוף טרפה. ואם הם אדומים כמו שהיו העוף כשר.

ואמר רבי יוחנן משום רבי יוסי בן יהושע, שיעור ירוקתן כשיעור נקובתן, כלומר כשם שהעוף נעשה טרפה אם נמצא נקב משהו בלב ובקורקבן, כך העוף נעשה טרפה אם הוריקו אברים אלו אפילו במקום מועט מהם.

ויש איברים, שכשהם בריאים הם ירוקים, כגון הדקין, ואיברים אלו, אם נשתנה המראה שלהם, ונעשו אדומים מחמת האש, העוף טרפה. ואם הם ירוקים כמו שהיו העוף כשר.

וכן היה מעשה בתרנגולת של רבי יהושע בן לוי, שנפלה לאש, ושלח אותה לפני רבי אלעזר הקפר בריבי [=גדול שבדורו], ואמר לו, ירוקים הם הדקים, והכשירה.

ועוד היה מעשה בתרנגולת של רבי יצחק בר יוסף שנפלה לאש, ושלח אותה לפני רבי אבהו, ואמר לו אדומים הם הדקים, וטרפה.

הוריקה כבד כנגד בני מעיים

הכבד, ראשו אחד תלוי כנגד בני מעיים, וראשו אחד למעלה מהם. ורב יוסף בנו של רבי יהושע בן לוי שאל את אביו, מה הדין, אם רק החלק של הכבד שכנגד בני מעיים נעשה ירוק מחמת האש. והשיב לו אביו, שהעוף טרפה בכך.

חזר הבן ושאל, הלא בכבד הדין הוא, שגם אם ניטל חלק ממנו העוף כשר, ואם כן, יש לנו להחשיב את החלק הזה שכנגד בני המעיים כאילו אינו, ויהיה העוף כשר על ידי שאר הכבד שבו. והשיב לו רבא, שאם הוריק הכבד כנגד בני מעיים, הדבר ידוע שהוריקו גם בני מעיים עצמם מחמת האש, ואם כן, גם אם אין לא נעשה העוף טרפה מחמת מה שהוריק חלק מהכבד, מכל מקום העוף טרפה מחמת מה שארע בבני המעיים, שאפילו הוריקו מעט מהם העוף טרפה.

שינוי מראה על ידי שליקה

נתבאר שאם הוריקו האיברים אדומים מחמת האש העוף טרפה. ואמר רב שמואל בר חייא אמר רבי מני, שאם שלק את האברים הללו וחזרו והאדימו, העוף כשר, שעל ידי השליקה נתברר שלא הוריקו הם עצמם, אלא שנכנס בהם עשן, ועכשיו יצא על ידי השליקה.

ואמר רב נחמן בר יצחק, אם כן הוא הדין לצד שני, אם לא הוריקו האברים הללו על ידי האש, ושלקן אחר שחיטה, ועל ידי השליקה הוריקו, השליקה ביררה את המראה האמיתי שלהם, וגילתה חרפתם [=איגלאי בהתייהו], שהאדמומית שהיתה בהם לא היתה המראה האמיתי שלהם, והמראה האמיתי שלהם ירוק, והעוף טרפה.

ואמר רב אשי, מאחר שכן הוא שהשליקה מבררת את המראה האמיתי, אין להכשיר עוף שנפל לאש, וראו שלא נשתנה מראה של בני מעיו, עד שישלקו את האברים הללו, ויראו שגם אחר שליקה הם במראה הראשון שלהם. אך מסקנת הגמרא שאין הדבר כן ואין לחוש שהמראה הנראה אינו המראה האמיתי, ואין צריך לברר זאת על ידי שליקה [=אחזוקי ריעותא לא מחזקינן].

דרסה או טרפה או ריצצתה בהמה

מבואר במשנתנו, שעוף שדרס עליו אדם ברגלו, או הטיח אותו על הכותל, או רצצתו בהמה, בכל אחד מהאופנים הללו יש לחוש שנעשה העוף טרפה בריסוק איברים. ומכל מקום, אם היה מפרכס, ושהה אחר כך מעת לעת, ואחר כך שחטו, הרי זה כשר.

ואמר רבי אלעזר בן אנטיגנוס משום רבי אלעזר ברבי ינאי, אף על פי ששהה העוף מעת לעת, מכל מקום צריך בדיקה להכשירו, שמא נשברה השדרה ונפסק החוט. ועניין זה מבואר לעיל בדף נ"א לעניין בהמה.

עוף שניקבה גרגרתו או נסדקה

לעיל נתבאר, שאם ניקב הוושט של העוף, או נסדק, הרי זה טרפה. וכנגד זה שנו שאם ניקבה הגרגרת [=קנה הנשימה] או נסדקה, העוף כשר.

הכתה חולדה על ראשו

לעיל נתבאר, שאם הכתה חולדה את העוף על ראשו, במקום שהנקב עושה אותו טרפה, הרי זה נעשה טרפה במכה זו, שמא נעשה שם נקב. וכנגד זה שנו, שאם הכתה חולדה על ראש העוף במקום שאין הנקב עושה אותו טרפה, העוף כשר.

ניקב הזפק או ניטל

הזפק שבעוף, הוא איבר היוצא מהוושט, והוא מעין כרס שהאוכל מתאסף שם. ולדעת תנא קמא במשנתנו, אם ניקב הזפק, העוף כשר ואינו נעשה טרפה בכך. ולדעת רבי, אפילו ניטל הזפק לגמרי, העוף כשר ואינו נעשה טרפה בכך.

הוראת רבי סימאי ורבי צדוק באונו

מובא בברייתא, מעשה ברבי סימאי ורבי צדוק, שהלכו לעבר את השנה בלוד, ובדרכם, שבתו ביום השבת באונו, ושאלו אותם שם שאלות בהלכה, והורו בטרפחת כרבי בזפק.

והסתפקו בגמרא בדבר זה, אם שתי הוראות מוזכרות כאן או הוראה אחת. שכן אפשר לפרש את הברייתא בשני אופנים.

האופן האחד הוא שהורו שתי הוראות. (א) הורו שהטרפחת אסורה באכילה, כדעת רבי, שהיה מאכיל את הטרפחת לכלבים, ואוסר אותה לאכילת ישראל, כמבואר במסכת סנהדרין. (ב)

וכן הורו עוף שניל ממנו הזפק מותר באכילה כדעת רבי שאמר כן במשנתנו.

והאופן השני הוא שהורו הוראה אחת. הורו שהטרפחת מותרת באכילה, כמו שהתיר רבי עוף שניטל ממנו הזפק. אבל בעוף שניטל ממנו הזפק לא הורו כרבי להיתר, ובזה דעתם שהוא אסור.

ועמד הספק הזה בתיקו.

גגו של זפק

הוושט הוא הצנור דרכו המאכל יורד מהפה

מסכת חולין

פרק שלישי אלו טרפות דף נו

פנימה, ומגיע עד הזפק, שהוא מעין קיבה קטנה, בה המאכל מתאסף, לפני שיורד למעיים.

וכבר נתבאר, שאם היה נקב כלשהו בוושט, העוף טרפה. וכמו כן נתבאר, שאם היה נקב בזפק, העוף כשר.

ואמר רבה או רבי יהושע בן לוי, שגגו של זפק **נידון כוושט, ואם היה בו נקב כלשהו, העוף טרפה.**

וביאר רב ביבי בר אביי, שהגג של הזפק הוא החלק העליון של הזפק, שם הוא נעשה צר, ונמשך לצד הוושט.

יצאו בני מעיה

עוף שנבקעה כריסו, ויצאו בני המעיים דרך דופן הכרס הפתוח, ועודם מחוברים בגוף אלא שהם מציצים לחוץ, אם אין נקב בבני המעיים עצמם, העוף **כשר**, ולא נעשה טרפה בכך.

ואמר רבי שמואל בר רב יצחק, שכל זה **כשלא הפך את בני המעיים**, שלא נגע בהם, ולא שינה את סדר עמידתם, אבל הפכס, כגון שדחפם פנימה, ובדחיפה זו הפך את העליון לתחתון ואת התחתון לעליון, העוף נעשה בכך טרפה, כי

כשבני מעיים נהפכים ממעמדם הראשון, סופם להירקב ולהינקב, שנאמר, "הוא עֶשֶׂה וַיִּכְנָד" (דברים ל"ב ו'), ללמד שברא הקדוש ברוך הוא כוונות באדם, כלומר בסיסים לאברים עליהם האיברים עומדים בלא להתקלקל, ואם נהפך אחת מהן אינו יכול לחיות.

מִמְנוּ פָּנָה מִמְנוּ יָתֵד

תניא היה רבי מאיר אומר, "הוא עֶשֶׂה וַיִּכְנָד", כרכא דכולה ביה [=כרך שהכל בו], ועל כנסת ישראל נאמר כן שכל מושליהן מהן ולא מעם אחר, ממנו כהניו, ממנו נביאיו, ממנו שריו, ממנו מלכיו, שנאמר, "מִמְנוּ פָּנָה מִמְנוּ יָתֵד מִמְנוּ קָשֶׁת מִלְחָמָה כו'" (זכריה י"ד).

הצלת זה שיצאו בני מעיו

מעשה בארמי אחד, שראה איש אחד שנפל מהגג לארץ, ונבקעה כרסו, ויצאו בני מעיו לחוץ. ידע הארמי, שאם יכניס את בני המעיים של הנופל בידיו, עלול להופכם ולהזיקו. מה עשה? הביא את בנו של הנופל לפני הנופל, ועשה עצמו כאילו הוא שוחט את בנו, וכשראה זאת הנופל, והיה סבור שבנו נשחט לפניו, הכה על עצמו, ונאנת, ומכח האנחה והמכה, נכנסו מעיו פנימה מעצמם, ומיד כשנכנסו, קשר הארמי את כרסו, וכך הצילו.

דף נו

נשתברו גפיה

עוף שנשברו גפיו [=עצמות הכנפים] לא נעשה טרפה בכך והרי הוא **כשר**.

נשתברו רגליה

עוף שנשברו רגליו מן הארכובה [=ברך] ולמטה, או אפילו למעלה מהארכובה אך לא יצא העצם לחוץ, לא נעשה טרפה בכך, והרי הוא **כשר**. ואם יצא העצם לחוץ, נעשה טרפה, כפי שיתבאר בעזה"י בדף ע"ו.

ומעשה היה בסל של עופות שנשברו רגליהן מן הארכובה ולמטה, או למעלה מהארכובה ואין העצם יוצא, והובא לפני רבא לשאול עליו מה דין העופות, ובדק רבא בצומת הגידים, והכשירו.

עוף שמוטת גף

לדברי רב יהודה אמר רב, יש חילוק בין בהמה שמוטת יד, כלומר שיצאה עצם הרגל הקדמית ממקומה, שבכך אין הבהמה נעשית טרפה, וכשרה היא, לבין **עוף שנשמט הגף**, כלומר שנשמטה עצם הכנף ממקומה בגב העוף, שבכך העוף **נעשה טרפה**. והטעם לכך, **כי יש לחוש שניקבה הריאה**, וזאת משום שהריאה חבויה בין הצלעות, ויש רק קרום של בשר דק בין צלע לצלע, וכשנשמט הגף ממקומו, על פי רוב מתנתקת הריאה עם הגף.

ולדברי שמואל ורבי יוחנן, אמנם יש לחוש לכך שניקבה הריאה בשמיטת הגף, אך **אין העוף נעשה טרפה על פי חשש זה בלבד, אלא יבדקו את הריאה אם ניקבה או לא**. [והבדיקה על ידי

מסכת חולין

פרק שלישי אלו טרפות דף נו

שמכניס קנה דק בגרגרת, ונופח דרכו בריאה, ואם הריאה מתנפחת בלא שיצא ממנה רוח, הרי זה מברר שלא ניקבה הריאה, והעוף כשר].

וחזקיה אמר, שגם בלא בדיקה העוף כשר, כי אין ריאה לעוף, ומאחר שאין לו ריאה, אי אפשר שתינקב הריאה בשמיטת הגף, ולכן העוף כשר.

ורבי יוחנן אמר לו, בוודאי שיש לעוף ריאה, והיא דקה ואדומה כעלה של וורד, ומצויה בין אגפים, כלומר בין עצמות הכנפים.

אין ריאה לעוף

נתבאר שחזקיה הכשיר עוף שנשמטו כנפיו, ולא חשש שנעשה ריפה בנקיבת הריאה, כי אמר **אין ריאה לעוף.**

והקשו על דבריו אלו, היאך אמר שאין ריאה לעוף, והרי דבר גלוי ונראה לכל הוא שיש לעוף ריאה.

ותירצו שלא נתכוון לומר שאין לעוף ריאה כלל, אלא בא לומר שאין העוף נעשה טרפה בנקיבת הריאה, וכונתו היא שאין טריפה בריאה לעוף.

אך דחו זאת, שכן לוי שנה ברייתא, בה מבואר, שכל ענייני טריפה שיש בבהמה ישנם גם בעוף, ואם כן, מאחר שבהמה נעשית טרפה בנקיבת הריאה, גם העוף נעשה טרפה בנקיבת הריאה.

ולפיכך אמרו, שבוודאי מודה חזקיה שיש לעוף ריאה, והוא נעשה טרפה בנקיבת הריאה.

וכשאמר חזקיה אין ריאה לעוף, כוונתו היתה, שאם נפל העוף מהגג, או נפל לאש, אין לחוש לנקיבת הריאה כמו שחוששים בבהמה, ואין צריך לבדוק את הריאה אם ניקבה מחמת הנפילה או כווצה מחמת האש, והטעם לכך אמר רב חנה, הואיל ורוב צלעותיה מגינות עליה.

אך דחו זאת, שכן מתוך כך שהשיב רבי יוחנן על דברי חזקיה, ואמר לו, יש לעוף ריאה, והיא כעלה של וורד בין אגפיים. משמע שחזקיה עצמו היה סבור שאין לעוף ריאה כלל.

וכן מבואר מדברי בני מערבא שאמרו משמו של רבי יוסי ברבי חנינא, מדבריו של בריבי ניכר, שאינו בקי בתרנגולים, כלומר אינו רגיל לאכול תרנגולים, לפיכך לא ידע אם יש להן ריאה.

שמוטת ירך בעוף

לדברי רב יהודה אמר רב, אם נשמט הירך, כלומר, שיצאה עצם הירך ממקומה [=בוקא דאטמא דשף מדוכתיא], ונרקב הגיד המחבר אותה [=ואיעכול ניביה], בין בעוף ובין בבהמה, הרי זו טרפה. [ועניין זה בבהמה, כבר נתבאר לעיל בדף מ"ב ובדף נ"ד].

ולדברי רב הונא אמר רב, שמוטת ירך בעוף כשרה.

והקשה רבה בר רב הונא לאביו רב הונא, והרי החכמים שבאו מפומבדיתא אמרו, שלדברי רב יהודה אמר רב שמוטת ירך בעוף היא טרפה.

השיב לו רב הונא לבנו, בני, נהרא נהרא ופשטיה, כלומר כל נהר זרימתו שונה, ואין הנהרות דומים זה לזה, אחד זרימתו מהירה, ואחד זרימתו איטית. וכך אין מנהגי המקומות דומים. ורב לא אמר כלל ששמוטת הירך בעוף טרפה, כי באמת דעתו שהעוף הזה כשר, אלא שראה את בני פומבדיתא שנהגו בו איסור, ולא התירו בפניהם. ורב יהודה שהיה מפומבדיתא, חשב שרב מסכים עם בני המקום, שהעוף הזה טרפה, וטעות היא בידו.

והמשך סוגיה זו של שמוטת הירך בעוף, להלן אחר דין צומת הגידין.

עוף שנחתך בצומת הגידים

ברגלי העוף מאחוריהן, בין השוק לחלק שתחתיו, עוברים ששה עשר גידים צמודים יחד, ומקום זה נקרא צומת הגידים.

ורבי ירמיה בר אבא היה בודק את העופות בצומת הגידים, לראות אם כל הגידים שלמים, ואם ראה שאינם שלמים, היה פוסק שהעוף טרפה.

וכשהלך רבי אבא אצל רב ירמיה, ומצאו שהוא בודק את העופות בצומת הגידים, הקשה לו, למה בודק במקום זה, והלא לדברי רב הונא אמר רב, עוף שנשמטה הירך ממקומה, כשר, וכשנשמטה הירך נטלו כל הגידים שבצומת הגידים, וכל שכן אם ניטלו הגידים בלבד, והירך במקומה, שיש להכשיר.

מסכת חולין

פרק שלישי אלו טרפות דף נו

השיב לו רבי ירמיה, אני יודע מה שמבואר במשנה [בדף ע"ו], שבהמה שנחתכו רגליה מן הארכובה [=ברך] ולמטה, כשרה. אבל נחתכו רגליה מהארכובה ולמעלה, או שניטל צומת הגידים, טרפה. ואמר רב על המשנה הזו שכן הדין בעוף, ואם כן עוף שניטל ממנו צומת הגידים הרי זה טרפה.

הקשה על כך רבי אבא, אם כן מצינו דברי רב סותרים זה את זה. לפי דברי רב הונא אמר רב, עוף שנשמט ממנו הירך כשר. ומצד שני אמר רב שאם ניטל ממנו צומת הגידים הוא טרף. שתק רבי ירמיה ולא השיב לרבי אבא דבר.

חזר רבי אבא ואמר, שמא יש לחלק בין שמוטה לחתוכה, כלומר **כשנשמטה הירך ואפילו ניטלה לגמרי, העוף כשר**, ובאופן שלא נפסקו הגידים באמצעם. **אבל אם נחתכה הירך, ובכך נחתכו הגידים באמצעם, העוף טרפה.**

ועל זה השיב לו רבי ירמיה, וכי צריך אתה לומר חילוק זה מדעתך, הלא בפירוש אמר רב דברים אלו, שמוטה כשרה, חתוכה פסולה, ואל תתמה, שהרי חותכה מכאן ומתה, חותכה מכאן וחיתה.

מסקנת הסוגיה בדין שמוטת ירך בעוף

רבי זירא ורבי אבא, שניהם בני בבל היו, ועלו לארץ ישראל, תחילה עלה רבי זירא, ולאחר זמן עלה גם רבי אבא.

וכשעלה רבי אבא לאחר זמן, מצאו לרבי זירא, שהוא יושב ואומר, אמר רב הונא אמר רב, **שמוטת ירך בעוף טרפה.**

אמר לו רבי אבא לרבי זירא, נשבע אני בחיך, שלאחר שעלית מבבל היה לי פתחון פה לפני רב הונא, כלומר דברתי עימו בדברי תורה, ושאלתי אותו מה דין שמוטת ירך בעוף, ואמר לי שהעוף **כשר.**

והוסיף רבי אבא ואמר, **שכמו כן מצא את רבי ירמיה בודק את צומת הגידין**, כפי שנתבאר לעיל, ומתוך המשא ומתן שלהם נתברר, שלדברי רב שמוטת ירך בעוף כשרה, ורק חתוכה טרפה, כפי שנתבאר לעיל.

וסיים רבי אבא דבריו לפני רבי זירא ושאל ואתה מה בידך כלומר האם שמעת בזה דבר אחרי שעלית לכאן.

השיב לו רבי זירא, **כך אמר רב חייא בר אשי אמר רב**, שמוטת ירך בעוף **טרפה**. **וכן אמר רבי יעקב בר אידי אמר רבי יוחנן**, שמוטת ירך בעוף טרפה.

ואמר רבי יעקב בר אידי, **אילו היה רבי יוחנן במקום הגדולים שהורו להיתר**, לא היה יכול לפרסם, כלומר להניד **כתף לרמוז שאינו מסכים**, כי מתוך שהם גדולים ממנו, יש לו להיות ירא מהם.

והכוונה לרבי, שהיה מתיר, שכך אמר רבי חנינא אמר רבי, שמוטת ירך בעוף כשרה, ותרנגולת היתה לו לרבי חנינא שנשמטה ירך שלה, והביאה לפני רבי, והתירה לו, ומלחה רבי חנינא, כדי שתתקיים, ויוכל להראות ימים רבים, והיה מורה בה הלכה לתלמידים, זה התיר לי רבי, זה התיר לי רבי.

ומסקנת הגמרא שאין הלכה ככל אותן שמועות של היתר, אלא שמוטת ירך בעוף היא טרפה, **כמבואר מהמעשה הבא**, בעניין קדירת קנה בבהמה, בו מבואר **שדבר זה היה פשוט לרבי יהושע בן לוי**, ששמוטת ירך בעוף היא טרפה.

בהמה שנקדר קנה שלה

רבי יוסי בן נהוראי שאל את רבי יהושע בן לוי, בהמה שנקדר קנה שלה, כלומר נעשה בו נקב, כמה שיעורו של נקב שתהיה הבהמה טרפה.

השיב לו רבי יהושע בן לוי, משנה שלמה שנינו, כלומר משנה מפורשת היא, עד כאיסור, כמבואר לעיל בדף נ"ד.

חזר רבי יוסי בן נהוראי הקשה, והלא רחל [=כבשה] אחת היתה בשכנותנו, שנקדר קנה שלה, וסתמו את הנקב על ידי חתיכה של קנה, וחיה על ידי זה.

השיב לו רבי יהושע בן לוי, וכי על זה שראית שחיה כמה זמן אתה סומך להתיר? והלא הלכה רווחת בישראל, כלומר כבר נתפשטה ונתרווחה ההלכה לנהוג כן, ששמוטת ירך בעוף טרפה. וזו שראית שחיה, לא חיה הרבה, אלא עד שנים עשר חודש ולא יותר.

והביא רבי יהושע בן לוי ראיה לדבריו, מתרנגולת שהיתה לו לרבי שמעון בן חלפתא, שנשמטה ירך שלה, ועשו לה שפופרת של קנה להחזיק את הירך, וחיתה. שכן דבר זה פשוט הוא לרבי יהושע בן לוי,

מסכת חולין

פרק שלישי אלו טרפות דף נו

ששמוטת ירך בעוף טרפה, ואם כן, לא חיה הרבה, אלא עד שנים עשר חודש, ולא יותר, וכן היה עם אותה בהמה שנקדר קנה שלה.

עוף שנמרטו כנפיה או ניטלו נוצותיה

עוף שנמרטו כנפיה, כלומר נטלו כל הנוצות הגדולות שעל כל גופה [כעין גלודה], לא נעשית טרפה בכך, אלא כשרה היא.

ולדעת תנא קמא, כן הדין אם נטלו גם כל נוצותיה, כלומר הדקים הקטנים שאין להם קנה, והם כשערות. אך בזה רבי יהודה חולק, ואומר, שאם נטלה הנוצה העוף טרפה.

ואמרו עליו על רבי שמעון בן חלפתא, שעסקן בדברים היה [כפי שיתבאר בעהז"י בהמשך], והיה עושה מעשה להוציא מלבו של רבי יהודה, להראות שאין הדין כמותו, ואם ניטלה הנוצה העוף יכול לחיות ואינו טרפה. וזה המעשה, שתרנגולת היתה לו לרבי שמעון בן חלפתא, שניטלה נוצה שלה, וכדי שלא תמות בלא נוצות המחממות אותה, הניחה בתנור, וכרך אותה במטלית של טרסיים [=צורפי נחושת], היא מטלית של עור שהם מניחים לפניהם כשעושים מלאכתם, ועליה נופלת נסורת הנחושת, ובנוסף היא עבה, ומתוך כך היא חמה תמיד, ועל ידי זה התקיימה התרנגולת שלא היו לה נוצות, וחזרה וגידלה כנפיים האחרונים יותר מן הראשונים.

ואמנם אם היתה משביחה בדבר אחר, אין זו ראייה שאינה טרפה, כי אפשר שתמות מחמת הפגם שעל ידו היא נעשית טרפה, ובינתים משביחה בדבר אחר. אבל זו שהפגם העושה אותה טרפה לדעת רבי יהודה הוא שנטלה נוצתה, אי אפשר שתשביח בדבר זה עצמו, שתגדל כנפיים יותר מהראשונים, ואם ראינו שהשביחה, בוודאי לא נעשית בכך טרפה.

עסקן בדברים

נתבאר, שרבי שמעון בן חלפתא היה נקרא "עסקן בדברים", וביארו, שכינוי זה ניתן לו על שם שלא היה סומך על דברים שהיה יכול לבדוק, והיה בודק אותם בעצמו.

והביא רבי משרשיא דוגמא לדבר זה, על מה שאמר שלמה המלך, "לֵךְ אֶל נְמֻלָּה עֲצֵל רְאֵה דְרָכֶיהָ וַחֲכָם. אֲשֶׁר אֵין לָהּ קֶצֶין שֵׁטֶר וּמִשָּׁל. תִּכְיִן בְּקִיץ לַחֲמָה אֲגָרָה בְּקֶצֶיר מֵאֲכָלָה" (משלי ו' ו'-ח'), ולא סמך רבי שמעון בן חלפתא על דברי שלמה אלו, אלא אמר, אלך ואבדוק בעצמי אם אמת הוא דבר זה, שאין לנמלה מושל.

וכיצד בדק זאת? הנמלים אוהבים צל ושונאים חמה. מה עשה רבי שמעון בן חלפתא? הלך בתקופת תמוז כשהחמה מאירה בחזקה, ופרס בגד מעל חור הנמלים, כדי שיהיה צל מעל הפתח. יצא אחד מהנמלים וראה הצל, ועשה בו רבי שמעון סימן, לדעת מי היה. חזר זה שיצא והודיע לשאר הנמלים שיש צל, וכשיצאו כולם, הסיר רבי שמעון בן חלפתא את הבגד מעליהם, והאירה שם החמה בחזקה. קמו כל הנמלים, והרגו את זה שאמר להם שיש צל, כי חשבו ששיקר להם.

ומזה נודע לרבי שמעון בן חלפתא, שאין לנמלים מושל, כי אם יש להם מושל, אין להם רשות להרוג את זה בלא קבלת רשות מהמושל.

וכששמע זאת רב אחא בריה דרבא, אמר לרב אשי, שאין ממעשה זו ראייה שאין להם מושל כלל. (א) כי אפשר שהיה המושל בין הנמלים שהרגו את המשקר. (ב) אי"נ כן הדין על פי המושל, שהמהתל בחברו נהרג. (ג) אי"נ מעשה זה ארע אחר מות המושל, וקודם שקם מושל אחר תחתיו, שאז המנהג שכל אחד עושה כישר בעיניו, ככתוב, "בַּיָּמִים הָהֵם אֵין מְלָךְ בַּיִשְׂרָאֵל אִישׁ הַיֵּשֶׁר בְּעֵינָיו יַעֲשֶׂה" (שופטים י"ז ו'), אבל רוב זמנים יש להם מושל. ועל כרחנו יש לנו לסמוך על נאמנותו של שלמה, שאמר דברים אלו באמונה וברוח הקודש.

סימן לספק טרפה

אמר רב הונא, סימן לטרפה שנים עשר חודש, כלומר, בהמה שנוולד לנו בה ספק בחייה, אם נטרפה או לא, ניתן לברר זאת, על ידי שנשאיר אותה בחיים, ואם תחיה אחרי כן שנים עשר חודש, בידוע שאינה טרפה, כי טרפה אינה חיה שנים עשר חודש. ודבריו אלו הם כדעת רבי שמעון בן אלעזר שיתבארו בעזה"י להלן.

ובברייתא הובאו דברי חכמים אחרים החולקים על כך ונותנים סימן אחר לברר שהבהמה אינה טרפה.

מסכת חולין

פרק שלישי אלו טרפות דף נח

לדעת תנא קמא בברייתא, טרפה אינה יולדת, ואם כן, אם ילדה בהמה שנולד בה ספק טרפה, נתברר שאינה טרפה.

ולדעת רבן שמעון בן גמליאל, אם הבהמה **משבחת והולכת**, בידוע שהיא כשרה. ואם היא מתנוונת והולכת בידוע שהיא טרפה.

ולדעת רבי סימן לטרפה **שלושים יום**, ולפיכך אם חיתה הבהמה שלושים יום אחרי שנולד בה ספק טרפה, נתברר שהיא כשרה ולא טרפה. אך הקשו על דבריו אלו, והלא הרבה מתקיימות שתיים ושלוש שנים.

ואמר רב אחא בר יעקב, הלכה, טרפה יולדת, ומשבחת, ואם כן, אין הלכה, לא כתנא קמא שאמר טרפה אינה יולדת, ולא כרבן שמעון בן גמליאל, שאמר טרפה אינה משבחת.

גלגולת שהיה בה נקב

גלגולת של מת **מטמאה באוהל**, [כלומר מי שיהיה מעליה נטמא בה, ואפילו לא יגע בה], **ובלבד שלא יהיה בה חסרון, שמחמתו היה החי נעשה טרפה**, [ואם היה בה חסרון כזה, שוב מטמאה במגע בלבד ולא באוהל].

ומצינו ברייתא, בה נתנו שיעור לדבר זה, שאם היה בה **נקב אחד ארוך כשיעור מלא מקדח**, או היו בה כמה נקבים קטנים ושיעורם יחד כמלא מקדח, אינה מטמאה, כי אם היה דבר כזה בחי, היה נעשה טרפה.

ואמר על כך רבי יוסי בן המשולם, מעשה בענבול, באחד שנפחתה גלגלתו בשיעור הזה, ועשו לו חידוק של קרויה, וחיה. ואם כן ניתן לחיות גם כשיש חסרון כזה בגלגולת ואין החי נעשה טרפה בכך.

השיב לו רבי שמעון בן אלעזר, משם ראייה? והלא אותו מעשה בימות החמה היה, וכיון **שעברו עליו ימות הצנה**, והיה **פחות משנים עשר חודש מאותו מעשה, מיד מת**, ואם כן לא חי שנים עשר חודש, ואפשר שהיה טרפה, [וכדעתו שטרפה חיה אך לא שנים עשר חודש].

דף נח

שני אופנים לסוגיית הגמרא בדף זה

לעיל נתבאר שנחלקו רב אחא בר יעקב וחכמים אם טרפה מתעברת ויולדת או שמאחר שנעשית טריפה שוב אינה מתעברת.

וסוגיית הגמרא בדף זה באה בשני אופנים. **האופן הראשון** הוא דברי רב אחא, שדעתו כדעת רב אחא בר יעקב, **שטרפה יולדת. והאופן השני** הוא דברי רבינא, שדעתו כדעת האומרים **טרפה אינה מתעברת ויולדת**, ושלא כדעת רב אחא בר יעקב.

-

תחילה נכתוב את סוגיית הגמרא לפי האופן הראשון, כמו ששנה רב אחא, וכדעת רב אחא בר יעקב [לעיל בדף נ"ז] האומר, שטרפה יולדת, ואפשר שיווצרו ביצים בעוף גם אחרי שנעשה טרפה.

ביצים הנמצאים בעוף טרפה

עוף נקבה שארע בה דבר שמחמתו היא נעשית טרפה, כל ביצים שהיו במעיה באותה שעה נאסרו, כי כלל בידינו, שהעובר שבמעיה וכמו כן הביצה שבמעיה נחשבים כאחד מאברים של אימו [=עובר ירך אימו], ואם כן **כשהעוף נעשית טרפה, כל אבריה נאסרים, ובכלל זה הביצים שהיו בה באותה שעה**.

ולדעת אמימר, רק הביצים הראשונות [=שיחלא קמא] שהיו בה באותה שעה שנטרפה, הן נאסרות, כדין שאר אברי העוף שארע בו דבר המטריפו. אבל **ביצים שנוצרו בה אחר כך, מותרות**, כי ביצים אלו נוצרו על ידי שנים, על ידי הזכר ועל ידי הנקבה, וכל שנוצר מאיסור והיתר, הרי זה מותר [=זה וזה גורם מותר].

ויש אופן, שגם ביצה הנוצרת לאחר זמן מהעוף הטרפה, אסורה, והיא כשנוצרה הביצה מהנקבה לבדה בלא זכר [=בדספנא מארעא] על ידי שהיא מתחממת בארץ, ויולדת. ובאופן הזה מאחר שהביצה נוצרת מטרפה לבד בלא גורם של היתר, היא אסורה.

ועל האופן הזה שנינו, שרבי אליעזר ורבי יהושע, שנחלקו לעניין וולד בהמה טרפה, אם אסור הוא או לא, שמודים הם שניהם לעניין ביצת טרפה, שהיא אסורה מפני שגדלה

מסכת חולין

פרק שלישי אלו טרפות דף נח

באיסור. והכוונה לאופן הזה, שגדלה מהנקבה לבדה, ולכן היא אסורה, כי גדלה כולה באיסור, בלא גורם של היתר.

אבל אין כוונתם לביצת טרפה, שהיתה במעי העוף בשעה שנעשית טרפה, כי זו לא גדלה כולה באיסור, שכן רק בשעת גמר גידולה נעשית טרפה עם העוף, ולכן אף שבאמת גם זו אסורה, אין נכון לומר עליה לשון זה, "שגדלה באיסור", אלא "שגמרה באיסור".

ולד של בהמה טרפה

בהמה נקבה טרפה **שנתעברה**, העובר בא על ידי שני גורמים, על ידי זכר של היתר, ועל ידי הנקבה שהיא טרפה. ונחלקו חכמים בדינו.

לדעת רבי אליעזר, זה וזה גורם אסור, כלומר דבר הבא על ידי איסור ועל ידי היתר, אסור הוא, ולכן דין הוולד כדין אימו הטרפה, ואסור הוא הן לגבוה והן להדיוט.

ולדעת רבי יהושע, זה וזה גורם מותר, כלומר דבר הבא על ידי איסור ועל ידי היתר, מותר הוא, ולכן דין הוולד כדין האב המותר, ומותר הוולד הן להדיוט והן לגבוה להיות קרב למזבח.

כח דהיתרא עדיף ליה

נתבאר, שרבי אליעזר ורבי יהושע נחלקו בדינו של וולד הטרפה, לדעת האוסר, אסור הוא לגמרי, הן לגבוה והן להדיוט, וכן לדעת המתיר, מותר הוא לגמרי, הן להדיוט והן לגבוה.

אמנם המשנה שהביאה מחלוקתם זו, לא האריכה כל כך, ופירשה את המחלוקת רק לעניין אם וולד טרפה מותר לגבוה. ונקטה את האופן הזה, ולא את האופן השני, לעניין הדיוט, משום שטוב לנו להשמיע ולפרש יותר את דעת המתיר, שלדבריו אפילו לגבוה הדבר מותר.

וזה לשון רש"י במסכת ביצה, כח דהיתרא עדיף ליה, טוב לו להשמיענו כח דברי המתיר, שהוא סומך על שמועתו, ואינו ירא להתיר, אבל כח האוסרין אינה ראייה, שהכל יכולין להחמיר, ואפילו בדבר המותר.

-

עד כאן סוגיית הגמרא לפי האופן הראשון, כמו ששנה רב אחא, וכדעת רב אחא בר יעקב [לעיל בדף נ"ז] האומר, שטרפה יולדת, ואפשר שיווצרו ביצים בעוף גם אחרי שנעשה טרפה.

ורבינא לא שנה סוגיה זו כן, כי לדעתו טרפה וודאית אינה יולדת כלל, שלא כדעת רב אחא בר יעקב [לעיל בדף נ"ז], ואם כן, אם הטילה העוף ביצים אחרי כן, הדבר מלמד שאינה טרפה, וכל הביצים מותרות בוודאי, גם אלו שהיו במעיה בשעה שארע בה הדבר שמחמתו חששנו מתחילה שנעשית טרפה. ולהלן נכתוב את סוגיית הגמרא כפי ששנה רבינא.

-

ביצים הנמצאים בעוף טרפה

לדברי אמימר, **עוף נקבה שארע בה דבר, שספק אם מחמתו היא נעשית טרפה**, כל **ביצים שהיו במעיה**, אף שאסורות הן לעת עתה מספק, אין לאבדם מיד, אלא **ישהה אותם עד הזמן שהיא ראויה להטיל ביצים אחרות**.

אם תטיל עוד ביצים, יתברר שלא נעשית טרפה, וכל הביצים מותרות, גם אלו שהיו במעיה בשעה שארע בה הדבר שמחמתו נעשית ספק טרפה.

ורק כשישהה, ולא תטיל עוד ביצים, יהיו כל הביצים אסורות.

ומה ששנינו, שרבי אליעזר ורבי יהושע, שנחלקו לעניין וולד בהמה טרפה, אם אסור הוא או לא, מודים הם שניהם לעניין ביצת טרפה, שהיא אסורה מפני שגדלה באיסור. אין הכוונה לביצים שנוצרו בה אחר שנעשית טרפה, כי לאחר שנעשית טרפה לא נוצרות בה שום ביצים, אלא הכוונה לביצים שכבר היו במעיה באותה שעה שנעשית טרפה.

וצריך לומר, שכשאמרו החכמים הללו, שהביצה אסורה "מפני שגדלה באיסור", כוונתם על גמר הגידול, וכמו שאמרו "מפני שגמרה באיסור", אבל ביצה שגדלה כולה באיסור אין כלל, כי מאחר שנעשה העוף טרפה, שוב לא נוצרות בה שום ביצים.

ולד של בהמה טרפה

בהמה נקבה טרפה אינה מתעברת, אולם אם נתעברה קודם לכן, אינה מפילה בהכרח ואפשר שתלד וולד של קיימא. אך נחלקו חכמים בדינו.

- קסא -

מסכת חולין

פרק שלישי אלו טרפות דף נח

לדעת רבי אליעזר, העובר ירך אימו, כלומר העובר נחשב כאחד מאברי האם, ואם כן כשנעשית האם טרפה נאסרה כולה ובכללה העובר שבמעיה, ולכן דין הוולד כדין אימו הטרפה, ואסור הוא הן לגבוה והן להדיוט.

ולדעת רבי יהושע, העובר אינו ירך אימו, כלומר העובר אינו נחשב כאחד מאברי האם, ואם כן כשנעשית האם טרפה, לא נאסר עימה הוולד שבמעיה, ולכן הוולד כשר, ומותר הן לגבוה והן להדיוט.

אמנם לעניין ביצת עוף שנעשית טרפה, מודה רבי יהושע שהיא נאסרת עם האם בשעה שנעשית טרפה, כי הביצה שבמעיים מעורה היא בגידי האם, ולכן נחשבת כחלק מהאם ממש, שלא כוולד הבהמה, שאינו נחשב ממש כחלק מאימו.

מסקנת הסוגיה בעניין ספק טרפה

זכר שארע בו דבר שמחמתו יש לנו ספק אם נעשה טרפה או לא, ושהה אחרי כן שנים עשר חודש, יצא מכלל הספק, והרי הוא בחזק כשר, ואין צריך בדיקה, כי הדבר ידוע שאין טרפה חיה יותר משנים עשר חודש, וזה שחי יותר משנים עשר חודש אינו טרפה.

ונקבה שארע בה דבר שמחמתו יש לנו ספק אם נעשית טרפה או לא, ונתעברה וילדה אחרי כן, אפילו לא עברו שנים עשר חודש, יצאה מכלל הספק, והרי היא בחזקת כשרה, ואינה צריכה בדיקה, כי הדבר ידוע שאין טרפה מתעברת ויולדת, וזו שנתעברה וילדה אינה טרפה.

קישות שהתליע באיביה

תולעים שאסרה תורה באכילה, הם אותם ששרצו בארץ, שכך נאמר בעניין איסור שרצים, "שורץ על הארץ", ובכלל זה תולעים ששרצו בפירות בעוד הפירות מחוברים לארץ. וזהו שאמר שמואל, קישות ששרצו בו תולעים **בעודו מחובר, התולעים הללו אסורות.**

אבל שרצו התולעים בפרי אחר שנתלש, אין זו שריצה בארץ, ולפיכך כל זמן שהם בתוכו, אין התולעים הללו בכלל האיסור, ומותרות הן עד שיצאו מהפרי, וילכו על גבי קרקע.

בריה שאין בו עצם

אמר רב הונא, כל בריה שאין בו עצם, **אינו מתקיים שנים עשר חודש**, כלומר כל בעל חיים שאין בו עצמות, אינו מאריך ימים, ולא יחיה שנים עשר חודש.

ואמר רב פפא שמדברי רב הונא אלו, נפקא מינה לדין המבואר לעיל, שתולעים נאסרות רק כשרצו בארץ. שאם התליעו תמרים שבכד, ואין ידוע אם התליעו בעודם במחובר או אחר כך בתלוש, אם עברו שנים עשר חודש מאז שנתלשו עד שהתליעו בידוע שהתליעו אחר שנתלשן והתולעים שבהם מותרות.

זמן חיי הזבובים

יש מין זבוב שנושך כצרעה, נקרא בלשון ארמי בקא [=יתוש]. ומין זבוב המצוי נקרא בלשון ארמי דידבא.

ואמר רב, "לית בקא בר יומא, ולית דידבא בת שתא", כלומר, אין בקא שמאריך לחיות יום שלם, ואין זבוב שמאריך לחיות שנה שלמה.

מאמרים שאמרו בני אדם על בקא ובקתא

נתבאר, שאין הבקא מאריך לחיות יום שלום. ורב פפא הקשה על כך מהאימרה הבאה, שהיתה שגורה בלשון בני אדם בזמנו.

שבע שנים נתנכרה בקתא [=נקבת הבקא] **מבקא, וזאת משום שאמרה לו, ראיתי בן אדם מבני מחוזא המעונגים שרחץ במים ועלה וכרך על עצמו סדינים, וישבת עליו, ומצצת דמו, ולא הודעת לי שאבוא גם אני.**

ומבואר מהמאמר הזה, שהבקא חי אפילו יותר משבע שנים, ואיך אמרו שהבקא חי רק יום אחד.

השיב לו אביי לרב פפא, והרי יש מאמר נוסף השגור בלשון בני אדם, שיתין מני פרזלא תלו ליה לבקא בקורנסיה, כלומר הוי זהיר מנשיכתו **כי כלי ברזל משקל ששים מנה יש לו בפיו לנשוך.** ובוודאי אין הכוונה למשקל ששים מנים שלנו, שהרי הזבוב כולו אינו שוקל כך, אלא הכוונה במשקל של מנים של בקא. וכמו כן

מסכת חולין

פרק שלישי אלו טרפות דף נח

כשאמרו שהבקתא התרעמה על בעלה שבע שנים, אין הכוונה לשבע שנים שלנו, אלא לשבע שנים של בקא, שהוא אצלנו רגעים אחדים.

כל יתר כנטול דמי

במסכת בכורות מבואר, שבהמה שיש לה שלוש רגלים, או חמש רגלים, הדבר נחשב למום, שפוסל אותה מלהיקרב למזבח, אבל להדיוט היא מותרת, כשאר בהמות חולין שאינן נאסרות להדיוט על ידי מום.

ואמר על זה רב הונא, שכן הדין כשהיתור או החיסור היה ביד, כלומר ברגלים הקדמיות, שהיו לה שתי רגלים אחוריות כשאר בהמות, וקדמיות היו לה אחת או שלוש, אז הדבר נחשב למום בלבד, שפוסל מהקרבה לגבוה ומותר להדיוט. אבל כשהיה הדבר ברגלים האחוריות, שהיו לה שלוש רגלים אחוריות או רגל אחת אחורית, הבהמה טרפה בכך, ואסורה גם להדיוט.

ועניין זה, שאם נחסר רגל אחורית בבהמה היא טרפה, כבר מבואר לעיל בדף נ"ז, שכן בהמה שחסר לה אחת מרגליה האחוריות, היא בכלל שמוטת ירך הנזכרת לעיל. ורב הונא בא ללמד על כך שכן הדין כשהיה לבהמה רגל אחורית יתירה, כי כלל בידינו, כל יתר כנטול דמי, כלומר כל מקום שיש בבהמה אבר אחד יותר ממה שראוי להיות לה, היא נידונית כבהמה שחסר בה אבר אחד יותר ממה שראוי להיות לה, ואם כן בעלת חמש רגלים נידונית כבעלת שלוש רגלים, וכיון שנחסר לה רגל אחורית, הרי זו טרפה.

ההיא חיותא דהוה לה תרתי סניא דיבי

מעשה בבהמה שהיו לה במעיה שני סניא דיבי [=חלק המעיים, הנמשך מהמעי הדק, והוא עבה וסתום בראשו], והביאו אותה לפני רבינא, לשאול מה דינה, והטריפה מהטעם הנ"ל, שכל יתר כחסר דמי.

ואם היו שני הסניא דיבי מחוברים ביניהם דרך פתח שעובר מזה לזה, הם נחשבים כסניא דיבי אחד, והבהמה כשרה.

ההיא גובתא דהוה נפקא

מבי כסי להובלילא

צורת קיבת בהמות כבר נתבארה לעיל בדף מ"ט, ושם נתבארו, שמהקיבה הקרויה בית הכוסות, המאכל עובר לקיבה הקרויה הובלילא או המסס, ועל פי רוב יש פתח ממש בין שתי הקיבות הללו, דרכם המאכל עובר.

ומעשה ארע בקיבה, שנמצא בה בין שתי הקיבות הללו חיבור על ידי גובתא, כלומר כעין צינור וקנה של בשר, כמו מעיים קצרות שמחברות בין שתי הקיבות הללו, ולא היה פתח אחד מזה לזה, אלא מכאן פתח ומכאן פתח, ובין הפתחים הללו עבר הגובתא.

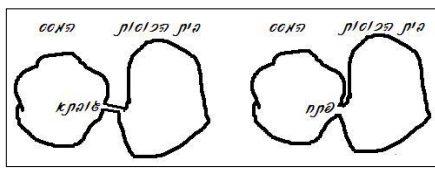

וכשהובא הדבר לפני רב אשי היה סבור שבהמה זו טרפה היא, ואפשר טעמו, משום שגובתא זו אין דרכה להיות שם, והרי היא נחשבת כמעיים יתרים, וכל יתר כחסר דמי, והרי היא כמי שאין לה מעיים.

אך רב הונא מר בנו של רבי חייא אמר לו שאין הדבר כן ואין הדבר נחשב למעיים יתרות כי דבר זה מצוי הוא וכל בהמות השדה יש להן גובתא כזה ולכן הבהמה כשרה.

ההוא גובתא דהוה מעברא

מבי כסי לכרסא

כדרך שבית הכוסות מחובר בפתח להמסס בסופו כך הוא מחובר בפתח לכרס בתחילתו שהמאכל עובר מהכרס לבית הכוסות דרך פתח שביניהם.

ומעשה ארע בבהמה, שנמצא בה חיבור בין הכרס לבית הכוסות על ידי גובתא, כנ"ל. ומאחר ששמע רב אשי, שכשיש חיבור של גובתא בין בית הכוסות להמסס שאחריו, הבהמה כשרה, כי כן הדבר בהרבה בהמות, היה סבור שכמו כן הדין כשיש חיבור של גובתא בין בית הכוסות לכרס שלפניו הבהמה כשרה.

אך רב אושעיא אמר לו, שאין הדבר כן, "אטו כולהו בחדא מחיתא מחיינהו" [=וכי כל הדינים

מסכת חולין

פרק שלישי אלו טרפות דף נח

נארגו באותה אריגה], כלומר, במקום שנאמר בפירוש שהבהמה כשרה בגובתא, שם היא כשרה, אבל במקום שלא נאמר כן בפירוש, מאחר שאין דרך שיהיה שם גובתא, הרי אלו מעיים יתרים, וכל יתר כחסר דמי, והבהמה **טרפה**.

שני בני מעים יוצאים מהקיבה

כבר נתבאר שהמהמעי הדק יוצא מעי סתום בקצהו הנקרא סניא דיבי וממנו יוצא מעי גס הנקרא הדורי דכנתא.

והעיד רבי נתן בר שילא גדול טבחי ציפורי לפני רבי, שאם יש לבהמה שני בני מעיים, כלומר שני הדורי דכנתא, אחד יוצא מסוף הקיבה, ואחד יוצא מאמצע הקיבה, הבהמה **טרפה**, כי כל יתר כחסר דמי, ומאחר שיש לה שנים, הרי זה כמו שאין לה כלל.

וכל זה **כשהם יוצאים מהקיבה במקומות מרוחקים זה מזה**, אבל **כשיוצאים מהקיבה במקום אחד**, כלומר **סמוכים זה לזה**, ואחרי **יציאתם הם מתחברים לאחד**, הם נחשבים כהדורי כנתא אחד, והבהמה **כשרה**.

ונחלקו רב אמי ורב אסי בדבר זה. לדעת אחד מהם כן הדין אם הם מתחברים סמוך לתחילתם, באופן שפירודם הוא עד כאצבע אורך ולא יותר. ולדעת אחד מהם כן הדין גם אם הם מתחברים סמוך לסופם, במקום יציאת הרעי, ובלבד שיהיה חיבורם בסופם לכל הפחות אורך כאצבע, שיהא הרעי יוצא ממקום אחד.

וכל זה בבהמה, אבל אם ארע כן בעוף, שיצאו מהקיבה שני הדורי דכנתא, בכל אופן העוף כשר. כי פעמים כן הוא דרך יצירת העוף, ואין הדבר נחשב אצלו מסימני טרפה.

נוצת העוף כבשר

נתבאר לעיל בדף נ"ז, שלדעת רבי יהודה, עוף שניטלו כל נוצותיו, הרי הוא נידון כגלודה, כלומר כבהמה שניקלף כל עורה, והרי זה טרפה. ומכאן, שלדעת רבי יהודה, הנוצות של העוף נחשבות כעורו.

וכעין זה מצינו לעניין פיגול, שהמולק חטאת העוף על מנת לאכול כזית מבשרה אחר זמן האכילה, פיגל את הקרבן, ואמר רבי ישמעאל, שלעניין זה העור והנוצות מצטרפים, ואם חישב מחשבת פיגול זו על כזית של צירוף בשר ועור ונוצות פיגל את הקרבן. ומכאן, שלדעת רבי ישמעאל, נוצות העוף נידונות כעורו וכבשרו.

ואמר רבי יוחנן, שרבי יהודה ורבי ישמעאל שניהם מודים זה לדברי זה, כי דברי שניהם מטעם אחד נאמרו.

ורבא לא קיבל זאת, ואמר, שאפשר שכל אחד מהם אמר דבריו, שהנוצות נחשבות כמו עור, רק לעניין מה שאמר. שכן אפשר שלדעת רבי יהודה, רק לעניין טרפה חסרון נוצה נחשב כחסרון העור, שלעניין טרפה שני חסרונות אלו שווים, שנחסר דבר המגין ומחמם, ובלעדיו ימות, אך לעניין פיגול, אין הנוצה נחשבת כמו העור. וכמו כן אפשר שלדעת רבי ישמעאל, דווקא לעניין מחשבת פיגול הנוצה נחשבת כמו העור, כי לדעתו היא ראויה לאכילה, אבל לעניין טרפה, אין הנוצה מגינה כמו העור, ובחסרונה אין העוף נעשה טרפה.

בהמות שבאו לכלל סכנה ואינן טרפה

יש דברים, שעל ידם הבהמה באה לכלל סכנה, ועומדת למות, אך אין זה פגם וחסרון בגופה, אלא דבר אחר הגורם לה את המיתה, ולכן אינה נעשית טרפה על ידו.

ובכלל זה הדברים הבאים הנזכרים במשנתנו ובברייתא:

א. אחוזת דם. כלומר חולי של ריבוי דם בגוף.

ב. מעושנת. כלומר חולי שארע לה מחמת עשן ששאפה.

ג. מצוננת. כלומר חולי של צינון הבא מחמת קור.

ד. אכלה הרדופני. כלומר חולי שארע לה מחמת אכילת ירק שהוא סם המות [=רעל] לבהמה. וכן הדין אם אכלה דברים אחרים שהם סם המות לבהמה.

ה. אכלה צואת תרנגולים. כלומר חולי שארע מחמת אכילת צואת תרנגולים שהיא מזוהמת.

ו. שתתה מים הרעים. כלומר שתתה מים מגולים, שנתן בהן נחש את ארסו, וחלתה.

ז. [נוסף בברייתא] הלעיטה תיעה. הוא שורש של

מסכת חולין

פרק שלישי אלו טרפות דף נט

עשב מר מאד, הנקרא בארמית מרירתא, ובלע"ז תור"א, וכשאוכלת ממנו היא חולה.

ח. [נוסף בברייתא] **הלעיטה עלי חלתית**. שהם מרים וגורמים לה לחלות, אך אינה נעשית בכך טרפה. **אבל האכילה קורט של חלטית**, חד הוא, ונוקב את בני המעיים, ונעשית על ידו **טרפה**.

ט. [נוסף בברייתא] **הלעיטה פלפלין**. הוא חריפים, וכשאוכלת מהם היא חולה.

כל הדברים הללו, אם ארעו לבהמה, אף על פי שבכך היא נוטה למות, לא נעשית טרפה בכך, משום שאין פגם בגופה, ולכן אם נשחטה קודם שמתה, היא **כשרה**, ו**מותרת באכילה**, ובשרה ראוי לאכילה לאדם, כי אינו ניזוק מחמת הדברים הללו שארעו לבהמה.

ויש דברים אחרים, שאם ארעו לבהמה וחלתה מחמתם, גם כן אינה נעשית טרפה, אבל הם גורמים לבשרה שיהיה מסוכן לאוכלו, ולכן אף על פי **שהבהמה מותרת משום טרפה**, **אסור לאכלה משום סכנת נפשות**.

ובכלל זה, הדברים הבאים הנזכרים במשנתנו ובברייתא:

א. אכלה סם המות. כלומר אכלה מאכל שהוא רעל לבני אדם, מאחר שנספג בגופה, אם יאכלו ממנו בני אדם, ימותו. ואין זה דומה לבהמה שאכלה דבר שהוא רעל לבהמות, שאף על פי שהיא ניזוקה ממנו האדם אינו ניזוק ממנו.

ב. הכישה נחש. מאחר שהכישה הנחש, הרעל מתפשט בכל גופה, ואם יאכל אדם מבשרה, ימות. ואין זה דומה לבהמה ששתתה מים מגולים שנחש נתן בהם ארס, שבבהמה זו הארס נמצא רק בקיבתה, ולא נספג בכל בשרה.

ג. [נוסף בברייתא] **נשכה כלב שוטה**. במסכת יומא מבואר, שכלב שוטה רוח רעה שורה עליו, וכשנושך אדם, הרוח הזו שורה על האדם והורגת אותו. וכן הוא כשאדם אוכל בשר בהמה שנשך אותה כלב שוטה, ולכן אסור לאוכלה משום הסכנה.

דף נט

אכילת חלתית על לב ריקן

אמר רב יהודה, זה שאכל חלתית משקל שלושה שקלים על לב ריקן, כלומר קודם שאכל היום דברים אחרים, **נפשט ממנו עורו**, משום שהחלתית מחממת אותו מאד, ולוקה בקדחת. ואמר רבי אבהו, בדידי הוה עובדא, כלומר, בי היה מעשה, שאכלתי חלתית משקל שקל אחד, והקדחת החלה לאחוז בי, ואם לא שישבתי מיד במים להתקרר, היה עורי נפשט ממני. ובהצלת עצמי קיימתי, "כִּי בָּצַל הַחֶכְמָה בָּצַל הַפֶּסֶף וַיִּתְרוֹן דַּעַת הַחֶכְמָה תִּחְיֶיהָ בְּעֶלְיָהּ" (קהלת ז' י"ב).

עקירת תליא דליביה

אמר רב יוסף, זה שאכל ששה עשר ביצים, וארבעה אגוזים, ושבעה גרעיני צלף, ושתה רביעית דבש, ועשה כל זה בתקופת תמוז על לב ריקן, גורם לעצמו נזק גדול, שכל מקום חיבור לבו בגופו נעקר ממקומו.

צבי שנחתכה רגלו האחורית

מעשה בצבי שחוט שהובא לבית ראש הגולה, והיתה רגלו האחורית חתוכה באמצעה, **בדק אותו רב בצומת הגידים**, [הם קבוצת גידים העוברים אחורי השוק סמוך לברך], וכשראה שהם שלמים, הכשיר את הצבי לאכילה.

והיה רב סבור לאכול ממנו כשהוא אומצא, כלומר על ידי צליה קלה, שמולחו הרבה, ונותנו מעט על גבי גחלים ואינו צולהו הרבה בתנור. **שאל אותו שמואל**, למה אין כבודו חושש, **שמא נחש נשך שם את הצבי**, ו**נמצא בשרו של הצבי מורעל** מהארס, ויש באכילתו סכנת נפשות.

אמר לו רב, אם כן, שבאכילתו אומצא יש סכנת נפשות, מה תקנתו שנוכל לאכלו. השיב לו שמואל, נצלה אותו בתנור, ובכך הוא נבדק מאליו, אם הוא מורעל מארס הנחש או לא. ו**נתנוהו בתנור**, והיה **הבשר מתפרק ונופל חתיכות חתיכות**, וזהו **הסימן שהוא מורעל**.

קרא שמואל על רב את הכתוב, "לא יֵאָנֶה לְצַדִּיק כָּל אֶוֶן וַיִּרְשָׁעִים מִלְּאוֹ רָעִי" (משלי י"ב כ"א), שנזדמנתי לשם, ומנעתיו מלאכול. קרא רב על שמואל את הכתוב, "וְכָל רָז לָא אֲנִיס לָךְ" (דניאל ד' ו').

העניינים הבאים

מתחילת הפרק ועד כאן נתבאר, על ידי אלו פגמים הבהמה נעשית טרפה, ועל ידי אלו מהם היא בכשרותה. וכל זה בבהמה שהיא טהורה. ומכאן ואילך יתבאר בעזה"י **אלו בעלי חיים הם בכלל הטהורים**, שהם מותרים באכילה אם נשחטו כדין ואינם טרפה, **ואלו בעלי חיים הם טמאים**, ולא תועיל להם שחיטה להכשירם לאכילה, ומה הם הסימנים על ידם ניתן לדעת מי הטמאה ומי הטהורה.

[ויקרא י"א א'-ח'] וַיִּדְבֹר ה' אֶל מֹשֶׁה וְאֶל אֶהֱרֹן לֵאמֹר אֱלֹהִים. דַּבְּרוּ אֶל בְּנֵי יִשְׂרָאֵל לֵאמֹר זֹאת הַחֲזִיָּה אֲשֶׁר תֹּאכְלוּ מִכָּל הַבְּהֵמָה אֲשֶׁר עַל הָאָרֶץ. כָּל מִפְרֶסֶת פְּרָסָה וְשִׁסְעַת שְׁסַע פְּרֶסֶת מְעַלַּת גְּרָה בְּבִהְמָה אֹתָהּ תֹאכְלוּ. אֲךָ אֵת זֶה לֹא תֹאכְלוּ מִמַּעְלֵי הַגְּרָה וּמִמִּפְרִיֵי הַפְּרָסָה אֵת הַגֶּמֶל כִּי מְעַלָּה גְרָה הוּא וּפְרָסָה אֵינָנוּ מִפְרִיֵי טָמֵא הוּא לָכֵם. וְאֵת הַשֶּׁפֶן כִּי מְעַלָּה גְרָה הוּא וּפְרָסָה לֹא יִפְרִיֵי טָמֵא הוּא לָכֵם. וְאֵת הָאֲרָנָבֶת כִּי מְעַלַּת גְּרָה הוּא וּפְרָסָה לֹא הַפְּרִיֵי־סָה טָמֵאָה הוּא לָכֵם. וְאֵת הַחֲזִיר כִּי מִפְרִיֵי פְרָסָה הוּא וְשִׁסְעַת שְׁסַע פְּרָסָה וְהוּא גְרָה לֹא יִגַּר טָמֵא הוּא לָכֵם. מִבְּשָׂרָם לֹא תֹאכְלוּ וּבְנִבְלָתָם לֹא תִגְעוּ טָמֵאִים הֵם לָכֵם.

[דברים י"ד ד'-ח'] זֹאת הַבְּהֵמָה אֲשֶׁר תֹּאכְלוּ שׁוֹר שֶׁהַ כְּשָׁבִים וְשֶׁהַ עֲזִים. אֵיִל וַצְבִי וַיַּחְמוֹר וַאֲקוֹ וַדִּישׁוֹן וַתְּאוֹ וַזָּמֶר. וְכָל בְּהֵמָה מִפְרֶסֶת פְּרָסָה וְשִׁסְעַת שְׁסַע שְׁתֵּי פְרֶסוֹת מְעַלַּת גְּרָה בְּבִהְמָה אֹתָהּ תֹאכְלוּ. אֲךָ אֵת זֶה לֹא תֹאכְלוּ מִמַּעְלֵי הַגְּרָה וּמִמִּפְרִיֵי הַפְּרָסָה הַשְּׂסוּעָה אֵת הַגֶּמֶל וְאֵת הָאֲרָנָבֶת וְאֵת הַשֶּׁפֶן כִּי מְעַלָּה גְרָה הִמָּה וּפְרָסָה לֹא הַפְּרִיֵי־סָה הֵם לָכֵם. וְאֵת הַחֲזִיר כִּי מִפְרִיֵי פְרָסָה הוּא וְלֹא גְרָה טָמֵא הוּא לָכֵם מִבְּשָׂרָם לֹא תֹאכְלוּ וּבְנִבְלָתָם לֹא תִגְעוּ.

סימני בהמה וחיה

סימני בהמה וחיה, על ידם ניתן לדעת אם היא טמאה או טהורה, מפורשים הם בתורה. והם (א) מפרסת פרסה. (ב) שוסעת שסע פרסות. (ג) מעלת גרה. שנאמר, "דַּבְּרוּ אֶל בְּנֵי יִשְׂרָאֵל לֵאמֹר זֹאת הַחֲזִיָּה אֲשֶׁר תֹּאכְלוּ מִכָּל הַבְּהֵמָה אֲשֶׁר עַל הָאָרֶץ. כָּל (א) מִפְרֶסֶת פְּרָסָה (ב) וְשִׁסְעַת שְׁסַע פְּרֶסֶת (ג) מְעַלַּת גְּרָה בְּבִהְמָה אֹתָהּ תֹאכְלוּ".

והנני להעתיק בקצרה, ביאור עניינים אלו מהספר החשוב "שיחת חולין" להרה"ג רבי אמיתי בן דוד שליט"א, שם האריך בדבר וציין מקור לכל פרט ופרט מהדברים:

א. מִפְרֶסֶת פְּרָסָה.

סימן זה של מפרסת פרסה יש בו שני עניינים. האחד הוא שתהיה לבהמה פרסה על כף רגלה והוא כעין מנעל קשה ועגול המכסה את כל כף הרגל ולא שתהיה לה כף רגל עם צפרנים ללא פרסה כמו שפן וארנבת או כף רגל עם אצבעות ככלב וחתול. העניין השני הוא שתהיה פרסה זו פרוסה ומחולקת לשנים ולא תהיה פרסה אחת שלמה כשל סוס וחמור.

ב. שִׁסְעַת שְׁסַע פְּרֶסֶת.

הכוונה בסימן זה, שתהיה הפרסה חלוקה לשנים מלמעלה עד למטה,, שבכל רגל של בהמה טהורה יש שתי פרסות נפרדות, אך צמודות זו לזו, שיש בעלי חיים שפרסותיהם סדוקות מלמעלה, ואינן שסועות ומובדלות לגמרי, שלמטה הן מחוברות, כמו גמל, שפרסותיו מחוברות מהצד האחורי, ובהמה כשרה פרוסותיה חלוקות לשנים ממש.

והטעם לסימנים אלו, כי הם מוכיחים על הבהמה שהיא נרדפת ולא רודפת, שאין לה צפרנים לדרוס ולטרוף, אך יש לה פרסות המתאימות לבריחה מפני הרודפים, כי השסע מועיל שתהיה הפרסה טובה לקיפוץ ודילוג בהרים ובגבעות. ורצה הקדוש ברוך הוא שנאכל דווקא את אלו, כי האלקים יבקש את נרדף, וטבע הבהמה והחיה הנרדפת הנוח והטוב משפיע על האוכלים את בשרה.

ג. מְעַלַּת גְּרָה.

הכוונה בסימן זה, שאחרי שהבהמה בולעת את המאכל בפעם הראשונה, היא חוזרת ומקיאה אותו ממעיה לפיה, לכתשו ולטחנו הדק.

והטעם לסימן זה, כי בהמות אלו, מאחר שהן יראות מהחיות הרעות והטורפות, אין להן פנאי לטחון המאכל בפה בשעה שהן תולשות אותו מהקרקע, עשה להן הקדוש ברוך הוא טבע זה, שתחילה בשעה שתולשות המאכל בשדה, בולעות ממנו הרבה וממלאות המעיים, ואחר כך כשיהיו במקום מנוחתן במקום מחסה, בצהרים או בלילה, הן מעלות הגרה וטוחנות היטב, וחוזרות ובולעות.

ושלוש הסימנים הללו, ישנם כולם בכל הבהמות והחיות הטהורות, שהן שלוש מיני בהמות, "שׁוֹר. שֶׁהַ כְּשָׁבִים. וְשֶׁהַ עֲזִים" (דברים י"ד ד'). ושבע מיני

מסכת חולין

פרק שלישי אלו טרפות דף נט

חיות, "אֵיל. וְצָבִי. וַיִּחְמוּר. וְאָקוּ. וְדִישָׁן. וְתֵאוּ.
וְזָמֵר" (דברים י"ד ה').

שינים עליונות קדמיות במעלי גרה

שנינו בברייתא, שכל בהמה שמעלה גרה, בידוע שאין לה שינים עליונות קדמיות, נוהטעם לכך כי די לה בשינים תחתונות לתלוש המאכל כיון שאינה לועסת מיד עד שתשוב ותעלה הגרה], ומסיימת הברייתא, שכל חיה שהיא כן, היא טהורה.

והקשו על כך שכן הגמל גם כן מעלה גרה ואין לו שינים קדמיות עליונות והוא טמא.

ותירצו, שאמנם אין לו שינים עליונות לכל קדמת הפה, אבל יש לו ניבי, כלומר שתי שינים קדמיות עליונות יש לו, ואינו כבהמות הטהורות שאין להן שינים קדמיות עליונות כלל.

וחזרו והקשו והלא גמל צעיר אין לו ניבי ואם כן מצינו מעלת גרה שאין לה שינים קדמיות עליונות והיא טמאה. וכן שפן וארנבת הם מעלי גרה ויש להם שינים קדמיות עליונות והם טמאים. ועוד היאך תלה התנא של הברייתא את הסימן בשינים הלא סימן זה אינו מוזכר בתורה כלל ועיקר.

ולפיכך הגיהו את הברייתא, ואמרו, שכך ראוי לשנות. **כל בהמה שאין לה שינים קדמיות למעלה, בידוע שהיא מעלת גרה, ומפרסת פרסה, ואין אנו צריכים לבדוק זאת, ולפיכך, הרי היא טהורה.**

ואמנם אם הבהמה שלמה, יש לנו לבדוק אם היא מפרסת פרסה או לא, אך כשפרסותיה חתוכים, יכולים אנו לסמוך על סימן זה, שאין לה שינים קדמיות עליונות, לדעת שהיא מפרסת פרסה. וכדברי רב חסדא להלן.

מצא בהמה שאין לה

שינים עליונות קדמיות

נתבאר, שגמל צעיר, הוא הבהמה הטמאה היחידה, שאין לה שינים קדמיות עליונות, והיא טמאה. ואין לומר, אף שאין אנו מכירים חיה נוספת כעין זו, שהיא טמאה בלא שינים עליונות קדמיות, שמא יש חיה טמאה נוספת שאין לה שינים קדמיות.

שכך שנו בבית מדרשו של רבי ישמעאל, נאמר "אֵדָא אֵת זָה לֹא תֹאכְלוּ מִמַּעְלֵי הַגְּרָה וּמִמַּפְרִיטֵי הַפְּרָסָה אֵת הַגְּמֵל כִּי מַעְלָה גְּרָה הוּא וּפְרָסָה אֵינְנוּ מַפְרִיט טָמֵא הוּא לָכֶם. וְאֵת הַשֶּׁפָּן כִּי מַעְלָה גְּרָה הוּא וּפְרָסָה לֹא יַפְרִיט טָמֵא הוּא לָכֶם. וְאֵת הָאֲרֶנְבֶּת כִּי מַעְלָת גְּרָה הוּא וּפְרָסָה לֹא הַפְּרִיטָה טָמֵאָה הוּא לָכֶם" (ויקרא י"א ד'-ו') שליט בעולמו יודע, שאין לך דבר מעלה גרה וטמא אלא גמל שמן וארנבת, לפיכך פרט בהם הכתוב, "טָמֵא הוּא לָכֶם", אלו ולא אחרים, ואין לך לחוש למעלה גרה אחר, שכל שאר מעלה גרה טהורים.

ולפיכך אמר רב חסדא, שאם היה אדם מהלך במדבר, ומצא בהמה שפרסותיה חתוכות, ואינו יודע אם היא מפריסה פרסה או לא, בודק בפיה, אם אין לה שינים למעלה, **אין לו להסתפק בה אלא או בהמה טהורה היא או גמל צעיר היא, ולפיכך אם מכיר הוא שאין זה גמל צעיר, הרי זו בהמה טהורה.**

מצא בהמה שפיה חתוך

אמרה תורה, "אֵדָא אֵת זָה לֹא תֹאכְלוּ מִמַּעְלֵי הַגְּרָה וּמִמַּפְרִיטֵי הַפְּרָסָה כּוּ' וְאֵת הַחֲזִיר כִּי מַפְרִיט פְּרָסָה הוּא וְשִׁסַּע שְׁסַע פְּרָסָה וְהוּא גְּרָה לֹא יִגְר טָמֵא הוּא לָכֶם" (ויקרא י"א ד')

ושנו על זה בבית מדרשו של רבי ישמעאל, שליט בעולמו יודע, שאין לך דבר שמפריס פרסה וטמא, אלא חזיר, לפיכך פרט בו הכתוב "טָמֵא הוּא לָכֶם", הוא לבדו מפריס פרסה וטמא.

ולפיכך אמר רב חסדא, שאם היה אחד מהלך בדרך, ומצא בהמה שפיה גמום, **ואין ניכר אם היו לה שינים קדמיות עליונות או לא, בודק בפרסותיה, אם פרסותיה סדוקות, אין לו להסתפק בה אלא או בהמה טהורה היא או חזיר, ואם מכיר הוא שאין זה חזיר, בידוע שהיא טהורה.**

מצא בהמה שפיה

גמום ופרסותיה חתוכות

קבלה היא בידינו, שיש דבר נוסף בבהמות טהורות, שישנו רק בבעל חי נוסף אחד שאינו טהור, בערוד. והסימן הוא, שהבשר שתחת העליה, אם קורעים אותו, הוא נקרע בנקל שתי וערב, שחוטי הבשר שם חלקם סדורים שתי,

מסכת חולין

פרק שלישי אלו טרפות דף נט

וחלקם סדורים ערב, וכשקורע את הבשר, חלק ממנו נקרע בנקל שתי, וחלק ממנו נקרע בנקל ערב, שלא כשאר בעלי חיים, שאין הבשר הזה נקרע בהם בנקל, אלא או שתי או ערב.

ולפיכך אמר רב חסדא, שאם היה אחד מהלך במדבר, ומצא בהמה, שפיה גמום, ואינו יכול לבדוק אם יש לה שיניים עליונות קדמיות, ופרסותיה חתוכות, ואינו יכול לבדוק אם היא מפרסת פרסה ושוסעת שסע, בודק בבשרה, ואם הוא נקרע בנקל שתי וערב, אין לו להסתפק בה אלא או בהמה טהורה היא או ערוד, ואם מכיר הוא שאין זה ערוד, בידוע שהיא טהורה.

סימני חיה

נאמר בתורה, "כָּל חֵלֶב כּוֹי לֹא תֹאכְלוּ" (ויקרא ג' י"ז), ובכלל איסור זה, חלב בהמות טהורות, הקרוי חלב לעניין הקרבתו למזבח, אבל חלב החיות לא נאסר כאן.

ולדעת תנא קמא בברייתא, אלו הם הסימנים, שעל ידם ניתן לדעת, שבעל החיים שלפנינו הוא חיה ולא בהמה, וחלבו מותר. כל שיש לה (א) **קרניים**. (ב) **וטלפיים**, כלומר צפורני הפרסות.

ולדעת רבי דוסא, סימן אחד יש, על ידו הדבר מבורר, והוא, אם יש לה **קרניים**. ולפיכך, אם יש לה קרניים, אין אתה צריך לחזור ולבדוק אם יש לה גם טלפים, ואפילו נחתכו רגליה, כשרה, וחלבה מותר, שהקרניים סימן מובהק הוא. אבל בדק וראה שיש לה טלפים, אין זה סימן שהיא חיה, ועדיין צריך לבדוק אם יש לה קרניים.

ויש מין חיה הנקרא קרש, וזה, אף על פי שאין לו אלא קרן אחת, מותר.

הקרניים שהן סימן לחיה

נתבאר, שהסימנים המאפיינים את החיה, הם שיש לה קרניים וטלפיים.

והקשו על כך, שכן גם עז יש לו קרניים וטלפיים, והעז בהמה היא ולא חיה, וחלבה אסור.

ותירצו, שהקרניים שהם סימן לחיה, היא קרניים **כרוכות**, כלומר עשויות שכבות שכבות, כעין קליפה על קליפה, וקרני העז אינן כן.

וחזרו והקשו, הלא קרני השור כרוכות הן, ובכל זאת בהמה הוא ולא חיה, וחלבו אסור.

ולפיכך חזרו מהתירוץ הראשון ואמרו, שהקרניים שהם סימן לחיה, היא קרניים **חרוקות**, כלומר מלאות פגימות וחריצים וקרני השור חלקות הן.

וחזרו והקשו, הלא קרני העז חרוקות הן, ובכל זאת בהמה הוא ולא חיה, וחלבו אסור.

ולפיכך תירצו, שהקרניים שהם סימן לחיה, היא קרניים **מפוצלות**, כלומר, שכל קרן מתחלקת ונעשית כמה לקרניים.

וחזרו והקשו, הלא הצבי אינו קרניו מפוצלות, ובכל זאת הוא חיה, וחלבו מותר.

ולפיכך תירצו, שהקרניים שהם סימן לחיה, היא קרניים **חדורות**, כלומר, עגולות. ויש מפרשים שהן חדות בקצה למעלה.

ומסקנת הגמרא, שהקרניים הם סימן לחיה, באחד משני האופנים הבאים:

א. אם הקרניים **מפוצלות**, די בכך כדי לדעת בברור שהיא חיה ולא בהמה, שאין בהמה שקרניה מתפצלות.

ב. אם אין הקרניים **מפוצלות**, כדי שנוכל לסמוך על הקרניים שהן סימן לחיה, **צריך שיתקיימו בהן שלושת הדברים הבאים**, כלומר שהיו (א) **כרוכות**, [להודיע שאין זה עז]. (ב) **חדורות**, [גם כן, להודיע שאין זה עז, שרוב עיזים אין קרניהם חדות]. (ג) **וחרוקות**, [להודיע שאין זה שור]. ובזה לא די, כי אף שרוב עיזים אין קרניהם חדות, יש מין עז הנקרא עז כרכום, וקרניו חדות וחרוקות, וספק אצלנו אם מין בהמה הוא משום ששמו עז, או מין חיה הוא, משום שקרנותיו חדות וחרוקות. ולפיכך, כדי שנדע שחיה זו הבאה לפנינו אינה בהמה, ואף לא עז כרכום, לא די בכך שקרניה חדות וחרוקות באופן רגיל, ורק כשיהיו חרוקות **באופן כזה, שהחריצים סמוכים זה לזה, ומובלעים זה בזה**, אז הדבר ידוע שאין זה עז כרכום, ובוודאי חיה היא.

חלב עז כרכום

מעשה בעז כרכום שהיתה בבית ראש הגולה,

מסכת חולין

פרק שלישי אלו טרפות דף ס

ולאחר ששחטוה, נקרו ממנה את כל החלב, [והיה החלב רב, מלא סל שלם], ובאו לשאול אם עז זו חיה היא, והחלב מותר, או בהמה היא, והחלב אסור.

רב אחאי אסר, כי אמר שעז זו מין בהמה היא, וחלב בהמה אסור.

ורב שמואל בנו של רבי אבהו התיר, כי אמר שעז זו מין חיה היא וחלבה מותר, ואף עשה מעשה בעצמו ואכל ממנו. וקרא על עצמו את הפסול, "מפרי פי איש תשבע בטנו תבואת שפתי וְשָׁבַע" (משלי י"ח כ'), כלומר, בשכר ששמעתי וקבלתי מרבותי שהוא מותר, בטני שבע ממנו.

ושלחו מארץ ישראל בעניין זה, הלכה כשמואל בנו של רבי אבהו, אך הזהירו בכבוד רבינו אחאי, לנהוג בו כבוד, ולדון לפניו כהלכה, עד שיחזור בו, ולא יתירן בפניו מה שהוא אוסר, שמאיר עיני גולה הוא.

קרבן וטיגריס

נתבאר לעיל, שיש מין חיה טהורה הקרויה קרבן, ואף על פי שיש לו רק קרן אחת, חלבו מותר.

וביאר רב יהודה, שקרבן הוא החיה הקרויה **טביא דבי עילאי**, כלומר צבי של יער הנקרא עילאי. ועוד הוסיף וביאר, ש**טיגריס** הנזכר באיזה מקום, הוא חיה הקרויה **אריא דבי עילאי**, כלומר אריה של אותו יער הנקרא עילאי.

ואמר רב כהנא, שאריא דבי עילאי זה גדול הוא כל כך, עד שיש בו תשע אמות בין אוזן לאוזן.

ואמר רב יוסף, ש**טביא דבי עילאי** גדול הוא כל כך, שארכו ששה עשר אמה.

גבורת אריא דבי עילאי

אמר קיסר לרבי יהושע בן חנניה, אלהיכם נמשל כאריה שנאמר, "אַרְיֵה שָׁאֵג מִי לֹא יִירָא ה' אֱלֹקִים דָּבָר מִי לֹא יִנְבֵּא" (עמוס ג' ח'), כלומר, כך אמר הנביא, כשם שבזמן שהאריה שאג, אין אחד שלא יירא, כך בזמן שה' אלקים מדבר, אין מי שלא ינבא הנבואה, ואם כן נמשל לו הקדוש ברוך הוא.

והקשה על זה הקיסר מה גדולתו שנמשל כאריה הרי פרש כלומר אדם גיבור יכול להרוג אריה ואין גבורת האריה גדולה כל כך.

השיב לו רבי יהושע, לא לאריה שאתה מכיר נמשל הקדוש ברוך הוא אלא לאריא דבי עילאי שגבורתו גדולה ביותר ואין מי שיוכל להתגבר עליו.

אמר לו קיסר, רוצה אני שתראה לי את האריה הזה. השיב לו רבי יהושע, לא תוכל לראותו כלומר לא יהיה לך כח לראותו. לא קיבל זאת קיסר, ואמר, אף על פי כן, מצווה אני אותך שתראה לי אותו.

היה רבי יהושע מחויב לעשות רצון קיסר. ביקש רחמים, ונעקר האריה הזה ממקומו לצאת לרומי. כשהיה רחוק מרומי ארבע מאות פרסה נהם קול אחד והפילו כל הנשים המעוברות ונפלה גם חומת רומי. כשהיה רחוק שלוש מאות פרסה נהם קול אחר ונפלו כל ככי ושיני [=השיניים] של בני האדם, וגם קיסר עצמו נפל מכסאו לארץ.

אמר קיסר לרבי יהושע, בבקשה ממך בקש רחמים עליו שיחזור למקומו. ביקש עליו רחמים וחזר לארצו.

קיסר מבקש לראות את אלוקינו

אמר קיסר לרבי יהושע בן חנניה, רוצה אני לראות את אלוקיכם. השיב לו רבי יהושע, לא תוכל לראותו. לא קיבל זאת קיסר, ואמר, אף על פי כן, מצווה אני אותך שתראה לי אותו.

דף ס

היה רבי יהושע מחויב לעשות רצון קיסר. הלך והעמיד את קיסר נגד השמש בתקופת תמוז שהשמש מאירה בחוזקה, ואמר לקיסר, הסתכל בה. השיב לו קיסר, איני יכול.

אמר לו רבי יהושע, אור יום השמש, שהוא אחד מהשמשים העומדים לפני הקדוש ברוך הוא לשמשו, ואתה אומר שאינך יכול להסתכל בו, להסתכל בשכינה עצמה לא כל שכן שלא תוכל?

קיסר מבקש לתקן סעודת אלוקינו

אמר קיסר לרבי יהושע בן חנניה, רוצה אני לתקן סעודה לאלוקיכם. השיב לו רבי יהושע,

מסכת חולין

פרק שלישי אלו טרפות דף ס

לא תוכל. שאל קיסר, מדוע? אמר לו רבי יהושע, רבים חילותיו. לא קיבל זאת קיסר, ואמר, אף על פי כן, מצווה אני אותך שתתן לי לתקן לו את סעודתו.

היה רבי יהושע מחויב לעשות רצון קיסר. אמר לקיסר, צא והכן על שפת נהר הנקרא רביתא, ששם המקום רחב וגדול לקבץ בו חיילותיו לסעודתך. טרחו עבדי קיסר ששה חודשי הקיץ להכין המקום לסעודה גדולה, ולבסוף באה רוח גדולה, והעיפה הכל לתוך הים. טרחו עבדי הקיסר שוב ששה חודשי החורף, ולבסוף בא גשם והטביע הכל לים.

שאל קיסר את רבי יהושע, מה זאת? כלומר למה ארע כן. והשיב לו רבי יהושע, הרוח והגשם הללו, הם כפחותי משרתיו, שבאו לכאן קודם בואו להכין המקום, הרוח בא לכבד ולטאטא את המקום, והגשם בא לרבצו ולשוטפו מפני האבק, והם לבדם כילו כל מה שהכנת. אמר קיסר, אם רבים הם כל כך חיילותיו, שהפחותים הבאים לכבד ולרבץ כילו כל מה שהכנתי שנה שלמה, באמת לא אוכל לתקן סעודתו.

בת קיסר מבקשת שהקדוש

ברוך הוא יעשה לה מסתוריתא

אמרה בת קיסר לרבי יהושע, אלוקיכם הוא נגר, שכך נאמר, "המקרה במים עליונותיו השם עבים וכובו המהלך על פני רוח" (תהלים ק"ד ג'), אם כן אמור לו שיעשה לי מסתוריתא אחת, היא כלי להתרת פקעות של צמר.

אמר לה, טוב. ביקש רחמים עליה ונעשית מצורעת, והושיבוה בשוק של רומי ונתנו לו מסתוריתא. שכך היה מנהגם כל המצורעים של רומי היו נותנים להם מסתוריתא ויושבים בשוק ומתירים פקעות, שכך היו הרואים יודעים צערם, ומתפללים עליהם.

יום אחד עבר שם רבי יהושע, ובת קיסר היתה יושבת ומתירה פקעות בשוק של רומי, ראה אותה ושאל, האם טובה המסתוריתא שנתן לך אלוקי?

בקשה ממנו, אמור לאלוקיך שיקח מה שנתן לי.

השיב לה, אלוקינו נותן ואינו לוקח.

צורת השור והחמור

אמר רב יהודה, השור הוא כרסתן ופרסתן, רב רישיה ורב גנובתיה, כלומר כך היא הצורה הראויה לשור, כרס רחבה ופרסות רחבות, ראש גדול, וזנב גדול. וחילוף הדברים בחמור, [כרס ופרסות צרים, ראש וזנב קטנים]. ונפקא מינה למקח וממכר, שאם סיכמו ביניהם על מכירת שור או חמור, צריך להיות בהם הדברים הללו.

שור שהקריב אדם הראשון

במסכת עבודה זרה מבואר, שאדם הראשון הקריב שור. ואמר רב יהודה, שור שהקריב אדם הראשון, קרן אחת היתה לו במצחו שנאמר, "ותיטב לה' משור פֶּר מִקֶּרֶן מִפְּרִיס" (תהלים ס"ט ל"ב). וביאר רב נחמן שרב יהודה דרש זאת מהכתיב "מקרן" שמשמע קרן אחת.

ואמר רב יהודה, שור שהקריב אדם הראשון, קרניו קודמות לפרסותיו, שכל שוורים, פרסותיהם נולדות עמם, וקרנותיהם גדלים לאחר זמן, אבל של מעשה בראשית, בקומתם נבראו, ובקרניהן, וכשיצא מן הארץ ראשו תחלה, נמצאו שקדמו קרנותיו לפרסותיו, שנאמר "ותיטב לה' משור פֶּר מִקֶּרֶן מִפְּרִיס", תחילה "מקרן" קרן, ורק אחר כך "מפריס" פרסה.

בריות בראשית

הדברים הנ"ל מסייעים את דברי רבי יהושע בן לוי שאמר, כל מעשה בראשית, בקומתן נבראו, כלומר לא קטנים, אלא גדולים בקומה, כאילו היו בני כמה שנים, [ולפיכך קדמו קרנותיו, שהרי עמו נוצרו, ויצאו תחלה], לדעתן נבראו, שהודיעם שיבראם, והם ניאותרו, ולצביונם נבראו, בדמות שבחרו להם, שנאמר, "ויכלו השמים והארץ וכל צבאם" (בראשית ב' א') אל תקרי צבאם אלא צביונם.

בריאת הצומח

[בראשית א' י"א-י"ב] ויאמר אלקים תדשא הארץ דשא עשב מזריע זרע עץ פרי עשה פרי למינו אשר זרעו בו על הארץ ויהי כן. ותוצא הארץ דשא עשב

מסכת הולין

פרק שלישי אלו טרפות דף ס

מְזַרְעֵ זָרַע לְמִינֵהוּ וְעַץ עֹשֶׂה פְּרִי אֲשֶׁר זָרְעוּ בּוֹ לְמִינֵהוּ
וַיֵּרָא אֱלֹהִים כִּי טוֹב.

יציאת כל מין לעצמו

כשציוה הקדוש ברוך הוא על בריאת הדשא והעשב, אמר, "תִּדְשָׂא הָאָרֶץ דְּשָׂא עֵשֶׂב מְזַרְעֵ זָרַע", ולא נאמר בציווי הזה שתהא יציאת כל מין בפני עצמו. וכשציווה על בריאת העצים, נאמר "וְעֵץ פְּרִי עֹשֶׂה פְּרִי לְמִינוֹ", כלומר שיצא כל עץ למינו, ולא יצאו המינים מעורבבים.

ואף על פי שלא נאמר לדשא ולעשב שיצאו כל אחד למינו, נשאו דשאים קל וחומר בעצמן, אם רצונו של הקדוש ברוך הוא בערבוביא, למה אמר למינהו באילנות. ועוד קל וחומר ומה אילנות, שאין דרכן לצאת בערבוביא, שהרי גדולים הם, וענפיהם מרובים, ואין ראויים לגדול צפופים, אם מפוזרים, אמר הקדוש ברוך הוא למינהו, שיצא כל אילן בעצמו ברחוק מחבירו שיהא לו היכר, אנו הדשאים, שרבים אנו, ודרכנו לצאת צמודים ומעורבבים, ואם אין נזהרים לצאת כל עשב לבד, הרי אין אנו ניכרין זה מזה, על אחת כמה וכמה שעלינו לצאת כל מין לעצמו. ומיד כל אחד ואחד יצא למינו.

דרש רבי חנינא בר פפא, שעל זה עניין זה, פתח שר העולם [=מלאך הממונה] ואמר, "יְהִי כְבוֹד ה' לְעוֹלָם יִשְׁמַח ה' בְּמַעֲשָׂיו" (תהלים ק"ד ל"א), שכולם זהירים במצותיו.

הרכיב שני דשאים זה על גב זה

הרכבת שני מינים שונים של אילנות היא בכלל איסור כלאים. ורבינא הסתפק, אם כן הדין גם לעניין הרכבת שני מיני דשאים. שכן מצד אחד אפשר לומר, מאחר שלא נאמר בדשאים בציוויים, שיצאו כל מין לעצמו, אפשר שכולם נחשבים מין אחד, ומותר להרכיבם זה בזה.

ומצד שני אפשר לומר, מאחר שלמעשה יצאו כל מין לעצמו, והסכים עימהם הקדוש ברוך הוא, נחשבים הם כמינים נפרדים, ואסור להרכיבם זה בזה. ומסקנת הגמרא תיקו.

מיעוט הירח וניחומו

רבי שמעון בן פזי דרש את סתירת הכתובים בעניין בריאת המאורות. מתחילה נאמר, "וַיַּעַשׂ אֱלֹהִים אֶת שְׁנֵי הַמָּאֹרֹת הַגְּדֹלִים" (בראשית א' ט"ז), כלומר שנים גדולים היו. ולאחר מכן נאמר, "אֶת הַמָּאֹר הַגָּדֹל לְמַמְשַׁלֵּת הַיּוֹם וְאֶת הַמָּאֹר הַקָּטָן לְמַמְשַׁלֵּת הַלַּיְלָה וְאֶת הַכּוֹכָבִים" (בראשית א' ט"ז), כלומר אחד קטן ואחד גדול.

וביאר שהעניין הבא רמוז בכתובים הללו.

מתחילה נבראו שני מאורות גדולים. ואמרה ירח לפני הקדוש ברוך הוא, ריבונו של עולם, אפשר לשני מלכים שישתמשו בכתר אחד? אמר לה, לכי ומעטי את עצמך.

אמרה לפניו, ריבונו של עולם, הואיל ואמרת לפניך דבר הגון, אמעיט את עצמי? אמר לה, לכי ומשול ביום ובלילה.

אמרה לו, מה גדולה יש בכך שאהיה גם ביום, שרגא בטיהרא למאי מהני, כלומר נר בצהרים אינו מועיל כלום, וכך כשאאיר ביום אין בכך כלום. אמר לה, לך, ימנו בך ישראל ימים ושנים.

אמרה לו, אין זו נחמה, שהרי גם בלא המיעוט מונים דברים אלו, כמו החמה שמונים בה תקופות, שנאמר, "וַיֵּאמֶר אֱלֹהִים יְהִי מְאֹרֶת בְּרָקִיעַ הַשָּׁמַיִם לְהַבְדִּיל בֵּין הַיּוֹם וּבֵין הַלַּיְלָה וְהָיוּ לְאֹתוֹת וּלְמוֹעֲדִים וּלְיָמִים וּשְׁנָיִם" (בראשית א' י"ד). אמר לה, לך, יקראו הצדיקים על שמך, שכשם שאתה קרוי "קטן" כך צדיקים קרויים כן, כמו בכתובים, "וְהָיָה אִם כָּלָה לְאָכַל אֶת עֵשֶׂב הָאָרֶץ וְאָמַר ה' אֱלֹהִים יֵקָמוּ יְעַקֵּב בְּכִי קָטָן הוּא" (עמוס ז' ב'), שמואל הקטן, "וַיְדַוּ הוּא הַקָּטָן וְשִׁלְשָׁה הַגְּדֹלִים הָלְכוּ אַחֲרָי שְׂאוּל" (שמואל א' י"ז י"ד).

ראה הקדוש ברוך הוא שלא נתיישבה דעתה, אמר הקדוש ברוך הוא, הביאו כפרה עלי, שמיעטתי את הירח. וזהו שאמר רבי שמעון בן לקיש, מה נשתנה שעיר של ראש חדש, שנאמר בו "וּשְׁעִיר עִזִּים אֶחָד לְחַטָּאת לַה' עַל עֲלַת הַתָּמִיד יַעֲשֶׂה וְנִסְכּוֹ" (במדבר כ"ח ט"ו) ובכל שאר שעירים לא נאמר כן, אמר הקדוש ברוך הוא, שעיר זה יהא כפרה על שמיעטתי את הירח.

מתי יצאו הצמחים

רב אסי הקשה, ביום השלישי לבריאה כבר נאמר, "וַיִּתְּצָא הָאָרֶץ דְּשָׂא עֵשֶׂב מְזַרְעֵ זָרַע לְמִינֵהוּ וְעַץ עֹשֶׂה פְּרִי אֲשֶׁר זָרְעוּ בּוֹ לְמִינֵהוּ וַיֵּרָא אֱלֹהִים כִּי טוֹב"

מסכת חולין

פרק שלישי אלו טרפות דף ס

(בראשית א' י"ב), ואילו בערב שבת נאמר, "וכל שיח השדה טרם יהיה בארץ וכל עשב השדה טרם יצמח כי לא המטיר ה' אלהים על הארץ ואדם אין לעבד את האדמה" (בראשית ב' ה').

והתירוץ הוא, שביום השלישי יצאו דשאים ועמדו על פתח קרקע, ולא יצאו לחוץ, שהם מתאווים למי גשמים, עד שבא אדם הראשון בערב שבת, ובקש עליהם רחמים, וירדו גשמים, וצמחו. ללמדך שהקדוש ברוך הוא מתאוה לתפלתן של צדיקים.

ומעשה ברב נחמן בר פפא, שהיתה לו גינה והשליך בה זרעים ולא צמחו, התפלל וביקש רחמים, בא גשם וצמחו. ואמר, שנתקיים בזה מאמר רב אסי, שהקדוש ב"ה מתאוה לתפלתן של צדיקים.

השסועה

נאמר בספר דברים, "אך את זה לא תאכלו ממצעי הגרה וממפריסי הפרסה השסועה" (דברים י"ד ז'). ואמר רב חנן בר רבא, "השסועה" האמורה כאן, בריה בפני עצמה היא, שיש לה שני גבין ושני שדראות.

וכי משה רבינו קניגי היה [=צד חיות בקניגון] או בליסטרי היה [=מורה בקשת לחיות], ומנין היה בקי בחיות הללו, שאין אדם בקי בהם? מכאן תשובה לאומר אין תורה מן השמים.

ואמר רב חסדא לרב תחליפא בר אבינא, כתוב בספר אגדה שלך את המאמר הנ"ל, שיש בו מילים צחות אלו, "קניגי ובליסטרי", ופרש בה מה הם, צייד, ורובה קשת.

סרני פלשתים ... והעוים

נאמר בספר יהושע, "מן השיחור אשר על פני מצרים ועד גבול עקרון צפונה לפנעני תחשב חמשת סרני פלשתים (א) העזתי (ב) והאשדודי (ג) האשקלוני (ד) הגתי (ה) והעקרוני (ו) והעוים" (יהושע י"ג ג').

פתח הכתוב ואמר, "חמשת סרני פלשתים", והולך ומונה ששה.

וביאר רבי יונתן, שאמנם כל הששה היו פלישתים, אך רק החמישה היו ארונקי שלהם, כלומר חשובים, והששי, אף שנזכר בפני עצמו, לא היה חשוב, ואינו בכלל "חמשת סרני פלשתים".

ואמר רב חסדא לרב תחליפא בר אבינא, כתוב בספר אגדה שלך את המאמר הנ"ל, שיש בו מילה צחה זו, "ארונקי", ופרש אותה, חשובים שבהם.

ורב אמר, שהעוים בני תימן בן אליפז הם, ולא היו מפלישתים, אך רצו להיות כמותם, ולגור עימם, ולעבוד את אלוהיהם, ולכן התחברו להם, ומכל מקום מאחר שלא היו פלישתים ממש, לא נמנו בכלל, "חמשת סרני פלשתים".

וכן שנינו בברייתא, עוים מתימן באו, ולמה נקרא שמן עוים? (א) מפני שעיותו את מקומם, כלומר יצאו ממקומם הראשון, ועל ידי זה עיותו אותו, שנעשה שומם וחרב. (ב) דבר אחר, נקראו עוים, מפני שאיוו לאלהות הרבה. (ג) דבר אחר, נקראו עוים, שכל הרואה אותם אוחזתו עוית, כלומר רתת וחלחלה. וביאר רב יוסף במה היה מראה שלהם משונה, שיש לכל אחד ואחד מהם שש עשרה שורות שיניים.

מקראות שראויים

להישרף והן גופי תורה

אמר רבי שמעון בן לקיש, הרבה מקראות יש, שנראים לקורא תמוהים ומיותרים, וסבור הוא שראוי היה יותר שישרפו ולא היו כתובים בתורה, וגנאי הוא לתורה שהם כתובים בה. ובאמת כולם גופי תורה, ויש לנו ללמוד מהם הרבה, כפי שנבאר בעזה"י, ואלו הם.

א. "והעוים הישבים בנחצרים עד עזה כפתרים היצאים מכפתור השמידם וישבו תחתם" (דברים ב' כ"ג).

מה בא הכתוב הזה ללמדנו? ומה אכפת לנו מי ישב שם מתחילה קודם כפתורים? התשובה לכך, שמאחר שהשביע אבילך את אברהם, "ועתה השבעה לי באלהים הנה אם תשקר לי ולגניני ולנכדי כחסד אשר עשיתי עמך תעשה עמדי ועם הארץ אשר גרתי בה" (בראשית כ"א כ"ג), לא יכלו בני ישראל לגרש את הפלישתים משם, שהיו מזרעו של אבימלך, ועדיין לא עברו הדורות שהיתה עליהם השבועה. אמר הקדוש ברוך הוא, יבואו כפתורים, ויוציאו משם את העוים הללו, הם הפלישתים בני אבימלך, ועכשיו שיהיו שם כפתורים, יבואו בני ישראל ויכבשום.

מסכת חולין

פרק שלישי אלו טרפות דף סא

ב. "פי חשבון עיר סיחון מלך האמרי הוא והוא נלחם במלך מואב הראשון ויקח את כל ארצו מיזו עד ארנו" (במדבר כ"א כ"ו)

מה בא הכתוב הזה ללמדנו? ומה אכפת לנו שהוא נלחם במלך מואב הראשון? התשובה לכך, שמאחר שאמר להם הקדוש ברוך הוא לישראל, "ויאמר ה' אלי אל תצר את מואב ואל תתגר גם מלחמה פי לא אתו לך מארצו ירשה פי לבני לוט נתתי את ער ירשה" (דברים ב' ט'), לא יכלו בני ישראל לכבוש מארץ מואב כלום. לפיכך אמר הקדוש ברוך הוא, יבוא סיחון יוציא משם את מואב, ויבואו בני ישראל ויוציאו משם את עם סיחון.

וזהו שאמר רב פפא, עמון ומואב טיהרו בסיחון, כלומר על ידי שכבש סיחון חלקים מארצם, טיהר את החלקים הללו לישראל שיוכלו לכובשה.

ג. "צידונים יקראו לחרמון שרין והאמרי יקראו לו שניר" (דברים ג' ט')

מבואר בכתוב הזה, שהחרמון שהיה קרוב לצידונים ולאמורי, בנו עליו אלו ואלו כרכים, זה קרא לו שריון, וזה קרא לו שניר. ולמה נכתבו דברים אלו? מלמד שכל אחד ואחד מאומות העולם הלך ובנה לו כרך גדול לעצמו, והעלה לו על שם הרי ארץ ישראל, ללמדך שאפילו הרי ארץ ישראל חביבין על האומות העולם.

ד. "ואת העם העביר אתו לערים מקצה גבול מצרים ועד קצהו" (בראשית מ"ז כ"א).

מה בא הכתוב הזה ללמדנו? ולמה עשה זאת יוסף? התשובה לכך, שהעביר כל יושבי מצרים ממקום למקום לכבוד אחיו, שלא יוכלו המצרים לגנותם ולקרוא להם גולים, כי גם המצרים יהיו גולים כל אחד ממקומו הראשון.

[ויקרא י"א י"ג-י"ט] ואת אלה תשקצו מן העוף לא יאכלו שקץ הם את הנשר ואת הפרס ואת העזנה. ואת הדאה ואת האיה למינה. את כל ערב למינו. ואת בת היענה ואת התחמס ואת השחף ואת הנץ למינהו. ואת הפוס ואת השלף ואת הינשוף. ואת התנשמת ואת הקאת ואת הרחם. ואת החסידה והאנפה למינה ואת הדוכיפת ואת העטלף.

[דברים י"ד י"א-כ'] כל צפור טהרה תאכלו. וזה אשר לא תאכלו מהם הנשר והפרס והעזנה. והראה ואת האיה והדיה למינה. ואת כל ערב למינו. ואת בת היענה ואת התחמס ואת השחף ואת הנץ למינהו. את הפוס ואת הינשוף והתנשמת. והקאת ואת הרחמה ואת השלף. והחסידה והאנפה למינה והדוכיפת והעטלף. וכל שרץ העוף טמא הוא לכם לא יאכלו. כל עוף טהור תאכלו.

סימני עופות טהורים

וסימני עופות טמאים

כשם שבבהמות ובחיות יש טהורות, שהן מותרות באכילה, ויש טמאות, שהן אסורות באכילה, כך הוא בעופות.

עשרים וארבעה עופות טמאים נזכרו בתורה, ושאר כל העופות טהורים, ולא נתפרשו בתורה סימני העופות, אבל חכמים למדו מהעופות המפורשים בתורה, מה הסימנים על ידם ניתן להבדיל בין הטמאים לטהורים.

ומנו חכמים ארבעה סימנים להבחין על ידם בין עופות טמאים לטהורים.

סימן אחד יש בהתנהגות העוף, והוא סימן טומאה:

א. דורס. והכוונה לעוף שאוחז את טרפו בצפרניו, ומגביהו מן הקרקע.

ורבי אלעזר ברבי צדוק נתן סימן לדבר זה, כל עוף החולק את רגליו, שכשמעמידו על החוט, נותן שתי אצבעות מכאן, ושתיים מכאן, בידוע שהוא דורס.

ושלושה סימנים יש בגופו של העוף, והן סימני טהרה:

ב. יש לו אצבע יתירה. והכוונה לאצבע גבוהה שיש לו אחורי שאר האצבעות.

ג. יש לו זפק. הוא מעין קיבה קטנה באמצע הוושת, בה המאכל מתאסף, לפני שיורד למעיים.

ד. קרקבנו נקלף.

ולהלן בדף ס"ה אמרו תנאים אחרים עוד סימנים בעופות.

דף סא

וכן שנינו בברייתא, שמתוך שנתפרשו שמות עופות טמאים וטהורים, למדנו את סימני הטומאה והטהרה.

מסכת חולין

פרק שלישי אלו טרפות דף סב

מתוך כך שנמנה הנשר בין העופות הטמאים, למדנו בבניין אב, שכשם שהנשר שיש בו ארבעה דברים אלו, (א) אין לו אצבע יתירה. (ב) אין לו זפק. (ג) אין קרקבנו נקלף. (ד) והוא דורס ואוכל. ואמרה תורה שהוא טמא, כך כל עוף כיוצא בו, שיש בו כל סימני טומאה אלו, הרי זה טמא.

ומתוך כך שנתפרש בתורה שתורים טהורים, [שהרי הם קרבים למזבח], למדנו בבניין אב, שכשם שהתורים שיש בהם ארבעה דברים אלו, (א) יש להם אצבע יתירה. (ב) יש להם זפק. (ג) קרקבנו נקלף. (ד) ואינם דורסים ואוכל. ואמרה תורה שהם טהורים, כך כל עוף כיוצא בהם, שיש בו אחד מסימני טהרה אלו, הרי זה טהור.

עוף הבא בסימן אחד

עשרים וארבעה עופות נזכרו בתורה בפירוש שהם טמאים. עשרים מהם יש בהם שלושה סימני טהרה וסימן טומאה אחד. אחד מהם, והוא עורב, יש בו שני סימני טהרה ושני סימני טומאה. שנים מהם, פרס ועזניה, יש בהם שלושה סימני טומאה, וסימן טהרה אחד [בכל אחד מהם סימן טהרה אחר]. ואחד, נשר, יש בו ארבעה סימני טומאה, בלא סימן טהרה.

וכנגדם מבואר בתורה שתורים ובני יונה טהורים, שהם קרבים למזבח, ויש בהם ארבעה סימני טהרה, בלא שום סימן טומאה.

סימני טהרה	סימני טומאה	
3	1	עשרים עופות טמאים
2	2	עורב
1	3	פרס ועזניה
0	4	נשר
4	0	תורים ובני יונה

ורבי חייא שנה ברייתא, בה מבואר, שמכל שאר עופות שבעולם שאינם מפורשים בתורה, כל עוף שיש בו אפילו סימן אחד של טהרה, הרי זה טהור, לפי שאינו דומה לנשר. שהנשר יש בו ארבעה סימני טומאה, ואין בו שום סימן טהרה, וכתבה תורה שהוא טמא, לומר שדווקא כשיש לעוף ארבעה סימני טומאה בלא סימן טהרה, הוא טמא, וכל שאינו כמותו, ואין בו ארבעה סימני טומאה בלא סימן טהרה, הרי זה טהור. ובתנאי שאינו מאותם עשרים וארבעה עופות טמאים הכתובים בתורה בפירוש, שהם טמאים אף על פי שיש להם חלק מסימני הטהרה, ולכן נתפרשו בתורה להוציאם מהכלל.

ואין לומר לאידך גיסא, אדרבה, דווקא עוף שיש בו ארבעה סימנים של טהרה, הוא טהור, שרק כך הוא דומה לתורים ובני יונה המפורשים בתורה לטהרה.

והסיבה שאין לומר כן, כי אם היה הדבר כך, שרק עוף שיש לו ארבעה סימני טהרה הוא טהור, לא היתה צריכה תורה לפרט עשרים וארבעה עופות טמאים, שכן כולם אין בהם ארבעה סימני טהרה.

אבל עכשיו שאנו לומדים דין שאר עופות מנשר, שאין בו שום סימן טהרה, מובן למה פירטה תורה שאר עשרים ושלושה עופות טמאים, כי אם לא היה נכתב בפירוש שהם טמאים, כנגד הכלל המטהר עוף שיש בו אפילו סימן טהרה אחד, היינו מטהרים אותם, וכדי להוציאם מהכלל, נמנו בפירוש, לומר שהם טמאים, אף על פי שיש בהם סימני טהרה.

ובזה כבר ידעתו שתורים ובני יונה עופות טהורים, שכן יש בהם סימני טהרה, ומה שנתפרשו בתורה, לא ללמד שהם טהורים, אלא לומר שהם לבדם ראויים להקרבה למזבח.

דף סב

בא לפניו עוף שיש בו סימן טהרה אחד

אמר רב נחמן, מי שבקי בעופות הנזכרים בתורה, ומכיר את הפרס והעזניה, ויודע מי מהם קרוי פרס, ומי מהם קרוי עזניה, ובא לפניו עוף אחר שיש בו סימן טהרה אחד, ואינו דומה לפרס ולעזניה, כיון שברור לו שאין זה לא פרס ולא עזניה ולא מינם, ומאחר שהם העופות היחידים בעלי סימן טהרה אחד שהם טמאים, אותו עוף שבא לפניו טהור הוא. ואם אינו בקי, ואינו מכיר את הפרס והעזניה, ובא לפניו עוף שיש בו סימן טהרה אחד, עליו לחשוש שמא הוא פרס או עזניה, ואסור לו לאכלו.

ואמימר לא קיבל דברי רב נחמן, ואמר, שההלכה היא, שגם מי שאינו בקי בעופות

מסכת חולין

פרק שלישי אלו טרפות דף סב

הכתובים בתורה, ואינו מכיר את הפרס והעזניה, אם מצא עוף שיש בו סימן טהרה אחד, הרי זה טהור, ואין לחוש שהוא פרס או עזניה, כי עופות אלו לא ימצאו במקומות יישוב. ומכל מקום כל זה, כשאותו עוף אינו דורס.

בא לפניו עוף שיש בו שני סימני טהרה

אמר רב נחמן, מי שבקי בעופות הנזכרים בתורה, ומכיר את העורב למינו השונים, ובא לפניו עוף אחר שיש בו שני סימני טהרה, ואינו דומה למיני עורב, כיון שברור לו שאין זה מין עורב, ומאחר שהעורב למינו השונים הם העופות היחידים בעלי שני סימני טהרה שהם טמאים, אותו עוף שבא לפניו טהור הוא. ואם אינו בקי, ואינו מכיר את מיני העורב, ובא לפניו עוף שיש בו שני סימני טהרה, עליו לחשוש שמא הוא מין עורב, ואסור לו לאכלו.

מין עורב

בכלל העופות הטמאים נאמר, "את קל ערב למינו", ומבואר בזה שיש עופות נוספים הנחשבים מין עורב, שהם טמאים כמו עורב, ונחלקו חכמים מה הם.

לדעת רבי אליעזר, העוף הנחשב מין עורב הוא זרזיר, שהזרזיר גם כן יש בו שני סימני טהרה כמו עורב. אך אמרו לו לרבי אליעזר, והלא אנשי כפר תמרתא שביהודה היו אוכלים אותו, מפני שיש לו זפק, כלומר אמנם יש בו שני סימני טהרה כמו עורב, אך אינם שווים שהזרזיר אחד מסימני טהרה שלו שיש לו זפק והעורב יש לו שני סימני טהרה אחרים. אמר להם רבי אליעזר, אף הן עתידין ליתן את הדין, שמכל מקום מין עורב הוא, שלכן הוא רגיל לשכון עם העורבים, וכן אמר רבי אליעזר, לא על חנם זרזיר הולך אצל עורב, אלא מפני שהוא מינו.

ויש אומרים שלדעת רבי אליעזר, העוף הנחשב מין עורב הוא סנונית לבנה, שהסנונית הלבנה גם כן יש בה שני סימני טהרה כמו עורב. אך אמרו לו לרבי אליעזר, והלא אנשי גליל העליון אוכלים אותו, מפני שקרקבנו נקלף, כלומר אמנם יש בו שני סימני טהרה כמו עורב, אך אינם שווים, שהסנונית אחד מסימני טהרה שלה שקרקבנה נקלף, והעורב יש לו שני סימני טהרה אחרים. אמר להם רבי אליעזר, אף הן עתידין ליתן את הדין, שמכל מקום מין עורב הוא.

וכתבו התוס', שמתוך הדברים האלו נראה, ששני סימני טהרה שיש בעורב הם, שאינו דורס ואוכל, ויש לו אצבע יתירה, שכן אין בו את הסימנים הללו שנזכרו כאן זפק וקרקבנו נקלף.

עוף המסרט לטהרת מצורע

לדברי רב יהודה, עוף הנקרא עוף המסרט טהור הוא, וכשר לטהרת מצורע, שהוא צפור האמור בתורה. ואין זה כדברי הכל, אלא כדעת חכמים בלבד, כי עוף זה הוא סנונית לבנה שנחלקו בה רבי אליעזר וחכמים, ולדעת רבי אליעזר מין עורב היא, וטמאה.

ולדברי אמימר ללשון ראשון, הכל מודים שסנונית שכרסה לבן טהורה היא, וכשרה לטהרת המצורע, ורבי אליעזר אסר רק סנונית שכריסה ירוק, שהיא לבדה סנונית לבנה מין עורב לדעתו, וקרויה סנונית לבנה כי היא לבנה לעומת אותן הדרות בבתים שהן שחורות לגמרי, והלכה כרבי אליעזר.

ולדברי אמימר כפי ששנאם מר זוטרא, הכל מודים שסנונית שכרסה ירוק טמאה היא, ופסולה לטהרת המצורע, וחכמים התיירו רק סנונית שכריסה לבן, והלכה כחכמים.

מיני תורים ובני יונה

כבר נתבאר שתורים ובני יונה ראויים למזבח לקרבנות מסוימים. אך יש חילוק ביניהם, היונים כשרים רק בקטנותם, שבכל מקום נזכרו בשם בני יונה, כלומר קטנים. והתורים כשרים רק בבגרותם, שבכל מקום נזכרו בשם תורים.

ואמר רחבה משמו של רב יהודה רבו, שהעוף הנקרא תסיל, מין יונה הוא, ולפיכך כשר למזבח בעודו קטן ופסול אחר שגדל. ועופות הקרויים אציפי, וכן עופות הקרויים תורים של רחבה, שניהם מין תורים הם, ולפיכך כשרים למזבח אחר שגדלו ופסולים בקטנותם.

מי חטאת ששתה מהם עוף

מי שנטמא במת, טהרתו בטבילה, אחרי הזאת מי חטאת ביום שלישי וביום השביעי. ומי חטאת הם מים שנתנו בהם אפר פרה אדומה. וכלל בידינו, שמים שנעשית בהם מלאכה, פסולים להיות מי חטאת.

ושנינו בברייתא, שמים ששתו מהם עופות, פסולים למי חטאת, כי העוף מעלה מן המים במקור שלו, וחלק מהמים חוזרים ונופלים לכלי, ומים אלו שהיו בפי העוף, נחשבים כמים שנעשו בהם מלאכה, וכשחוזרים לכלי, יש בו מים שנעשו בהם מלאכה. **יוצאים מן הכלל יונים, שאם שתו מהמים, אין המים נפסלים בכך**, משום שהיונה מוצצת את המים, ואינה חוזרת ומפילה ממה שמעלה בפיה.

ורב דניאל בר רב קטינא הקשה מהדין הזה על המבואר לעיל, שתסיל מין יונה הוא, שכן בברייתא הנ"ל מבואר שרק יונה יוצאת מכלל שאר עופות, שהיא לבדה מוצצת את המים ואינם נפסלים על ידה, ואם תסיל מין יונה הוא, היה לברייתא לומר שגם תסיל דינו כן.

ותירץ רבי זירא, שאמנם תסיל מין יונה הוא, וגם הוא מוצץ מים כמו יונה, והסיבה שהמים נפסלים בשתייתו, לא מפני שאינו מוצץ, אלא מפני שאחר כך הוא מקיא מהמים שמצץ, ובזה הוא שונה מיונה, אך אין זה שינוי המחשיבו מין אחר. ומכל מקום, מאחר שהתסיל מקיא מהמים שמצץ, המים שבכלי נפסלים מפני הקיאה המעורבת בהם, שהם נידונים כרוק ולא כמים. א"נ המים נחשבים כמים שנעשית בהם מלאכה.

שם לוואי

אמר רב יהודה תורים הנקראים תורי צוצייני, [ובארמית כופשני צוצייני], אף על פי שאינם קרויים "תורים" סתם, אלא תורי צוצייני [=על שם מקומן], כשרים הם למזבח, והכוונה לתורים המצויים ברחבה.

והקשו על דבריו, מהדין האמור לעניין הזאת מי חטאת, שנאמר בתורה לצורך ההזאה "וְלָקַח אֶזּוֹב וְטָבַל בַּמַּיִם כּוֹ" (במדבר י"ט י"ח), ודרשו חכמים, "אֶזּוֹב" הנקרא בלא תוספת, ולא "אזוב יון", ולא "אזוב כוחלי", ולא "אזוב רומי", ולא "אזוב מדברי", ולא כל אזוב שיש לו שם לווי. ואם כן, כשאמרה תורה דבר מסוים בסתם, אין הכוונה לדבר בעל אותו שם עם תוספת, וכמו כן כשאמרה תורה להקריב תורים, לא נוכל להקריב תורי צוצייני.

ותירץ על זה אב"י, שכל אותם אזובים בעלי שם לוואי, פסולים, משום שבזמן מתן תורה כבר היו קרויים כן, ומתוך כך שנאמר באותו זמן להביא "אזוב" סתם, אינם בכלל אזוב סתם האמור בתורה. אבל תורי צוצייני, בזמן מתן תורה היו קרויים "תורים" סתם, ורק אחר זמן נשתנו להיות נקראים צוצייני, על שם מקומם, ואם כן כשאמרה תורה "תורים", נתכוונה גם לתורים הללו, שבאותו זמן היו קרויים "תורים" סתם.

ורבא תירץ, שתורי צוצייני אין להם שם לוואי כלל, שכן במקומם קוראים להם תורים סתם, ורק בשאר מקומות העלו להם שם לוואי, על שם מקומם, ואין זה חלק משמם כלל.

מיני כרזי

אמר רב יהודה, אותם חגבים [=כרזי" בארמית], המצויים בין הסרפדים [=חילפי בארמית"], מותרים באכילה. ואותם המצויים בין הכרובים, אסורים באכילה.

ואמר רבינא, שאותם המצויים בין הכרובים, לא מחמת הספק אסורים באכילה, אלא בוודאי, ולכן האוכל אותם לוקה, משום שעבר על איסור אכילת שרץ העוף.

צרדא וברדא

שני מינים קרובים יש, אחד קרוי צרדא, ואחד קרוי ברדא. ואמר רב יהודה, צרדא מותר באכילה, וברדא אסור באכילה, וסימן לדבר שלא תחליף ביניהם, "ברדא" כמו "בר דה" [=חוץ ממנו"], כלומר סור מעליו.

שמונה ספיקות

אמר רב אסי שמונה עופות ספק אצלנו אם הם טמאים או טהורים ואלו הם: (א) חובא. (ב) חוגא. (ג) סוגא. (ד) הרנוגא. (ה) תושלמי. (ו)

מרדא. (ז) כוחילנא. (ח) בר נפחא.

והסיבה שהן ספקות, כי יש בהן סימן טהרה אחד בספק, והוא, שקורקבן נקלף. שכן עופות טהורים קרקבן נקלף ביד [או כמות שהוא, או אחר שירפה בשמש]. ועופות טמאים אין קורקבן נקלף כלל. ושמונה עופות אלו, קורקבן נקלף בסכין ולא ביד.

נקלף ביד אחר חימום השמש

נתבאר שאחד מסימני הטהרה שיהיה הקורקבן נקלף ביד. ומבואר, שלא רק כשהוא נקלף ביד כמות שהוא אחר שחיטה, הדבר נחשב סימן טהרה, אלא גם אם נקלף ביד רק אחרי שמתחמם בשמש.

וכן היה בבן אווז שהיה בביתו של שמואל, שלא היה קורקבנו נקלף, והניחוהו בשמש, וכיון שנעשה הקרקבן רפוי בשמש, נקלף ביד.

תרנגול ותרנגולת של אגם

לדברי אביי, **תרנגולא דאגמא** [=תרנגול של אגם], הוא "מרדא" הנזכר לעיל בין שמונה ספיקות, ו**אסור** באכילה.

ולדברי רב פפא, אמנם תרנגולא דאגמא [=תרנגול של אגם] אסור, אבל **תרנגולתא דאגמא** [=תרנגולת של אגם] **מותרת**. וסימן לדבר, שלא תחליף ביניהם, שדומה דינם לדין הידוע לעניין בני עמון, "לא יבא עמוני ... בקהל ה'" (דברים כ"ג ד'), עמוני אסור, ולא עמונית.

ומרימר דרש שגם תרנגולתא דאגמא **אסורה**, והסיבה לכך כי חכמים בדקו ומצאו שהיא דורסת, וזו היא גירותא הנזכרת בדף ק"ט שהיא אסורה.

וכתב רש"י, מתוך שאין אנו בקיאים בהם, נראה לי דעוף הבא לפנינו, יש לומר שמא ידרוס, דהא הך תרנגולתא דאגמא היו מחזיקין בטהורה, ולאחר זמן ראוה שדורסת, ואין עוף נאכל לנו אלא במסורת, עוף שמסרו לנו אבותינו בטהור, ושלא מסרו לנו, יש לחוש, ובמסורת יש לנו לסמוך.

מיני אנדרפטא

שני מיני עופות יש, ששמותם דומים, ודינם שונה. אחד נקרא "שבור אנדרפטא", ואחד נקרא "פירוז אנדרפטא". ואמר רב, שהעוף הנקרא "שבור אנדרפטא", מותר באכילה. והעוף הנקרא "פירוז אנדרפטא", אסור באכילה. וסימן לדבר שלא תחליף ביניהם, אדם שהיה וחזק בזמנם כרשע, ששמו "פירוז" כשם העוף האסור.

בוניא ופרוא

שני מיני עופות יש אחד נקרא "בוניא" ואחד נקרא "פרוא". ואמר רב הונא, "בוניא" מותר באכילה, "פרוא", אסור באכילה. וסימן לדבר שלא תחליף ביניהם, מכשף אחד ששמו "פרואה", כשם העוף האסור.

"מרדו זגיד ואכיל" ו"סגיד ואכיל"

שני מיני עופות יש, ששמותם דומים, ודינם שונה. אחד נקרא "מרדו זגיד ואכיל", ואחד נקרא "סגיד ואכיל". ואמר רב פפא, שהעוף הנקרא "מרדו זגיד ואכיל", מותר באכילה. והעוף הנקרא "סגיד ואכיל", אסור באכילה. וסימן לדבר שלא תחליף ביניהם, "סגיד" לשון השתחוואה, ונאמר "כי לא תשתחוה לאל אחר כי ה' קנא שמו אל קנא הוא" (שמות ל"ד י"ד), כלומר "סגיד" אסור.

עופות של יין

אמר שמואל, העוף הנקרא "שתיא חמרא" [=שותה יין], אסור באכילה, וסימן לדבר, שלא תשכח דין זה, הדין האמור בכהנים, "שתויי יין פסולין לעבודה".

ואמר שמואל, העוף הנקרא "מזגא חמרא" [=מזוג יין], אסור באכילה. והעוף הנקרא "בת מזגא חמרא" [=בת מזוג יין], מותר באכילה. וסימן לדבר, שלא תחליף ביניהם, ההלכה "יפה כח הבן מכח האב", כך זה ששמו "בת מזגא חמרא", עדיף על זה ששמו "מזגא חמרא".

דף סג

שקיטנא

יש שלושה מיני עופות הקרויים "שקיטנא"

מסכת חולין

פרק שלישי אלו טרפות דף סג

אחד מהם גופו ירוק ושוקיו ארוכות. והשנים האחרים, גופם אדום, אחד מהם שוקיו ארוכות, ואחד מהם שוקיו קצרות. ורב יהודה לימד מה דינם.

זה שגופו אדום ושוקיו ארוכות, מותר באכילה, וסימן לזכור זאת, שהוא דומה לעוף כשר הנקרא מורזמא שגם הוא אדם ושוקיו ארוכות.

וזה ששוקיו קצרות, אסור באכילה, וסימן לזכור זאת, שהוא דומה לננס, הנחשב מום בכהנים, ופוסל לעבודה.

וזה ששוקיו ארוכות וגופו ירוק, הוא אסור באכילה, וסימן לזכור זאת, הדין האמור במעי בהמה שנחמרו, שאם נעשו ירוקים, הבהמה טרפה.

השלך

השלך הוא אחד מהעופות הטמאים. וביאר רב יהודה, שהשלך הוא העוף הידוע להם, שהיה שולה דגים מן הים. ופירש רש"י, שזהו עורב המים.

הדוכיפת

הדוכיפת הוא אחד מהעופות הטמאים. וביאר רב יהודה, שהדוכיפת הוא העוף שהודו כפות, כלומר כרבולתו עבה, ודומה כמי שכפולה ותוך הראש, וכפותה שם. ופירש רש"י, שהוא עוף גדול כתרנגול.

וכן שנינו בברייתא, "דוכיפת", שהודו כפות. וזהו שהביא שמיר לבית המקדש [כמבואר במסכת גיטין]. ופירש רש"י, שתרגום של דוכיפת הוא נגר טורא, כלומר תרנגול הבר.

[תהילים ל"ו ז'] צִדְקַתְךָ כְּהַרְרֵי אֵל מְשֻׁפָּטָה תְהוֹם רַבָּה אָדָם וּבְהֵמָה תוֹשִׁיעַ ה'.

צִדְקַתְךָ כְּהַרְרֵי אֵל מְשֻׁפָּטָה תְהוֹם רַבָּה

רבי יוחנן, כשהיה רואה שֶׁלֶךְ, היה אומר את הכתוב, "מְשֻׁפָּטָה תְהוֹם רַבָּה", שברא הקדוש ברוך הוא שֶׁלֶךְ לשפוט ולהמית בו את דגת הים, אותם שהגיע זמנם למות. וכשהיה רואה נמלה היה אומר את הכתוב, "צִדְקַתְךָ כְּהַרְרֵי אֵל", שאפילו נמלה קטנה יש לה חיות כבעל חיים גדול.

לקני ושקנאי בטני ובטנאי

שני זוגות של מיני עופות יש, ששמותיהם קרובים, (א) לקני ושקנאי. (ב) בטני ובטנאי.

ואמר אמימר, הראשון שבכל זוג, כלומר **לקני ובטני**, עופות כשרים הם, שאין לטעות בהם, ולכן **מותרים** הם באכילה **בכל מקום**.

והשני שבכל זוג, כלומר **שקנאי ובטנאי**, גם כן עופות כשרים הם, אך מאחר שדומים הם לפרס ולעזניה, כל מקום שמצויים פרס ועזניה, אין אוכלים גם את השקנאי והבטנאי, שלא יחליפו בינם לאסורים. ושאר **מקומות**, שאין **פרס ועזניה מצויים** בהם, השקנאי והבטנאי **מותרים** באכילה.

קואי וקואי קואתא

שלושה מיני עופות יש ששמותיהם דומים קואי וקואי קואתא. ואמר **אביי**, השנים הראשונים, **קואי וקואי**, עופות טמאים הם **ואסורים** באכילה. והעוף השלישי **קואתא**, עוף טהור הוא **ומותר** באכילה. **ובארץ ישראל אמרו**, שגם העוף **קואתא** עוף טמא, הוא **ואסור באכילה**, והיו מלקים את האוכלו.

תנשמת

בשני מקומות נזכרת "תנשמת" בתורה, בין העופות האסורים באכילה נאמר "וְאֵת הַתְּנַשְׁמֹת", וכן בין השרצים הטמאים נאמר, "וְזֶה לָכֶם הַטָּמֵא בַּשָּׂרָה הַשֹּׁרֵץ עַל הָאָרֶץ הַחַלְדִּי וְהַעֲכָבָר וְהַצָּב לְמִינֵהוּ. וְהָאֲנָקָה וְהַכַּחַם וְהַלְטָאָה וְהַחֲמִט וְהַתְּנַשְׁמֹת" (ויקרא י"א כ"ט-ל).

ושנינו בברייתא, שתנשמת האמורה בין העופות האסורים, היא "באות" שבעופות [פירש רש"י, עוף הצועק בלילה]. ותנשמת האמורה בשרצים, היא "באות" שבשרצים. [ונמצא ששם "תנשמת" בלשון הקודש הוא "באות" בלשון הגמרא. וכשם שבלשון תורה יש שני מיני "תנשמת", כך בלשון הגמרא יש שני מיני "באות"]. ואין לומר חילוף הדברים, כי כן התורה נדרשת, דבר הלמד מעניינו, התנשמת האמורה בין העופות היא

מסכת חולין

פרק שלישי אלו טרפות דף סג

משנה תורה [דברים י"ד י"א-כ']	תורת כהנים [ויקרא י"א י"ג-י"ט]
כל צפור טהרה תאכלו. וזה אשר לא תאכלו מהם	ואת אלה תשקצו מן העוף לא יאכלו שקץ הם
א הנָּשֵׁר	א את הנָּשֵׁר
ב והפָּרֶס	ב ואת הפָּרֶס
ג והעֲזֹנִיָּה.	ג ואת העֲזֹנִיָּה.
ד והרָאָה	ד ואת הדָּאָה
ה ואת האֵיָּה	ה ואת האֵיָּה לְמִינָהּ.
ו והדִּיָּה לְמִינָהּ.	
ז ואת כל ערב לְמִינֹו.	ז את כל ערב לְמִינֹו.
ח ואת בת היַעֲנָה	ח ואת בת היַעֲנָה
ט ואת התַחֲמָס	ט ואת התַחֲמָס
י ואת השַׁחֵף	י ואת השַׁחֵף
יא ואת הנָּץ לְמִינֵהוּ.	יא ואת הנָּץ לְמִינֵהוּ.
יב את הכּוֹס	יב ואת הכּוֹס
	יב ואת השֶׁלֶף
יג ואת הַנְּשׁוּף	יג ואת הַנְּשׁוּף.
יד והתַנְּשֵׁמֶת.	יד ואת התַנְּשֵׁמֶת
טו והקָאָת	טו ואת הקָאָת
טז ואת הַרְחֵמָה	טז ואת הַרְחֵמָה.
יז ואת השֶׁלֶף.	
יח והחֲסִידָה	יח ואת החֲסִידָה
יט והאַנְּפָה לְמִינָהּ	יח והאַנְּפָה לְמִינָהּ
כ והדּוֹכִיפֶת	יט ואת הדּוֹכִיפֶת
כא והעֲטָלָף.	כ ואת העֲטָלָף

ואפילו אם נאמר שדאה הכתובה בתורת כהנים, ודיה הכתובה במשנה תורה שני מיני עופות הם, עדיין יש לנו רק עשרים ושנים מיני עופות ולא עשרים וארבעה.

השיב לו רב חסדא אביו, כך אמר אחי אמך, הוא רב חנן בר רבה, כל עוף שכתוב בו "לְמִינָהּ" או "לְמִינֹו" או "לְמִינֵהוּ" או "לְמִינָהּ", בא הכתוב הזה להוסיף עוד מין.

אך עדיין קשה, שכן נתבאר, שמפורשים בכתוב עשרים ושנים מינים, ועוד ארבע פעמים כתוב "לְמִינָהּ" או "לְמִינֹו" או "לְמִינֵהוּ" או "לְמִינָהּ", ואם כן הגענו לעשרים וששה מיני עופות.

ותירץ אביו, שבאמת נתפרשו במקרא רק עשרים מינים ולא יותר.

שכן "דאה" הכתובה בתורת כהנים, היא "ראה" הכתובה במשנה תורה. ואין לומר ששני מינים הם, שבכל מקום הכתובים במשנה תורה באים להוסיף ואינו מחסר, ולא יתכן שלא יזכר במשנה תורה מה שנכתב בתורת כהנים, ואם כן "דאה" הכתובה בתורת כהנים היא "ראה" הכתובה במשנה תורה ואינה מין נוסף.

ומלבד זאת כשם ש"ראה" ו"דאה" מין אחד, כך "איה" ו"דיה" הכתובות במשנה תורה מין אחד הם. ואין לומר ששני מינים הם, שבכל מקום הכתובים במשנה תורה באים להוסיף ואינו מחסר, ולא יתכן שלא יזכר במשנה תורה מה שנכתב בתורת כהנים, ומאחר שבתורת כהנים נאמר על האיה "למינהו" על כרחך גם במשנה תורה אמור בה כן, ומאחר שלא מצינו שנאמר הדבר באיה, אלא בדיה, למדנו שאיה ודיה מין אחד הם.

ואם כן עשרים מינים מפורשים הם ועוד ארבעה "לְמִינָהּ" או "לְמִינֹו" או "לְמִינֵהוּ" או "לְמִינָהּ", סך הכל עשרים וארבעה מיני עופות.

משנה תורה [דברים י"ד י"א-כ']	תורת כהנים [ויקרא י"א י"ג-י"ט]
כל צפור טהרה תאכלו. וזה אשר לא תאכלו מהם	ואת אלה תשקצו מן העוף לא יאכלו שקץ הם
א הנָּשֵׁר	א את הנָּשֵׁר
ב והפָּרֶס	ב ואת הפָּרֶס
ג והעֲזֹנִיָּה.	ג ואת העֲזֹנִיָּה.
ד והרָאָה [היא דאה היא ראה].	ד ואת הדָּאָה
ה ואת האֵיָּה [היא איה היא דיה]	ה ואת האֵיָּה
ו לְמִינָהּ.	ו לְמִינָהּ.
ז ואת כל ערב	ז את כל ערב
ח לְמִינֹו.	ח לְמִינֹו.
ט ואת בת היַעֲנָה	ט ואת בת היַעֲנָה
י ואת התַחֲמָס	י ואת התַחֲמָס
יא ואת השַׁחֵף	יא ואת השַׁחֵף
יב ואת הנָּץ	יב ואת הנָּץ
יג לְמִינֵהוּ.	יג לְמִינֵהוּ.
יד את הכּוֹס	יד ואת הכּוֹס
	טו ואת השֶׁלֶף
טו ואת הַנְּשׁוּף	טז ואת הַנְּשׁוּף.
טז והתַנְּשֵׁמֶת.	יז ואת התַנְּשֵׁמֶת
יז והקָאָת	יח ואת הקָאָת
יח ואת הַרְחֵמָה	יט ואת הַרְחֵמָה.
יט ואת השֶׁלֶף.	
כ והחֲסִידָה	כ ואת החֲסִידָה
כא והאַנְּפָה	כא והאַנְּפָה
כב לְמִינָהּ	כב לְמִינָהּ
כג והדּוֹכִיפֶת	כג ואת הדּוֹכִיפֶת
כד והעֲטָלָף.	כד ואת העֲטָלָף

למה נכתבו שתי שמות של עוף אחד

נתבאר, שאיה ודיה הכתובות יחד במשנה תורה, "וְאֵת הָאֵיָּה וְהַדִּיָּה", אינם שני מינים אלא מין אחד. ומדוע נכתב המין הזה בשני שמותיו?

ביאר זאת רבי בברייתא, **שלא תתן פתחון פה לבעל דין**, הרוצה להכשיר את העוף הזה, לחלוק עליך ולומר, **מה שאתה אוסר מין אחר הוא**. כלומר, שלא תהא אתה קורא איה אסורה, והוא קורא אותה דיה, ואומר מותרת היא. או

מסכת חולין

פרק שלישי אלו טרפות דף סג

אתה קורא דיה אסורה, והוא קורא אותה איה, ואומר מותרת היא. לפיכך פרט הכתוב במשנה תורה בכל שמותיהם, והראה ואת האיה והדיה למינה.

וכן מבואר, שמין העוף "איה" יש בו הרבה מיני עופות, שכולם מין "איה", שכך שנינו בברייתא, איסי בן יהודה אומר, מאה עופות טמאים יש במזרח, וכולם מין איה הם.

למה נכפלו הפרשיות הללו

כבר נתבאר, שהפרשה בה נתבארו החיות והבהמות הטהורות והעופות הטמאים, נכתבה גם בתורת כהנים וגם במשנה תורה.

וביארנו בברייתא, שהסיבה לכך שנכפלה פרשת החיות והבהמות הטהורות, **משום "שסועה"**, שנכתבה במשנה תורה, ולא בתורת כהנים. והסיבה לכך שנכפלה פרשת העופות **הטמאים**, **משום "הראה"**, שנכתבה במשנה תורה, ולא בתורת כהנים.

ולכאורה שני דברים אלו שווים הם, ואם כן, כשם ש"שסועה" שנכתבה במשנה תורה, היא דבר נוסף, שלא נכתב בתורת כהנים, כך "הראה" הכתובה במשנה תורה, היא דבר נוסף שלא נכתב בתורת כהנים, שלא כדברי רב שאמר היא "ראה" היא "דיה".

ותירצו שאין הדבר כן, "השסועה" נכתבה במשנה תורה, ללמד על בהמה נוספת שהיא טהורה. ו"הראה" נכתבה במנה תורה לומר, שיש לדאה שם נוסף.

דעה נוספת

נתבאר שלדעת רב חסדא אמר רב עשרים וארבע מיני עופות טמאים יש, ו"דאה" ו"איה" הכתובים בתורת כהנים, שני מינים הם. ו"דאה" זו קרויה במשנה תורה בשם "ראה".

ו"איה" זו קרויה בתורת כהנים גם בשם דיה.

ד	וְאֵת הַדְּאָה	ד	וְהַרְאָה [היא דאה היא ראה].
ה	וְאֵת הָאֵיָה	ה	וְאֵת הָאֵיָה וְהַדְּיָה [היא איה היא דיה]

ורבי אבהו חולק על כך, ואומר, ש"דאה" של תורת כהנים, הקרויה במשנה תורה "ראה", היא היא "איה", ונמצא שכל אלו שמות מין אחד, בתורת כהנים נכתבו שתי שמותיו, "דאה" ו"איה", ובמשנה תורה נכתבו שלוש שמותיו, "ראה" "איה" "דיה", שכך אמר רבי אבהו, "ראה" זו "איה", ולמה נקרא שמה "ראה", שרואה ביותר, וכן הוא אומר, "נְתִיב לָא יְדָעוּ עֵיט וְלֹא שֶׁזְפָתוּ עֵין אֵיָה" (איוב כ"ח ז'), וכן שנינו בברייתא, עומדת בבבל ורואה נבלה בארץ ישראל. ונמצא שלדעת רבי אבהו, יש רק עשרים ושלושה מיני עופות טמאים.

רוב מינים של בעלי חיים

אבימי בריה דרבי אבהו אבהו שנה ברייתא, שבע מאות מיני דגים טמאים יש. ושמונה מאות מיני חגבים טמאים. ולעופות טהורים אין מספר, כי רבים הם מאד.

לעולם ישנה אדם לתלמידו דרך קצרה

בבהמות ובחיות מנה הכתוב את הטהורות, "שֹׁר שֶׁה כְּשָׁבִים וְשֶׁה עֲזִים. אֵיל וְצָבִי וְיַחְמוֹר וְאֶקוֹ וְדִישָׁן וְתֹאוֹ וְזָמֶר". ובעופות מנה הכתוב את הטמאות. וביאר רבי הדבר, גלוי וידוע לפני מי שאמר והיה העולם, שבהמה טמאה מרובה מן הטהורות, לפיכך מנה הכתוב בטהורה. גלוי וידוע לפני מי שאמר והיה העולם שעופות טהורין מרובין על הטמאין, לפיכך מנה הכתוב בטמאין.

ומה באה תורה ללמדנו בזה? כמאמר רב הונא אמר רב [וי"א שאמר זאת רב משום רבי מאיר], לעולם ישנה אדם לתלמידו דרך קצרה.

עוף טהור נאכל במסורת

אמר רבי יצחק, עוף טהור נאכל במסורת, כלומר, **אם זכור הוא באדם כשר שאכלו, יכול לסמוך על כך ולאוכלו. וכן אם מסר לו רבו צייד** [כלומר המורה שלו לצייד], **או צייד חכם אחר, שעוף פלוני טהור הוא, הרי זה טהור.** שנאמן הצייד לומר, עוף זה טהור מסר לי רבי. ואמר רבי יוחנן, שדין זה אמור רק אם אותו צייד שקיבל ממנו, בקי בעופות הטמאים ובשמותיהם.

לקנות ביצים מנוכרים

נוכרי שמוכר ביצים, ואומר שהם ביצים של עוף מסוים שהוא טהור, ניתן לסמוך על דבריו, כי לא ישקר בדבר שניתן לבדוק אותו, ודבר זה ניתן לבדוק, על ידי הבאת ביצים אחרות של אותו העוף, ולהשוותם עם אלו. ומאחר שסומכים על דבריו, שהביצים הם ביצים של עוף טהור, הביצים מותרות באכילה, ואין לחוש שהם ביצים של נבלה או טרפה.

ודוקא כשאמר שהביצים הם של עוף מסוים שהוא טהור, סומכים על דבריו, אבל אמר שהביצים הם של עוף טהור, בלא לפרט איזה עוף טהור, אין סומכים על דבריו, כי אפשר שבאמת הביצים של עוף טמא, ואינו חושש לשקר, כי אם יתפס בשקרו, יאמר, הייתי סבור שעוף זה טהור הוא.

סימני ביצים

מבואר בברייתא, שיש סימנים להבחין על ידם, אם ביצים הן טמאות או טהורות. וסימנים אלו, כשם שהם סימן בביצי עופות כך הם סימן בביצי דגים. [ונקראים ביצי דגים בשם עוברי דגים, משום שהם מחוברים יחד הרבה].

דף סד

ומה הם הסימנים הללו? הדבר מבואר בברייתא אחרת,

א. סימן בצורת הביצה. כל שכודרת ועגולגולת, כלומר עבה ועגולה ככדור, אך לא לגמרי ככדור, אלא משוכה לאורכה ועגולה לרחבה, וראשה אחד כד [כלומר ככדור ואינו חד], וראשה אחד חד. ואם היו שני ראשיה כדים או שני ראשיה חדים היא טמאה.

ב. סימן בתוכן הביצה. היה החלבון [הלבן] מבחוץ וחלמון [הצהוב] מבפנים, סימן שהביצה טהורה. ואם הדבר הפוך, שהחלמון מבחוץ והחלבון מבפנים סימן שהביצה טמאה. ואם היו חלבון וחלמון מעורבים זה בזה, בידוע שהיא ביצת שרץ.

לסמוך על הסימנים הללו

לעיל נתבאר, שהלוקח ביצים מנוכרי, סומך עליו שהם טהורות, רק אם אמר לו הנוכרי של איזה עוף טהור הם. ולא אמרו, שיוכל הקונה לסמוך על הסימנים של הביצים.

ומתחילה אמרו, שהסיבה לכך שאין הקונה יכול לסמוך על הסימנים הללו של צורת הביצים, כי מדובר באופן שבטלו הסימנים של הצורה, שהביצים היו חתוכות, ולא ניתן לדעת אם היו כודרות וחדות.

וכמו כן אמרו, שהסיבה לכך שאין הקונה יכול לסמוך על הסימנים הללו של תוכן הביצים, כי מדובר באופן שבטלו הסימנים של מעורבות [=טרופות] בקערה, ולא ניתן לדעת מי מהחלבון והחלמון היה בחוץ ומי בפנים. אך דחו את הדברים הללו כי כבר נאמרה ההלכה,

שאסור לקנות מנוכרי ביצים מעורבבות

ולפיכך אמר רבי זירא, שהסיבה לכך שאין לסמוך על הסימנים הללו, כי סימנים אלו אינן הלכה למשה מסיני.

וראיה לדבר זה, שאין לסמוך על הסימנים האמורים בביצים, מדברי רב אסי, שהסתפק בשמונה עופות, אם הם טהורים או טמאים, ולא אמר לברר זאת על ידי בדיקת הביצים של העופות הללו.

ומאחר שאין סומכים על הסימנים הללו, למה נאמרו? לא להכשיר את שיש בו סימני טהרה אלא לפסול את שיש בו סימני טמאה.

כלומר, היו שני ראשיה כדים, או שני ראשיה חדים, או חלמון מבחוץ וחלבון מבפנים, ודאי עוף טמא הוא, ואם יאמר לך נוכרי, שביצים אלו של עוף פלוני טהור הוא, הרי זה שקרן בוודאי.

היה ראשה אחד חד וראש אחד כד, וחלבון מבחוץ וחלמון מבפנים, ואמר לך נוכרי שהם ביצים של עוף פלוני וטהור הוא, סמוך עליהם.

אבל בלא זה, אף על פי שיש להם סימני טהרה, אין לסמוך על כך, כי יש ביצים טמאות הדומות לטהורות, כגון ביצי עורב דומים לביצי יונה.

מכירת ביצה טרפה לנוכרי

אין מוכרין ביצת טרפה לנוכרי, שמא יחזור הנוכרי וימכור אותה לישראל, ולא ידע הישראל האחרון שהיא טרפה.

וכל זה כשהביצה שלמה, אבל ביצה טרופה

מסכת חולין

פרק שלישי אלו טרפות דף סד

[מעורבת] בקערה מותר למכור לנוכרי, כי אז אין לחוש שישראל יקנה ממנו, משום שלא יוכל לדעת אם היא ביצת עוף טהור, ומהטעם הזה אין לקנות מהנוכרים ביצים טרופות בקערה.

מאי קמ"ל שהיא ביצת השרץ

נתבאר, שתוכן הביצה יכול להיות בשלושה אופנים שונים. (א) חלבון מבחוץ וחלמון מבפנים. (ב) חלמון מבחוץ וחלבון מבפנים. (ג) חלמון וחלבון מעורבים זה בזה. וכמו כן נתבאר, שהאופן הראשון הוא סימן לטהרה. ושני האופנים האחרים הם סימן לטומאה. והברייתא בה מבואר כל זה מסיימת, שאם היתה הביצה באופן האחרון, שחלבון וחלמון מעורבין זה בזה, בידוע שהיא ביצת השרץ.

והנה כדי ללמד על איסור אכילה, לא היה צריך התנא לומר חילוק זה, שבאופן האחרון היא ביצת שרץ, כי בין היא ביצת שרץ, ובין אם היא ביצת עוף טמא, היא אסורה. ונאמרו כמה ביאורים, מדוע בכל זאת השמיענו התנא, שבאופן האחרון היא ביצת שרץ.

א. לדברי רב עוקבא בר חמא, בא התנא ללמדנו, שבאופן האחרון, מלבד איסור אכילה שיש בדבר, פעמים יש בביצה גם טומאת מגע שרצים, וזאת כשנרקם השרץ בתוכה, וניקבה הביצה.

אך רבינא הקשה על כך, שכן לא רק לשמונה שרצים טמאים יש ביצה שבה החלמון והחלבון מעורבים, גם לנחש יש ביצה כזו, ואינו בכלל השרצים הטמאים, ואם כן, כשאמרו שהיא ביצת שרץ, לא התכוונו לעניין טומאה.

ב. ולדברי רבא, כשאמר התנא, שביצה בה החלמון והחלבון מעורבים היא ביצת השרץ, בא התנא ללמד, שביצה כזו, אם נרקם השרץ שבתוכה, ואכלה, לוקה על כך משום, "וְכָל הַשָּׂרֵץ הַשֵּׂרֵץ עַל הָאָרֶץ שֶׁקֶץ הוּא לֹא יֵאָכַל" (ויקרא י"א מ"א), שאיסור זה כולל את כל השרצים, ולא רק את השמונה הטמאים.

והקשו על דבריו, שכן אם האיסור הוא משום אכילת השרץ השורץ על הארץ, לא רק ביצים של שרצים בכלל האיסור, אלא גם ביצים של עופות טהורים, שכך שנינו בברייתא, "וְכָל הַשָּׂרֵץ הַשֵּׂרֵץ עַל הָאָרֶץ שֶׁקֶץ הוּא לֹא יֵאָכַל" (ויקרא י"א מ"א) לרבות אפרוחים שלא נפתחו עיניהם.

ותירצו, שהאיסור שבתורה נאמר רק כלפי שרצים, ולא כלפי גוזלי עופות קודם שנפתחו עיניהם. והאיסור האמור בברייתא בעופות, הוא מדרבנן בלבד, והפסוק שהובא על כך בברייתא, אינו אלא אסמכתא בעלמא.

גיעולי ביצים

ביצה של עוף טהור, שנתבשלה עם ביצה של עוף טמא, אינה נאסרת, כי הביצה האסורה אינה נותנת טעם בביצה המותרת.

ביצים מוזרות

ביצים שמטילה תרנגולת על ידי זכר, על ידי דגירה נוצר בהם אפרוח, והן מותרות באכילה רק קודם שהתחיל האפרוח להיות נוצר בהם, אבל משהחל האפרוח להיות נוצר, הרי הן כשרץ, כפי שנתבאר לעיל.

ויש ביצים שמטילה תרנגולת שלא על ידי זכר, והן קרויות ביצים מוזרות, ולעולם לא יצא מהן זכר. ולפיכך, אפילו ישבה עליהן תרנגולת כמה ימים, והחלו להירקם, אין כאן איסור באכילתם. ומי שיש לו נפש יפה, כלומר שאינו איסטניס, ואין דעתו קצה בהן, רשאי לאוכלם ללא חשש.

ביצה שנמצא בה דם

הביצה מורכבת מעיגול צהוב פנימי הנקרא חלמון, הנתון בתוך נוזל שקוף הנקרא חלבון. ומהחלמון יוצא כמין קשר לבן, הקשור בראשה הכד של הביצה, שמשם מתחילה יצירת האפרוח.

ואם נמצא קורט דם על קשר הביצה בלבד, מקום תחילת יצירת האפרוח, עדיין לא נתפזר הדם בשאר הביצה, ולא נאסרה כולה, ולפיכך זורק את הדם, ואוכל את השאר.

אך אם נמצא דם בחלמון הביצה, כבר נתפזר הדם בכולה, וכל הביצה אסורה.

ביצת עוף טמא

אמר חזקיה, מנין לביצה של עוף טמא, שהיא

מסכת חולין

פרק שלישי אלו טרפות דף סה

אסורה מן התורה? שנאמר בין העופות הטמאים, "וְאֵת בֵּית הַיַּעֲנָה" (ויקרא י"א ט"ז). וכי בת יש לה ליענה? ולמה אמר הכתוב "בת היענה" ולא "יענה"? אלא בא הכתוב ללמד על הביצה שגם היא אסורה.

"יַעֲנָה" או "בֵּית יַעֲנָה"

נתבאר, שאיסור ביצת עוף טמא, למד ממה שהזכיר הכתוב "בֵּית הַיַּעֲנָה", ולא אמר רק "הַיַּעֲנָה", לומר שגם הבת, כלומר הביצה אסורה.

ואין לומר, שכך הוא שם המין הזה, "בת היענה", שכן מצינו בכתוב, "גַּם תִּנְיִסְחָלְצוּ שְׂדֵי הַיַּיִקוּ גִוְרִיקוּ בֵּית עֲמִי לְאֶכְזָר פְּיַעֲנִים בְּמִדְבָּר" (איכה ד' ג'), ומבואר ששם המין הוא "יענה" בלבד, ולא "בת היענה".

והכתוב, "על זאת אֶסְפְּדָה וְאֵילִילָה אֵילָכָה שׁוֹלָל וְעָרוֹם אֶעֱשֶׂה מְסֻפָּד פְּתִינִים וְאֶבֶל כְּבָנוֹת יַעֲנָה" (מיכה א' ח'), אינו קורא למין הזה בשם "בנות יענה", לומר שיהיה האבל כמו אבל של "בנות יענה", אלא המין הוא "יענה", ובא הכתוב לומר שיהיה האבל כמו האבל על "בנות היענה", כלומר כמו האבל של היענה על בנותיה.

וכמו כן הכתוב, "וְרָבְצוּ שָׁם צִיִּים וּמָלְאוּ בְּתִיָּהֶם אֲחִים וְשָׁכְנוּ שָׁם בָּנוֹת יַעֲנָה וְשַׁעֲרֵיהֶם יִרְקְדוּ שָׁם" (ישעיהו י"ג כ"א), אינו קורא למין הזה בשם "בנות יענה", אלא המין הוא "יענה", וכוונת הכתוב ליענה ששוכנת עם בנותיה.

ואמנם מהכתוב, "וְתִכְבְּדֵנִי חַיִּת הַשָּׂדֶה תַּנִּים וּבָנוֹת יַעֲנָה כִּי נִתְּתִי בְּמִדְבָּר מֵיַם נְהָרוֹת בְּיַשִּׁימֹן לְהַשְׁקוֹת עַמִּי בְּחִירֵי" (ישעיהו מ"ג כ'), משמע שהמין נקרא "בנות יענה", כי אי אפשר שכוונת הכתוב הזה לביצים, כי ביצים אינן יכולות לכבד את הקדוש ברוך הוא בשירה, ועל כרחך הכוונה לעופות הקרויים כן.

ומכל מקום, דווקא כשנאמר כן, "בנות יענה" בסמיכות, אפשר לומר שכן שם המין, אבל בעופות הטמאים, נאמר "בת היענה" שתי מילים נפרדות, ועל כרחך שנים הם, "בת" ו"היענה".

ואין זה דומה לכתוב "שְׁתִּים עֶשְׂרֵה שָׁנָה עָבְדוּ אֶת כְּדָרְלֶעֶמֶר וַיִּשְׁלַשׁ עֶשְׂרֵה שָׁנָה מְרֹדוֹ" (בראשית י"ד ד'), שהמילה "כְּדָרְלֶעֶמֶר" כתובה בשתי מילים, ובכל זאת הכל שם אחד. כי מילה זו, הגם שהיא חלוקה, צריכה להיות כתובה בשורה אחת, מה שאין כן "בת היענה", ניתן כתוב "בת" בשורה אחת ו"היענה" בשורה הבאה, ואם כן אלו שני דברים ממש.

דף סה

סימנים נוספים שאמרו חכמים בעופות

לעיל בסוף דף ס' נתבאר שאף שלא נתפרשו בתורה סימני עופות טהורים חכמים נתנו בהם סימנים ושם נכתבו הסימנים שנתנו חכמים וכאן נוספו עוד סימנים.

לדעת רבן גמליאל, אלו הסימנים להבחין על ידם בין עופות טמאים לטהורים. (א) דורס ואוכל, בידוע שהוא טמא. ואם אינו דורס, ויש לו עוד שלושה סימני טהרה אחרים, בידוע שהוא טהור, ואלו הם שלושת סימני טהרה אחרים. (ב) יש לו **אצבע יתירה**. (ג) **וזפק**. (ד) **וקרקבנו נקלף**. ודבריו אלו מבוארים גם לעיל בדף ס'.

ולדעת רבי אליעזר ברבי צדוק, אפשר לבדוק את העופות באופן הבא, מותחין לו חוט של משיחה לעמוד עליו, אם חולק את רגליו, כלומר **שכל רגל שמניח נותן שתי אצבעות לכאן ושתיים לכאן**, הרי זה טמא, נתן **שלוש אצבעות לכאן ואחת לכאן**, הרי זה טהור. וגם דבריו אלו כבר נזכרו לעיל בסוף דף ס'.

ועוד שני סימנים לא נזכרו שם. **לדעת רבי שמעון בן אלעזר**, כל עוף הקולט באויר דברי מאכל שזורקים לו, **ובולע אותם באויר בלא להניח לפניו על הארץ**, הרי זה טמא.

- אבל אם מניח לפניו ואחר כך אוכל אין זה סימן טומאה שכן דרכה של ציפרתא שתופסת מהאויר ומניחה לפניו ואוכלת והיא טהורה.

ולדעת אחרים, עוף השוכן עם עופות טמאים, בידוע שהוא טמא, **שוכן עם טהורים, בידוע שהוא טהור**. ודברים אלו הם כדעת רבי אליעזר שאמר לא לחינם הלך זרזיר אצל עורב אלא מפני שהוא מינו. ואפשר שגם לדעת חכמים יש לסמוך על הסימן הזה בתוספת מה, עוף השוכן

מסכת חולין

פרק שלישי אלו טרפות דף סה

עם עופות טמאים ודומה להם בידוע שהוא טמא שוכן עם טהורים ודומה להם בידוע שהוא טהור.

[ויקרא י"א כ"א-כ"ג] אָדָּ אֶת זֶה תֹאכְלוּ מִכָּל שְׂרָץ הָעוֹף הַהֵלֶךְ עַל אַרְבַּע אֲשֶׁר לוֹ [קרי לא כתיב] כְּרָעִים מִמַּעַל לָרַגְלָיו לְנִתְרָה בָּהֶן עַל הָאָרֶץ. אֶת אֵלֶּה מִהֶם תֹאכְלוּ אֶת הָאֲרָבָה לְמִינֵהּ וְאֶת הַסִּלְעָם לְמִינֵהוּ וְאֶת הַחֲרָגֶל לְמִינֵהוּ וְאֶת הַחֲגָב לְמִינֵהוּ. וְכָל שְׂרָץ הָעוֹף אֲשֶׁר לוֹ אַרְבַּע רַגְלָיִם שֶׁקֶץ הוּא לָכֶם.

סימני חגבים

יש מיני חגבים, שהם טהורים ומותרים באכילה, ככתוב, "אֶת אֵלֶּה מִהֶם תֹאכְלוּ אֶת הָאֲרָבָה לְמִינֵהּ וְאֶת הַסִּלְעָם לְמִינֵהוּ וְאֶת הַחֲרָגֶל לְמִינֵהוּ וְאֶת הַחֲגָב לְמִינֵהוּ".

ומבואר במשנתנו, שחגבים טהורים, אלו הם סימני טהרה שלהם:

א. ארבע רגלים.

ב. ארבע כנפיים.

ג. שני קרצולים, הם שני רגלים ארוכות שיש להם חוץ מהארבעה הנ"ל, והם סמוך לצואר, ממעל לרגלים, לנתר בהם כשהם רוצים לקפץ.

ד. כנפיהם חופים את רוב הגוף. ואמר רב יהודה אמר רב שהכוונה לכך שהם מכסים את רוב אורכו של החגב, ויש אומרים שהכוונה לכך שהם מכסים את רוב היקפו של החגב. ואמר רב פפא, מאחר שאין הכרעה בדבר, אין החגב כשר אלא אם כן הכנפיים מכסים גם את רוב אורכו וגם את רוב היקפו.

ואמר רבי יוסי, שאינו טהור בסימנים אלו בלבד, כי בנוסף לכך צריך שיהיה ידוע ששמו חגב, [או אחד מהשמות הכתובים בתורה].

סימנים הבאים לאחר זמן

חגב שבקטנותו אין לו כל הסימנים הנ"ל, ובגדלותו יש לו, כגון מין חגב הקרוי זחל, [וביאר אביי, שהוא הקרוי בזמנם אסקרין], שבקטנותו אין לו קרצולים, ולאחר זמן הם גדלים, הרי זה מותר גם בקטנותו.

וכך דרש רבי אלעזר ברבי יוסי מהכתוב, "אֲשֶׁר לוֹ כְּרָעִים", שהכתיב הוא "אֲשֶׁר לֹא כְּרָעִים", ללמד שאף על פי שאין לו עכשיו, ועתיד לגדל לאחר זמן.

שמות מיני החגבים המותרים

שמות מיני החגבים המותרים באכילה מפורשים בתורה, "אֶת אֵלֶּה מִהֶם תֹאכְלוּ אֶת הָאֲרָבָה לְמִינֵהּ וְאֶת הַסִּלְעָם לְמִינֵהוּ וְאֶת הַחֲרָגֶל לְמִינֵהוּ וְאֶת הַחֲגָב לְמִינֵהוּ", ושמות אלו הם בלשון הקודש, וביארו חכמים שמותם בלשון שהיתה נוהגת בזמנם:

א. "אֲרָבָה" זה גובאי.

ב. "סִלְעָם" זה רשון.

ג. "חֲרָגוֹל" זה ניפול.

ד. "חֲגָב" זה גדיאן.

דרשת תנא דבי רב

לדעת תנא דבי רב, מלבד ארבעה אלו המפורשים בכתוב, נאמר בכל אחד מהם ריבוי, "אֶת אֵלֶּה מִהֶם תֹאכְלוּ אֶת הָאֲרָבָה לְמִינֵהּ וְאֶת הַסִּלְעָם לְמִינֵהוּ וְאֶת הַחֲרָגֶל לְמִינֵהוּ וְאֶת הַחֲגָב לְמִינֵהוּ", ללמד על ארבע נוספים, כל אחד מהנוספים הוא מין אחד מהמפורשים בתורה, והם:

א. ציפורת כרמים, היא מין ארבה, שאין לה גבחת כמו לארבה.

ב. יוחנא ירושלמית, היא מין סלעם, שיש לו גבחת כמו לסלעם.

ג. הערצוביא, הוא מין חרגול, שיש לו זנב כמו לחרגול, [ולשנים הראשונים אין זנב].

ד. הרזבנית, הוא מין חגב, ואינו דומה לאלו במראה.

דרשת תנא דבי רבי ישמעאל

נתבאר, שלדעת תנא דבי רב, כשאמרה תורה, "אֶת הָאֲרָבָה לְמִינֵהּ וְאֶת הַסִּלְעָם לְמִינֵהוּ וְאֶת הַחֲרָגֶל לְמִינֵהוּ וְאֶת הַחֲגָב לְמִינֵהוּ", הכוונה בזה לשמונה פרטים של חגבים, שהם ארבעה מינים שני פרטים בכל מין. (א) "אֶת הָאֲרָבָה" [=זה גובאי]. (ב) "לְמִינֵהוּ" [=זו צפורת כרמים]. (ג) "וְאֶת הַסִּלְעָם" [=זה רשון]. (ד) "לְמִינֵהוּ" [=זה יוחנא

מסכת חולין

פרק שלישי אלו טרפות דף סה

ירושלמית]. (ה) "וְאֵת הַחֶרְגָּל" [=זה ניפול]. (ו) "לְמִינֵהוּ" [=זה הערצוביא]. (ז) "וְאֵת הַחֶגְבִּי" [=זה גדיאן]. (ח) "לְמִינֵהוּ" [=זה הרזבנית].

ותנא דבי רבי ישמעאל חולק על כך, ואומר, שהכתובים "לְמִינוּ ... לְמִינֵהוּ ... לְמִינֵהוּ ... לְמִינֵהוּ", אינם ארבעה פרטים נוספים, אלא כללים הם, כלומר כל אחד מהכתובים הללו לא בא להוסיף פרט אחד בלבד של היתר, אלא ללמד על כלל של היתר, הכולל בתוכו פרטים רבים. ונמצא שיש בכתוב הזה ארבעה פרטים וארבעה כללים, ופרט הבא אחר פרט, אם כבר נוכל ללומדו מהפרט הראשון, שלא לצורך עצמו הוא בא, אלא לדרשה [=אלו פרטי פרטות]. וכן כלל הבא אחר כלל, אם נוכל ללומדו מהכלל הראשון, שלא לצורך עצמו הוא בא, אלא לדרשה [=אלו כללי כללות].

וכך דורש תנא דבי רבי ישמעאל את הכתוב הזה, "אֵת אֵלֶּה מֵהֶם תֹּאכְלוּ אֵת הָאֲרָבָה לְמִינוּ וְאֵת הַסְּלָעִים לְמִינֵהוּ וְאֵת הַחֶרְגָּל לְמִינֵהוּ וְאֵת הַחֶגְבִּי לְמִינֵהוּ":

"הָאֲרָבָה", זה גובאי. "לְמִינוּ" האמור בארבה, להביא להביא מינים נוספים כגון ציפורת כרמים, שהיא מין ארבה, שלשניהם אין גבחת. ולא רק ציפורת כרמים בכלל ההיתר, אלא גם כל הדומים לארבה בארבעה סימנים שיש בו, שכן יש לנו לדרוש את הכתוב הזה בכלל ופרט וכלל. "אֵת אֵלֶּה מֵהֶם תֹּאכְלוּ ... אֲשֶׁר לוֹ כָּרְעִים מִמַּעַל לְרִגְלָיו" - כלל. "אֵת אֵלֶּה מֵהֶם תֹּאכְלוּ אֵת הָאֲרָבָה" - פרט. "לְמִינוּ" כלל. וכל כלל ופרט וכלל, כל הדומה לפרט הרי זה בכלל, ואם כן כל שיש לו סימנים כמו ארבה, בכלל ההיתר.

אמנם אם מהכתוב הזה לבדו, אין לנו להתיר אלא מי שיש בו חמישה סימנים כמו הארבה, שמלבד ארבעה סימנים המוזכרים במשנה, יש בו גם דבר זה, שאין לו גבחת [=שאיך ראשו מרוט], ואם כן, יש להתיר רק חגבים שיש בהם חמישה סימנים, ארבעה הנזכרים לעיל, וחמישי שאין לו גבחת.

לכך נאמר גם "וְאֵת הַסְּלָעִים", להתיר גם מין זה הנקרא ניפול, שיש לו גבחת. ונאמר עימו "לְמִינֵהוּ", לדרוש גם "סלעם" בכלל ופרט וכלל, ללמד שלא רק סלעם בכלל ההיתר, אלא גם כל הדומה לו, שיש לו גבחת כגון אושכף או יוחנא ירושלמית.

ואם כן למדנו משתי הדרשות הללו, שבין אותם שיש להם גבחת כמו סלעם, ובין אותם שאין להם גבחת כמו ארבה, אין הדבר תלוי בגבחת כלל, וההיתר תלוי רק בארבעה הסימנים האחרים, שישנם גם בארבה וגם בסלעם, וכל שיש בו ארבעה סימנים הללו הרי זה מותר.

אמנם יש דבר נוסף המשותף לארבה ולסלעם, והוא שאין להם זנב, ואם כן, אם מהכתובים הללו לבדם אנו למדים את החגבים המותרים, היה מקום לומר, שהמינים המותרים הם אלו שיש בהם חמישה סימנים, ארבעה הנזכרים לעיל, ועוד סימן חמישי, שאין לו זנב.

ולכך נאמר "וְאֵת הַחֶרְגָּל", להתיר מין זה הנקרא רשון שיש לו זנב. ונאמר עימו "לְמִינֵהוּ", לדרוש גם "חרגול" בכלל ופרט וכלל, ללמד שלא רק חרגול בכלל ההיתר, אלא גם כל הדומה לו, שיש לו זנב כגון הכרספת והשחלנית או הערצוביא.

ואם כן למדנו משלוש הדרשות הללו, שבין אותם שיש להם גבחת כמו סלעם, ובין אותם שאין להם זנב כשני אלו ובין אותם שיש להם זנב כמו חרגול, אין הדבר תלוי בגבחת או בזנב, וההיתר תלוי רק בארבעה הסימנים האחרים, שישנם גם בארבה וגם בסלעם וגם בחרגול, וכל שיש בו ארבעה סימנים הללו הרי זה מותר.

אמנם יש דבר נוסף המשותף לארבה ולסלעם ולחרגול, והוא שאין ראשם ארוך, ואם כן, אם מהכתובים הללו לבדם אנו למדים את החגבים המותרים, היה מקום לומר, שהמינים המותרים הם אלו שיש בהם חמישה סימנים, ארבעה הנזכרים לעיל, ועוד סימן חמישי, שאין ראשו ארוך.

אך אין הדבר כן, שכן ללמדנו שאין הדבר תלוי בגבחת או בזנב, די לכתוב שנים מאלו, ארבה וחרגול, שכן ארבה אין לו גבחת ואין לו זנב, וחרגול יש לו גבחת ויש לו זנב, ואם כן משני אלו למדנו שאין הדבר תלוי לא בגבחת ולא בזנב. ולמה נאמר גם "סלעם"? ללמד שאין הדבר תלוי בדבר נוסף שכן משותף להם, והוא שאין ראשם ארוך, ודי בארבעת הסימנים האחרים.

ואם כן מהצד השווה של שלוש אלו למדנו, שהכל תלוי בארבעת הסימנים הללו ולא יותר.

מסכת חולין

פרק שלישי אלו טרפות דף סו

(א) ארבע רגלים. (ב) וארבע כנפים. (ג) וקרצולים. (ד) וכנפיו חופין את רובו.

אמנם אם משלוש הכתובים הללו לבד, היינו למדים שהיה מותר גם צרצור ודומיו, שיש בהם סימנים אלו. ולפיכך נאמר גם "וְאֵת הַחֲגָבִי", ללמד שאין מותר אלא מי ששמו חגב, וכל השלושה האחרים הכתובים בתורה הם בכלל חגב. וצרצור ואחרים אינם נקראים חגב ואסורים באכילה.

ומכל מקום גם מי ששמו חגב, אין שמו מספיק להתיר אותו, בלא סימני טהרה [שכן היה אפשר ללמוד מריבוי "סלעם" שהוא מיותר], אלא עדיין צריך שיהיו בו ארבעה סימני טהרה, שלכן נאמר בו "לְמִינֵהוּ", ללמד שאינו מותר עד שיהיו בו כל הסימנים.

דף סו

מחלוקת תנא דבי רב

ותנא דבי רבי ישמעאל

נתבאר, שלדעת תנא דבי רבי ישמעאל, פרשת חגבים טהורים נדרשת בכלל ופרט וכלל, [הכלל הראשון "אֵת זֶה תֹאכְלוּ ... אֲשֶׁר לוֹ כְרָעִים מִמַּעַל לְרַגְלָיו". כל אחד מהמינים שנכתב בפירוש, הוא פרט. וכשנאמר בכל אחד מהם "למינהו", הרי זה כלל שני]. ועל ידי זה אנו למדים, שכל ששמו חגב, ויש לו ארבעה סימנים, הרי זה מותר.

וארבעת הסימנים הם: (א) ארבע רגלים. (ב) וארבע כנפים. (ג) וקרצולים. (ד) וכנפיו חופין את רובו.

אבל בראש החגב אין סימן נוסף, ולכן אף על פי שכל החגבים הללו הכתובים בתורה ראשם קצר, אין דבר זה נחשב כסימן חמישי של טהרה, וכל שיש לו ארבעה סימני טהרה, אף על פי שראשו ארוך, שלא כאותם המפורשים במקרא, הרי זה טהור, שכן יש ללמוד מריבוי כלל ופרט וכלל.

ולעומת זאת, דעת תנא דבי רב, שפרשת חגבים טהורים אינה נדרשת בכלל ופרט וכלל, כי אין שני הכללות שווים, הכלל ראשון מסתפק בסימן אחד, "אֲשֶׁר לוֹ כְרָעִים מִמַּעַל לְרַגְלָיו", והכלל השני "למינהו" דורש ארבעה סימנים, ככל המינים הכתובים בפירוש.

ואמנם דעת תנא דבי רבי ישמעאל, שגם כשאין הכללות שווים, דנים אותם בכלל ופרט וכלל. ומכאן למדנו שזו דעתו. אך לדעת תנא דבי רב, כשאין הכללים שווים, אין זה כלל ופרט וכלל, אלא כל הכתוב אחר הכלל הראשון פרטים הם, והכתוב נדרש בכלל ופרט, שאין לנו אלא את המפורש ולא יותר, ולכן רק שמונה מיני חגבים הכתובים מותרים [כלומר ארבעה מפורשים ממש, וארבעה הדומים להם לגמרי], ומאחר שבכל הכתובים בתורה אין ראשם ארוך, גם דבר זה נחשב מסימני טהרת החגבים, ואם כן יש להם חמישה סימנים (א) ארבע רגלים. (ב) וארבע כנפים. (ג) וקרצולים. (ד) וכנפיו חופין את רובו. (ה) ראשו קצר.

וזהו החילוק בין שני החכמים הללו אם יש לחגבים ארבעה סימני טהרה או חמישה.

רשון וניפול

בדברי תנא דבי רב לעיל מבואר, ש"סְלָעַם" זה רשון. ו"חַרְגוּל" זה ניפול. ולעומת זאת, בדברי תנא דבי רבי ישמעאל מבואר, ש"סְלָעַם" זה ניפול. ו"חַרְגוּל" זה רשון.

סְלָעַם	חַרְגוּל	
רשון	ניפול	תנא דבי רב
ניפול	רשון	תנא דבי רבי ישמעאל

וביארנו, שאין כאן מחלוקת מהו סלעם ומהו חרגול. ולדברי הכל, סלעם זה אותו אחד שאין לו זנב, והחרגול זה אותו אחד שיש לו זנב. אלא שבמקומו של תנא דבי רב היו קוראים לסלעם רשון, ולחרגול ניפול. ובמקומו של תנא דבי רבי ישמעאל היו קוראים לסלעם ניפול, ולחרגול רשון.

האם החגבים טעונים שחיטה

כתב רש"י בשם הלכות גדולות, שחגבים הללו אין טעונים שחיטה, שהרי אחר דגים הזכירם הכתוב בסוף העניין, "זאת תורת הבהמה והעוף וכל נפש החיה הרמשת במים ולכל נפש השרצת על הארץ" (ויקרא י"א מ"ו). שכך הכתוב נדרש, "זאת תורת הבהמה", כמשמעו. "והעוף", כמשמעו, עוף ולא שרץ העוף, דהיינו מינים קטנים. "וכל נפש החיה הרמשת במים", אלו דגים. "ולכל נפש השרצת על הארץ", אלו חגבים.

[ויקרא י"א ט"ו-י"ב] אֵת זֶה תֹאכְלוּ מִכָּל אֲשֶׁר בַּמַּיִם כָּל אֲשֶׁר

מסכת חולין

פרק שלישי אלו טרפות דף סו

לו סנפיר וקשקשת במים בימים ובנחלים אתם תאכלו. וכל אשר אין לו סנפיר וקשקשת בימים ובנחלים מכל שרץ המים ומכל נפש החיה אשר במים שקץ הם לכם. ושקץ יהיו לכם מבשרם לא תאכלו ואת נבלתם תשקצו. כל אשר אין לו סנפיר וקשקשת במים שקץ הוא לכם.

[דברים י"ד ט"י] את זה תאכלו מכל אשר במים כל אשר לו סנפיר וקשקשת תאכלו. וכל אשר אין לו סנפיר וקשקשת לא תאכלו טמא הוא לכם.

סימני טהרה של בעלי חיים שבמים

לדברי תנא קמא במשנתנו, בעלי חיים שבמים, אלו הם סימני טהרתם, "כל אשר לו סנפיר וקשקשת", כלומר כל שיש לו לכל הפחות סנפיר אחד, וקשקשת אחת, הרי זה טהור, ומותר לאכילה.

ורבי יהודה אומר, שצריך שיהיה לו לכל הפחות שני קשקשים, וסנפיר אחד.

וביארנו במשנתנו, שקשקשים הם הקליפות הקטנות והדקות הצמודות לגוף הדג, שהן קבועות בגופו של הדג כעין לבוש לעורו, ואינו יכול להזיז אותם הנה והנה, [ורק אחר יכול להזיזם]. וסנפירים הם מה שהדג מניע, ושט על ידם.

סימנים שאינם קיימים בו תמיד

דג שבעודו קטן אין לו סימני טהרה, כלומר אין לו סנפיר וקשקשת, אך כשיגדל יהיו בו, כגון הסולתנית [=טונה] והעפיען, הרי זה טהור גם בקטנותו.

וכן דג שיש בו סימני טהרה כשהוא במים ואך כשיוציאו אותו מן המים הם נושרים ממנו, כגון אקונס, ואפונס, כספתיאס, ואכספטיאס, ואטונס [כולם שמות דגים בלשון פרס], הרי זה טהור גם אחרי שהם נושרים.

בירור בסימן אחד

במסכת נידה מבואר, שיתכן שיהיה דג שיהיה בו סנפיר בלבד ולא קשקשת. אך לא יתכן שיהיה דג שיהיה בו קשקשת בלבד ולא סנפיר. ואם כן, כדי לדעת אם דג טהור, **די לברר אם יש בו קשקשת, שמאחר שיש לו קשקשת, בוודאי יש לו גם סנפיר.**

והקשו על כך, אם כן הוא, שדי בסימן של קשקשת לברר את טהרתו, וסימן של סנפיר אינו מעלה כלל, שהרי דג טמא גם יש לו סנפיר.

אם כן די היה לכתוב, "כל אשר לו [קשקשת]", בלא להזכיר את הסנפיר, ולמה נאמר "כל אשר לו [סנפיר וקשקשת]".

ותירצו, שאם היה נאמר רק "כל אשר לו קשקשת", לא היינו יודעים מהי הקשקשת, והיינו עלולים לטעות לומר שהכוונה לסנפיר, והיינו מכשירים דג טמא, שיש לו סנפיר ולא קשקשת. אך עכשיו שנאמר, "כל אשר לו סנפיר וקשקשת" אי אפשר לבוא לטעות זו כי בוודאי אחד מהם הוא הקשקשת.

אך דחו זאת, שכן עניין זה שקשקשת היא הלבוש הקבוע בדג, ניתן ללומדו מהכתוב, "ושריון קשקשים הוא לבוש" (שמואל א' י"ז ה'), בו מבואר שהקשקשת היא מעין לבוש, ואין זה הסנפיר, ואם כן גם אם היה כתוב רק "כל אשר לו קשקשת", היינו יודעים שהכוונה לקשקשת, ולא לסנפיר.

ותירץ רבי אבהו, וכן שנו בבית מדרשו של רבי ישמעאל, שאמנם ללמדנו מה הם הטהורים, די היה לכתוב "כל אשר לו קשקשת", ולא היינו טועים מה היא, והסיבה שנאמר, "כל אשר לו סנפיר וקשקשת", משום "יגדיל תורה ויאדיר" (ישעיה מ"ב כ"א).

עשה ולא תעשה

שני כתובים נאמרו בחיות המים. (א) "את זה תאכלו מפל אשר במים ובנחלים אתם תאכלו". (ב) "וכל אשר אין לו סנפיר וקשקשת כו' שקץ הם לכם. ושקץ יהיו לכם מבשרם לא תאכלו ואת נבלתם תשקצו".

וכדי שנדע אלו מותרים ואלו אסורים, די היה לכתוב את אחד הכתובים הללו. ולמה נכתבו שניהם? ללמדנו שיש באכילתם עשה ולא תעשה, כלומר האוכל דגים טמאים עובר בשני דברים.

(א) מבטל מצוות עשה. "את זה תאכלו מפל אשר במים כל אשר לו סנפיר וקשקשת במים בימים ובנחלים אתם תאכלו", את הטהורים תאכלו, ולא את הטמאים.

(ב) עובר באיסור בלא תעשה, "מבשרם לא תאכלו".

הגדלים במי בורות מותרים

בלא סימני טהרה

בעניין היתר אכילת, "כל אשר לו סנפיר וקשקשת", לכאורה ישנה כפילות, "את זה תאכלו מכל אשר במים. כל אשר לו סנפיר וקשקשת במים בימים ובנחלים אתם תאכלו".

וביאר, ששני עניינים נאמרו בכתוב הזה:

(א) "את זה תאכלו מכל אשר במים", ואפילו אין לו סנפיר וקשקשת, והכתוב הזה בא להתיר את הגדלים במים הנתונים במקומות הדומים לכלים, שאינם ימים ונחלים, כגון במי בורות שיחין ומערות, שהם מותרים גם בלא סנפיר וקשקשת, ולכן מותר לאדם לשחות ולשתות ממקומות אלו, ואינו צריך לחוש לתולעים ושרצים הגדלים בהם.

ולהלן יתבאר בעזה"י, שיש כתוב אחר, בו מבואר, שאותם הגדלים במים שבכלים ממש, מותרים בלא סנפיר וקשקשת, והכתוב הזה בא ללמד, שלא רק הגדלים במים שבכלים ממש דינם כן, אלא גם הגדלים בשאר מקומות הדומים לכלים.

(ב) "כל אשר לו סנפיר וקשקשת במים בימים ובנחלים אתם תאכלו", הכתוב הזה בא להתיר בסימני טהרה בלבד, והוא מדבר באותם הגדלים בימים ובנחלים, שהם מותרים באכילה רק כשיש להם סימני טהרה.

הגדלים במים שבכלים

מותרים בלא סימני טהרה

נתבאר, שהכתוב "את זה תאכלו מכל אשר במים", בא להתיר את הגדלים במי בורות, גם כשאין בהם סימני טהרה. ואמנם אם היה הכתוב הזה לבדו מתיר בלא סימני טהרה, לא היה לנו להתיר אלא את הגדלים במי כלים, אך מאחר שכתוב אחר כבר מתיר את הגדלים במי כלים, הכתוב הנ"ל בא להתיר גם את הגדלים במי בורות. ולהלן יתבאר בעזה"י מהיכן יש ללמוד שהגדלים במי כלים טהורים בלא סימני טהרה.

ואמרו שעניין זה, שהגדלים במי כלים מותרים בלא סימני טהרה, נוכל ללמוד ממשמעות הכתוב הנ"ל, שכך הכתוב מסיים, "כל אשר לו סנפיר וקשקשת במים בימים ובנחלים אתם תאכלו", ומשמע, שדווקא אותם הגדלים בימים ובנחלים זקוקים לסימני טהרה, אבל אחרים טהורים בלא כל סימן.

ואמרו לדחות זאת, כי ניתן לומר גם להיפך, אותם הגדלים בימים ובנחלים מועיל להם סימני טהרה לטהרם, אבל אחרים כגון הגדלים במי כלים, לא יועיל להם שום סימן לטהר אותם.

אך יישבו זאת ואמרו, מאחר שגם בכתוב הבא לאסור, "וכל אשר אין לו סנפיר וקשקשת בימים ובנחלים מכל שרץ המים ומכל נפש החיה אשר במים שקץ הם לכם" (ויקרא י"א ט), נאמר שלא לאכול את שאין לו סימנים טהרה, והגביל הכתוב ואמר "בימים ובנחלים", את האיסור הגביל, לומר אותם שבימים ובנחלים לא תאכלו בלא סימני טהרה, אבל אחרים כגון הגדלים במים שבכלים תוכלו לאכול.

למה הוצרכו שני כתובים

נתבאר שמהכתוב, "כל אשר לו סנפיר וקשקשת במים בימים ובנחלים אתם תאכלו" למדנו, שדווקא אותם הגדלים בימים ובנחלים זקוקים לסימני טהרה, אבל הגדלים במים שבכלים, טהורים בלא סימן. והכתוב "את זה תאכלו מכל אשר במים בימים ובנחלים אתם תאכלו" בא ללמד, שלא רק הגדלים במים שבכלים ממש מותרים בלא סימן, אלא גם הגדלים במי בורות, מותרים בלא סימן.

והקשו, למה הוצרכו לכך שני כתובים, הלא לכאורה נוכל ללמוד הכל מהכתוב, "כל אשר לו סנפיר וקשקשת במים בימים ובנחלים אתם תאכלו", שכן יש לדורשו בכלל ופרט, "כל אשר לו סנפיר וקשקשת במים" כלל הוא, לומר הכל זקוקים לסימני טהרה, "בימים ובנחלים" פרט הוא, לומר רק אותם שבימים ובנחלים זקוקים לסימני טהרה, וכלל פרט אין לך אלא מה שבפרט, וכל השאר, כגון הגדלים במי כלים ובמי בורות ובנעיצין וחריצין, כולם מותרים בלא סימני טהרה.

ותירצו שאם מהכתוב הזה לבדו, יש לנו לדורשו בכלל ופרט וכלל, שכן נאמרו בו שני כללות. (א) "כל אשר לו סנפיר וקשקשת" בכל מקום שגדל. (ב) "בימים" גם כן כולל כל מים. ואף ששני כללות אלו סמוכים זה לזה לפני הפרט "בימים

מסכת הולין

פרק שלישי אלו טרפות דף סז

וּבִנְחָלִים", כבר אמר רבינא בשם בני מערבא, כל מקום שאתה מוצא שני כללות הסמוכין זה לזה, הטל פרט ביניהם, ודונם בכלל ופרט וכלל. ואם כן לא נוכל לדרוש את הכתוב בכלל ופרט, לומר אין לך אלא מה שבפרט, אלא בכלל ופרט וכלל, וכל שהוא כעין הפרט הרי הוא בכלל הכתוב, ונאמר שכל הגדל במים שהם בקרקע כמי ימים ונחלים זקוק לסימני טהרה, ואין יוצא מכלל זה אלא הגדלים במים שבכלים.

אבל עכשיו שנאמר הכתוב הנוסף, למדו ממנו שגם הגדל במי בורות אינו זקוק לסימני טהרה, ואין לרבות מכעין הכלל אלא את הגדל במים נובעים.

דף סז

ולדעת רבי ישמעאל, כל מקום שנאמר דרך כלל ודרך פרט, אין הכתוב נדרש בכלל ופרט כמבואר לעיל, אלא הוא נדרש בריבוי ומיעוט.

ההבדל בין דרשת ריבוי ומיעוט לבין דרשת כלל ופרט, שבדרשת כלל ופרט אנו אומרים שהפרט הוא פירושו של הכלל ולכן אין בכלל אלא מה שבפרט ואפילו דבר אחר הדומה לפרט אינו בכלל הדין וכשנאמר אחר הפרט כלל שני הרי זה מועיל להביא גם שאר דברים כעין הפרט. אבל בדרשת ריבוי ומיעוט אין המיעוט פירושו של הריבוי אלא הריבוי מביא הכל והמיעוט אומר להוציא מהריבוי שלא יהיה הכל אלא הדומים למיעוט ונמצא בלא ריבוי שני למדנו כל הדומה לפרט וכשנאמר ריבוי שני אז הכל בכלל ואין המיעוט מוציא אלא מה שאינו דומה לו כלל.

ואם כן לדעת רבי ישמעאל יש לנו לדרוש את הכתוב כאן בריבוי ומיעוט וריבוי, ונמצא הגדלים בכל מים זקוקים לסימני טהרה, חוץ מהגדלים במים שבכלים, שכלל אינם דומים למיעוט "ימים ונחלים", והם לבדם אינם זקוקים לסימני טהרה. והכתוב הנוסף "אֵת זֶה תֹאכְלוּ מִכֹּל אֲשֶׁר בַּמַּיִם" בא להתיר גם את הגדלים במי בורות.

ומכל מקום, לדברי הכל, הגדלים במי בורות, הם לבדם נידונים כגדלים במי כלים, ואינם זקוקים לסימני טהרה, אבל הגדלים בחריצין ונעיצין, שהמים זורמים בהם, זקוקים לסימני טהרה, כאותם הגדלים בנחלים. וטעם הדבר, כמו ששנה מתתיה בר יהודה, מה ראית לרבות בורות שיחין ומערות להיתר, ולהוציא חריצין ונעיצין לאיסור? מרבה אני בורות שיחין ומערות שהן עצורים ככלים, כלומר שאין להם מוצא ומבוא, אלא עצורין ככלים, ואינם דומים כלל לנחלים, ומוציא אני חריצין ונעיצין, שאין עצורין ככלים.

סתום ומפורש

נתבאר, ששני כתובים מתירים בלא סנפיר וקשקשת, מהאחד למדנו שהגדלים במים שבכלים מותרים בלא סנפיר וקשקשת, ומהשני למדנו שגם הגדלים במי שבבורות מותרים בלא סנפיר וקשקשת. אחד מהכתובים מלמד זאת בכלל ופרט וכלל, והוא נחשב כמפורש, כלומר ההיתר שבו מפורש יותר. והאחד מלמד זאת ממשמעות הכתוב, והוא נחשב כסתום, שאין ההיתר שבו מפורש. ונחלקו רב אחא ורבינא, מהו הכתוב הנחשב מפורש.

אחד מהם אומר, שהכתוב הנחשב מפורש, הוא הכתוב "כֹּל אֲשֶׁר לֹו סְנַפִּיר וְקִשְׁקֶשֶׁת בַּמַּיִם בַּיָּמִים וּבִנְחָלִים אַתֶּם תֹאכְלוּ", המדבר בהיתר אכילת אותם שיש בהם סימני טהרה, ודווקא בגדלים בימים ובנחלים מצריך סימני טהרה. אבל הגדלים בשאר מקומות, אין זקוקים לסימני טהרה.

ואחד מהם אומר, שהכתוב הנחשב מפורש, הוא הכתוב "וְכֹל אֲשֶׁר אֵין לוֹ סְנַפִּיר וְקִשְׁקֶשֶׁת בַּיָּמִים וּבִנְחָלִים מִכֹּל שֶׁרֶץ הַמַּיִם וּמִכֹּל נֶפֶשׁ הַחַיָּה אֲשֶׁר בַּמַּיִם שֶׁקֶץ הֵם לָכֶם", המדבר באיסור אכילת אותם שאין בהם סימני טהרה, ודווקא כשגדלים בימים ובנחלים אוסר בלא סימני טהרה. אבל הגדלים בשאר מקומות, אין אסורים בלא סימני טהרה.

תולעים שגדלו בכלים ויצאו

שכר של תמרים, מצויים בו תולעים, ורגילים לסננו, על ידי ששופכים אותו מכלי לכלי, ונותנים על פי הכלי התחתון עצים דקים כעין מסננת, והתולעים נעצרים בעצים הדקים, וניכרים שם, ומשליכים אותם משם מיד, ואינם יורדים עם השכר לכלי התחתון.

ואמר רב הונא, שבבליה אין לעשות דבר זה, כי אם תיפול תולעת על העצים הדקים, לא יראנה, ומשם תחזור ותיפול לכלי התחתון, וכשיראה אותה מחר בשכר, יהיה סבור שהיא תולעת שגדלה בשכר, ולא יצאה ממנו, ומותרת כדין הגדלים במים שבכלים, ולא ידע שכבר יצאה מהכלי, ונאסרה, שכל שיצאה מהמים שגדלה

מסכת חולין

פרק שלישי אלו טרפות דף סז

בהם, נידונית כשרץ הארץ, ובאה לכלל איסור
"יִכַּל הַשָּׂרֵץ הַשָּׂרֵץ עַל הָאָרֶץ שֶׁקֶץ הוּא לֹא יֵאָכַל"
(ויקרא י"א מ"א).

ודווקא באופן הזה, שיצאה מהשכר על ידי
סינון, היא נאסרת, אבל כל זמן שהיא בכלי, גם
אם עלתה מעט על הדפנות חוץ לשכר, וחזרה
לשכר, אינה נאסרת, ועדיין היא נידונית כמי
שלא יצאה מהמים שגדלה בהם, שכל שהיא
הולכת בכלי כדרכה, נחשבת כמי שלא יצאה
ממנו.

וראיה לדבר, ממה ששינונו, שבורות שיחין
ומערות שוחה ושותה מהן ואינו נמנע מחמת
התולעים שבהם, ואין לו לחוש שמא התולעים
שבהם יצאו ונכנסו, שכל שיצאו מעצמם כדרכם
ונכנסו, אין זה נחשב שפרשו ממקומם.

וכן שנינו בברייתא, כל השרץ השורץ על הארץ,
לרבות יבחושין [=יתושים דקים הנמצאים
במרתפות של יין], שסיננו. מבואר שדווקא
כשסיננו הם נאסרים אבל לא סיננו לא נאסרים.

תולעים שבקישוא

אמר שמואל, **תולעים שגדלו בקישות בעודה
מחוברת לארץ, אף על פי שהם גדלים במים
שבקישות, מאחר שהקישות עצמה מחוברת
לארץ, הם נידונים כשרץ השורץ על הארץ,
ואסורים. אבל גדלו בה אחר שנתלשה, הרי הם
כגדלים במים שבכלים, ומותרים.**

ואמרו לסייע לדבריו, מסתירת ברייתות, באחת
מבואר שאותם הגדלים במיני פירות, אסורים,
ובאחת מבואר, שהם מותרים. ולכאורה
היישוב של הברייתות הוא שכשגדלו בפירות
בעודם מחוברים לאילן, הם אסורים, וכשגדלו
בהם אחר שנתלשו, הם מותרים, כדרבי
שמואל.

אך דחו ראייה זו, ואמרו, שאת הברייתות ניתן
ליישב באופן אחר, הברייתא האוסרת, מדברת
בתולעים שגדלו בעץ עצמו [וכן משמע מלשון אותה
ברייתא], והברייתא המתירה במדברת בתולעים
גדלו בפירות, ואפשר שתולעים אלו מותרים גם
כשגדלו בפירות בעודם מחוברים לאילן.

כמה ספיקות בגדלה בפרי ויצאה

נתבאר שתולעת שגדלה בפרי אחר שנתלש,
נידונית כתולעת הגדלה במים שבכלים,
ומותרת בלא סימני טהרה, ובתנאי שלא יצאה
מהפרי, אבל יצאה מהפרי, באה לכלל שרץ
השורץ על הארץ ואסורה.

ונסתפק רב יוסף בכמה אופנים כיצד היא
נידונית:

**א. יצאה מהפרי ומתה בנפילתה, בכך שיצאה
חוץ לפרי די כדי שתיחשב כשרץ השורץ על
הארץ, ואסורה, או שאינה באה לכלל שרץ
השורץ על הארץ אלא כשיצאה לארץ כשהיא
בחיים, שהלכה על הארץ, [שורץ לשון רוחש
ומנענע], וזו שלא הלכה על הארץ, לא באה לכלל,
ומותרת, כמי שגדלה במים שבכלי.**

**ב. אם נאמר שעצם יציאתה מהפרי אוסרת
אותה, אף אם לא הלכה על הארץ, עדיין יש
להסתפק, מה הדין אם יצאה מקצת ממנה,
האם די בכך להחשיבה כשרץ הארץ, ואסורה,
או אינה שרץ הארץ עד שתצא כולה.**

**ג. אם נאמר לאידך גיסא, שכשמתה ביציאתה
אינה באה לכלל שרץ הארץ, ורק כשיצאה חיה
מהפרי היא נאסרת, עדיין יש להסתפק מה הדין
כשתפס אותה ביציאתה באויר קודם שהגיעה
לארץ ואכלה, האם רק כשהיא מגיעה לארץ
ממש היא באה לכלל שרץ השורץ על הארץ,
וקודם לכן היא מותרת, או משעת יציאתה
מהפרי בחיים, כיון שראויה לרוחש בארץ, באה
לכלל שרץ השורץ על הארץ, ואסורה.**

ועלו ספיקות אלו בתיקו.

ורב אשי גם כן נסתפק בזה כמה ספיקות:

**א. לגג תמרה מהו. כלומר, גדלה תולעת בתוכו
של פרי אחר שנתלש, ואחר כך עלתה מתוכו
לגגו, כלומר לקליפתו, האם הקליפה נחשבת
כדבר אחר, ונמצא שיצאה ממקומה למקום
אחר, ובאה לכלל שרץ השורץ על הארץ,
ואסורה, או עדיין נחשבת היא כבתוך הפרי,
ומותרת.**

**ב. לגג גרעיניתה מהו. כלומר, אם נאמר
שקליפה ופרי שני דברים הם, והגדלה בפרי
ויוצאת לקליפה נאסרת, עדיין יש להסתפק מה
הדין כשגדלה בגרעין, ויצאה לקליפת הגרעין,
האם גם קליפת הגרעין נחשבת כדבר אחר**

מסכת חולין

פרק שלישי אלו טרפות דף סז

מתוכו ונאסרת או עדיין נחשבת היא כבתוך הגרעין, ומותרת.

ג. מתמרה לתמרה מהו. כלומר, אם נאמר שבאופנים הקודמים היא מותרת, עדיין יש להסתפק מה הדין כשגדלה בפרי אחד, ויצאה ממנו לפרי אחר סמוך לו, האם מאחר שלא יצאה לאויר העולם, היא מותרת, או מאחר שיצאה ממקומה הראשון, היא נאסרת.

ועלו גם ספיקות אלו בתיקו.

קוקיאני

קוקיאני הם תולעים הנמצאים בכבד ובריאה,

ונחלקו כאן בגמרא מה דינם.

ללשון ראשון בגמרא, דעת רב ששת בריה דרב אידי, שתולעים אלו אסורים, משום שלא גדלו בתוך הבהמה, אלא מבחוץ הגיעו, שבלעה אותם הבהמה עם האוכל שלה, ואם כן, תחילת שריצתם בארץ, והרי הם בכלל שרץ השורץ על הארץ.

ורב ששת לא הסכים עם הדברים הללו, כי אמר, אם באו עם האוכל, היו צריכים להימצא במקום הריעי, כלומר במעיים, מקום הוצאת הצואה, ולא בכבד ובריאה.

וללשון שני בגמרא, דעת רב ששת בריה דרב אידי, שתולעים אלו מותרים, משום שגדלו בתוך הבהמה, והרי הם כגדלים במים שבכלים, שמותרים בלא סימני טהרה.

ורב ששת אמר שבוודאי כן הוא, כי אם באו עם האוכל, היו צריכים להימצא במקום הריעי, כלומר במעיים, מקום הוצאת הצואה, ולא בכבד ובריאה.

וההלכה כלשון ראשון, שתולעים אלו אסורים, כי באו מבחוץ, אך לא עם האוכל הם באים, נכי אז היו צריכים להימצא במעיים], אלא דרך חוטם הבהמה הם נכנסים כשהיא ישנה, ובאים דרך הקנה עד הריאה, ומשם עוברים דרך עקלקלה עד הכבד.

תולעים הנמצאים בין עור לבשר

תולעים הנמצאים הנמצאים בין עור לבשר כשמפשיטים את העור, קרויים דרני. ואותם הנמצאים בבהמה בין העור לבשר, אסורים, כמו ששנינו, "וְאֵת נְבֻלָּתָם תִּשְׁקָצוּ" (ויקרא י"א י"א) לרבות דרני שבבהמה. אבל אותם הנמצאים בדגים בין העור לבשר, מותרים.

וביאר רבינא טעם החילוק, שבהמה היתר אכילה שלה בשחיטה הוא, וכל זמן שלא נשחטה, היא בכלל איסור אבר מן החי, וכן התולעים שבה שגדלו מבשרה, וכשנשחטת, השחיטה מועילה רק לבשרה, ולא לתולעים שבה, כי רק הבהמה עצמה נשחטה, ולא תולעים שבה, והרי הם באיסורם. מה שאין כן דגים, אין זקוקים לשחיטה להתירם, ובאסיפתם הם מותרים, ואם כן תולעים הגדלים בהם לא גדלו באיסור אבר מן החי והרי הם מותרים.

ואמרו, שרבינא אמר לאימו שתתן לו לאכול את התולעים שבדגים, אך לא תראה לו אותם, אלא תבליע אותם, שלא יקוץ [=יהא נגעל] באכילתם.

עוד מינים אסורים

אחר הכתוב האוסר את השרץ השורץ על הארץ, נאמר עוד, "כֹּל הוֹלֵךְ עַל גַּחֲוֹן וְכֹל הוֹלֵךְ עַל אַרְבַּע עַד כָּל מְרִבֵּה רַגְלִים לְכֹל הַשָּׂרֵץ הַשֹּׁרֵץ עַל הָאָרֶץ לֹא תֹאכְלוּם כִּי שֶׁקֶץ הֵם" (ויקרא י"א מ"ב), וביארו בברייתא מה הם המינים הללו:

"הוֹלֵךְ עַל גַּחֲוֹן" - זה נחש.

"כֹּל הוֹלֵךְ עַל גַּחֲוֹן" - לרבות השילשול [=תולעת ארוכה כנחש, והיא נמצאת באשפה], ואת הדומה לשילשול.

"עַל אַרְבַּע" - זה עקרב.

"וְכֹל הוֹלֵךְ עַל אַרְבַּע" - לרבות את החיפושית ואת הדומה לחיפושית.

"מְרִבֵּה רַגְלִים" - זה נדל.

"עַד כָּל מְרִבֵּה רַגְלִים" - לרבות את הדומה, ואת הדומה לדומה.

לוינתן דג טהור הוא

תניא רבי יוסי בן דורמסקית אומר, לוינתן דג טהור הוא, שנאמר בו, "וְגָאֹה אֶפְיָקִי מִגְּנִים סָגוּר חוֹתֵם צָר" (איוב מ"א ז'), אלו קשקשים שבו, שהם סגורים סביבו בדוחק ומגינים עליו. וכן נאמר בו, "תִּחְתְּיוּ חֲדוּדֵי תְּרֵשׁ יִרְפָּד חֲרוּץ עָלַי טִיט" (איוב מ"א כ"ב), אלו סנפירים שהם חדים כחרס ועל ידם הוא שט. ואם כן יש לו סנפיר וקשקשת, והרי הוא טהור.

סליק פרק אלו טרפות