

## השינויים במבנה המקדש בבית שני והספק לגבי קדושת אמת הטרקסין

א. הקדמה

ב. מידות ומבנה המשכן וכליו ומיקומם, והשוואה למבנה בית ראשון

ג. שתי תקופות בתקופת בית שני

ד. כותל הטרקסין בבית ראשון, הספק לגבי קדושתו בעת בניין מקדש הורדוס

ה. דיון הראשונים בסוגיה

ו. תיאורי המקדש בפירוש המיוחס לרס"ג

ז. שינויי הנפח של המקדש שבוצעו בימי הורדוס

ח. סיכום

א. הקדמה

תיאורי המשכן והבית הראשון מופיעים במקרא, ותיאור הבית השני מופיע במשנה. אולם חלק מפרטי המבנה של בית שני והשינויים שחלו בו לעומת בית ראשון אינם ברורים דיים, ובמהלך הדורות התעוררו ספקות ומחלוקות בהבנת כמה מתיאורי המקדש שבמקרא ובמשנה. במאמר זה אבקש להשלים חלק מהפרטים, בהתבסס בעיקר על פירושי רס"ג ותיאורי המקדש של יוסף בן מתתיהו, הפותרים חלק מהקשיים שעמדו בפני הפרשנים.

קיים קשר ישיר בין מבנה המשכן, למבנה המקדש. אי לכך, כדי להבין את מבנה המקדש בבית ראשון ושני ושינויי המבנה שחלו מבית ראשון לבית שני ובבית שני עצמו במהלך הדורות, יש לעמוד תחילה על מבנה ומידות המשכן ומיקום כליו. ברם חלק מפרטי המבנה של המשכן ובית ראשון אינם כתובים במפורש במקרא ויש לחשבם או להסיק את מידותיהם על סמך הנתונים שמפורשים בכתוב.

במאמר זה אבקש גם להציע הצעה חלופית להסבריהם של רש"י ורמב"ם לגבי הספק שהיה לגבי קדושת אמת הטרקסין, כפי שבא לידי ביטוי בדיוני החכמים בתלמודים.

**ב. מידות ומבנה המשכן וכליו ומיקומם, והשוואה למבנה בית ראשון**

הברייתא קובעת את יחסי הגודל בין המקדש והמשכן:

...וכשם ש[הכלים] היו מונחים באהל מועד, כך היו מונחים בבית עולמים, אלא שאהל מועד ארכו שלשים אמה ורחבו עשר אמות, ובית עולמים ארכו ששים אמה ורחבו עשרים אמה. הא למדת שאהל מועד רביע (השטח) של בית עולמים. (ברייתא דמלאכת המשכן, א)

באופן בסיסי יש לומר שהמשכן נעשה קטן ביחס למקדש מפני שהוא מבנה מתפרק הנישא בעגלות, וגם בגודל זה הוא היה משא כבד מאד, בניגוד למקדש שהינו מבנה קבע. בעצם, השאלה היא מדוע המקדש לא נבנה אפילו יותר גדול, והתשובה הבסיסית היא שכלי המשכן שימשו גם במקדש (הארון, השולחן והמנורה, אך לא מזבח הקטורת ולא מזבח העולה) ולא הייתה סיבה לבנות את קודש הקודשים בשטח גדול יותר מזה שדרוש לארון הברית עם בדיו, בהנחה שלא הותירו במקדש שטח בלתי מנוצל ללא תכלית ותועלת.

אמנם שטח המשכן היה רבע משטח המקדש, אך **גובה המשכן היה שליש מגובה המקדש**. גובה חלל המשכן היה 10 אמות כגובה הקרשים, ובספר מלכים כתוב שגובה חלל המקדש בבית ראשון היה 30 אמה,<sup>1</sup> ולפני ה"קודש" במקדש, קרי – ההיכל, היה גם האולם, שלא הייתה לו מקבילה במשכן.

הארון עם הכרובים שעל הכפורת הגיע לגובה של שליש גובה המשכן, כלומר 20 טפחים, מהם 10 טפחים של הארון עם הכפורת<sup>2</sup> ו-10 טפחים גובה הכרובים,<sup>3</sup> בעוד גובה חלל המשכן היה 10 אמות, כלומר 60 טפחים. בבית ראשון, הכרובים הנוספים שנעשו היו בגובה 10 אמות, וכיוון שגובה חלל המקדש היה 30 אמה – פי 3 מהם, הרי שגובה המקדש הוכפל פי 3 מהמשכן. אם כן, **נפח חלל המקדש בבית ראשון ללא האולם, היה גדול פי 12 מנפח חלל המשכן**.

בבית ראשון, נעשה קיר בין הקודש לקודש הקודשים, אך במשכן, קיר זה נעשה לפרוכת תלויה על גבי עמודים. שאר הקירות שבמקדש נהפכו לצלעות המשכן, העשויות מקירות עצי שיטים מצופי זהב. ממילא, יש לשאול מדוע קיר זה לא קיים במשכן בצורתו המלאה (כלומר קיר עשוי משני זוגות קרשים משני צידי הפתח, שאורך כל זוג שלוש אמות כשאר קרשי המשכן וביניהם פתח של ארבע אמות)?

קל להבין שקיר של ממש מהווה מחיצה ברורה, כביכול אפילו מבחינת הקב"ה. הנהגת הקב"ה את עם ישראל מתקופת המדבר ועד שנבנה בית המקדש, הייתה הנהגה על טבעית,

1. מלכים-א ו, ב: "והבית אשר בנה המלך שלמה לה' ששים אמה ארכו ועשרים רחבו ושלושים אמה קומתו", ומשמע שקומת שלושים האמה הייתה לכל ששים אמות אורכו ועשרים אמות רוחבו, ולא כפי שעולה לכאורה מפרש"י למלכים-א ו, כ, שכתב שגובה קודש הקודשים בבית ראשון היה רק עשרים אמה. ראה עוד להלן אודות הקשיים ודחיית שיטתו.
2. "ארון תשעה וכפרת טפח", ירושלמי סוכה פ"א ה"א, ובמקבילות בשקלים פ"ו ה"א, סוטה פ"ח ה"ג ובבבלי שבת צב ע"א, עירובין ד ע"ב, סוכה ד ע"ב, סנהדרין ז ע"א.
3. "תניא: מה מצינו בבית עולמים? – כרובים – בשליש הבית הן עומדין, משכן נמי – כרובים – בשליש הבית הן עומדין". סוכה ה ע"ב. ברם כנראה שמחצית מגובה זה היה הגוף ומחצית – הכנפיים (כך כתב יוסף בן מתתיהו בקדמוניות היהודים, ספר שמיני, עמ' 274 במהדורת שליט).

הנהגה ישירה ללא מחיצות (רוחניות וגשמיות), אי לכך גם לא נעשה קיר חוצץ ל'חדרו' של הקב"ה, קודש הקודשים, שיחצוץ מ'חדרם' של ישראל, הוא הקודש. קיר שכזה (לו נעשה), היה צריך להיות המשכי לפרוכת ולכן היה נכון למקמו בקודש הקודשים, כמו שהפרוכת נתלתה בקודש הקודשים. ארבעת עמודי הפרוכת (שאורך כל אחד מהם היה רק אמה) שעליהם היא הייתה תלויה, עמדו בקודש, מחוץ לפרוכת.<sup>4</sup>

יש לציין כי המקרא מוסר את מידות שלושת חללי המקדש (קודש הקודשים, ההיכל והאולם) בבית ראשון באופן ברור, אך לא את עובי הקירות, כפי שנראה בהמשך.

### ג. שתי תקופות בתקופת בית שני

תקופת הבית השני מחולקת לשתיים. תחילה נבנה הבית בתקופת עזרא ונחמיה בהוראה והסכמה של מלכי פרס. אח"כ בנה הורדוס את הבית מחדש, תוך ביצוע שינויים נרחבים במבנה הבית, בעיקר בחלקיו החיצוניים, בהסכמה שבדיעבד של מלכות רומי. דיונונו יתמקד בחלקו הפנימי של המקדש, שהוא עיקרו. מבחינתם של חז"ל – תקופת בית שני אחת היא, למרות שבתקופה הראשונה מבנה המקדש היה כנראה דומה לזה של בית ראשון. הבית המתואר במסכת מידות, הוא אפוא ברובו הבניין שבנה הורדוס (אף כי אין בזה לשלול שינויים נוספים במשך התקופה שעד החורבן).

כאמור, בעת בניין בית שני, שלטה בארץ מלכות פרס אשר אפשרה לעמים השונים שבחסותה חופש דתי, אך לא חופש ושחרור מדיני, ולכן הן כורש הפרסי והן ממשכיו, בקשו למנוע מפחת יהודה למרוד ולהשתחרר משלטונם. מסיבה זו, אף על פי שהתירו לשבי הגולה לבנות את בית המקדש במידות המקוריות מבחינת אורכו ורוחבו הפנימיים, הם לא התירו להם לבנותו בגובה המקורי אלא במחצית גובהו (הפנימי) בלבד, כפי שניתן לראות בעזרא, ובהמשך לו באסתר רבה:

4. אין הדבר מפורש בכתוב ואף חז"ל לא ציינו זאת בשום מקום. רק יוסף בן מתתיהו כתב זאת ב'קדמוניות היהודים' (ספר שלישי עמ' 86) לפי תומו בלבד, אך הדבר מתבקש מאליו, שהרי, בדיוק כפי שקרשי המשכן עמדו מחוץ לטח חלל המשכן ועמודי החצר עמדו מחוץ לקלעים ולכן מחוץ לטח החצר, (אעפ"י שגם זה לא כתוב בפירוש אלא משתמע מהעובדה שלא נמשחו בשמן המשחה – כי בניגוד לשאר חלקי המשכן ואוהל מועד שנכתב שיש למושחם, הרי שלגביהם אין הוראה כזו, ולכן גם לא נישאו בעגלות הנשיאים – שלא יכלו כלל לשאתם נוסף לקרשים הכבדים ולעמודי המשכן), אך בשונה מעמודי מסך פתח המשכן שעמדו פנימה למסך עצמו אבל בטח החצר, כשהעיקרון ההגיוני בזה הוא שעמודים אמורים שלא להפחית מהשטח השימושי שלמענו נוצר השטח המקודש יותר.

## השינויים במבנה המקדש בבית שני והספק לגבי קדושת אמת הטרקסין

בעזרא ו, ג, כתוב שכאשר השומרונים ניסו לעכב את המשך וחיודוש בניין הבית בימי דריווש, הרי שבמסגרת בירור תלונותיהם וחקירתם, נמצאה בעיר אחמתא בירת מדי, מגילת זכרון של הצהרת כורש, המחייבת את בניין הבית, וזה לשונה:

בְּשָׁנָה חֲדָה לְכוֹרֶשׁ מֶלֶכָא כּוֹרֶשׁ מֶלֶכָא שֵׁם טָעַם בֵּית אֶלְהָא בִירוּשָׁלַם בְּיָתָא  
תְּבָנָא אֶתֶר דִּי דְבַחִין וְאַשׁוּהִי מְסוּבְלִין רִימָה אֲמִין שְׁתִּין פְּתִיחָא אֲמִין שְׁתִּין  
[=גובהו ששים אמה ורוחבו ששים אמה].

ומובא במדרש אסתר רבה א, ה:

אחשורוש שלט בחציין [של הממלכות בעולם דאז, כאשר בחשבון המובא שם במדרש סך כל הממלכות הן רנ"ד ומחציתן קכ"ז]. למה בחציין... ורבנן אמרי: (כביכול) אמר לו הקדוש ברוך הוא: אתה [היסטורית, לא אחשוורוש אחראי לכך אלא כורש, שהתיר לבנותו נמוך בלבד, אך אחשוורוש "אשם" בכך שבשנאתו לישראל, לא ביטל את הגזירה] חלקת בנין ביתי, שאמרת: "רומיה אמין שתין פתיה אמין שתין", חייך – שאני חולק מלכותך.

יוסף בן מתתיהו מתאר פעמיים את בית שני בתקופת הורדוס, ב'קדמוניות היהודים' וב'מלחמות היהודים', אך לא את הבית שבנו עזרא ונחמיה, שאותו לא הכיר. רק בתיאורו של המקדש ב'מלחמות היהודים'<sup>5</sup> קובע יוסף שקודש הקודשים נבדל מההיכל ע"י פרוכת. הוא לא מזכיר שתי פרוכות ואף לא את אמת הטרקסין, ובכל אופן גם לא מוזכר בדבריו כותל מפריד כבתיאורו לבית ראשון.<sup>6</sup> תיאור המקדש שונה למדי מתיאור המקדש שבמסכת מידות ומרובים בו אי הדיוקים והשינויים לעומתה, ונראה שבעת כתיבת הספר יוסף בן מתתיהו לא זכר את מידות המקדש. אם כן, אין בידינו שום מקור היסטורי מהימן המתאר את בית שני בתקופת עזרא ונחמיה (ה'פרסית') וגם התיאור של יוסף בן מתתיהו לגבי תקופת הורדוס מפוקפק ואינו מהימן.

### ד. כותל הטרקסין בבית ראשון, הספק לגבי קדושתו בעת בניין מקדש הורדוס

כיוון שבית המקדש הוקם כבניין קבע, קירותיו נבנו עבים הרבה יותר מקרשי המשכן. בעוד עובי [שהוא רוחב] הקרשים במשכן היה אמה בלבד, עובי רוב קירות המקדש היה 5 או 6 אמות ואף היו כאלה בעובי 8 אמות. במקום הפרוכת שתלתה לכל הרוחב והגובה בין הקודש לקודש הקודשים במשכן, היה צריך לבנות בבית ראשון קיר חוצץ בעובי אמה, וברוחב החלל שהיה כפול מזה של הפרוכת, כלומר ברוחב 20 אמה, עם פתח – שבשפתו תלו פרוכת באותן מידות כמו במשכן, כלומר 10X10 אמות מרובעות, וחוצה לה – דלתות.

5. ספר חמישי פרק ה' עמ' 304 (הוצאת מסדה, תרגום מיונית י.ג. שמחוני).

6. קדמוניות היהודים, ספר שמיני, עמ' 273-274 במהדורת שליט.

בהעדר תיאור כתוב או עדות ארכיאולוגית, איננו יכולים לדעת בוודאות, האם בוני בית שני בתחילת התקופה הפרסית בנו את הקיר החוצץ, ואם הם בנו אותו – באיזה מיקום בנו אותו (וסביר שידיעה היסטורית זו מסופקת כבר מימי חז"ל). אולם ברור כי בוני המקדש בתקופת הורדוס לא יכלו לבנות אותו כלל, כי החלל הוגבה מ-30 ל-40 אמה והיה חשש שקיר בעובי אמה בגובה כזה אינו יציב.

כאמור, בבית שני בתקופת הורדוס, לא נבנה קיר חוצץ, אבל הושארה אמה חוצצת בין שטח קודש הקודשים לשטח ההיכל, שמשני צידיה (אבל מחוץ לה) תלו פרוכות לסימון מקומה. התלמודים דנו בשאלת קדושת אמה זו, אך הדיון עצמו לא היה ברור כל צורכו ולכן נחלקו רש"י ורמב"ם בהסבר הדיון.

### הספק לגבי אמת הטרקסין בבית שני במקורות חז"ל

במשנה (יומא ה, א), מובא לגבי הכהן הגדול בעבודת יוה"כ בבית שני:

היה מהלך בהיכל (בבית שני בתקופת הורדוס) עד שמגיע לבין שתי הפרכות המבדילות בין הקדש ובין קדש הקדשים וביניהן אמה. רבי יוסי אומר: לא היתה שם אלא פרוכת אחת בלבד, שנאמר 'והבדילה הפרכת לכם בין הקדש ובין קדש הקדשים'.

ובבבלי (יומא נא ע"ב – נב ע"א) דנו בדברים:

שפיר קאמר להו רבי יוסי לרבנן? ! [ורבנן אמרי לך – הני מילי במשכן, אבל במקדש שני, כיון דלא הואי [כותל] אמה טרקסין, איסתפקא להו לרבנן בקדושתיה [של האמה] אי כלפנים אי כלחוץ ועבוד שתי פרכת... אמר רבי נתן: אמה טרקסין [בבית שני], לא הכריעו בו חכמים אי כלפנים אי כלחוץ [לכאורה משמע מדבריו, שהוא מתייחס לשייכותה לחלל קודש הקודשים או לחלל ההיכל]. מתקיף לה רבינא [להבנה זו של דברי רבי נתן]... ולא ידעינן, [אם הכותל שעל שמו נקראת] אמה טרקסין [היכן הוא עמד] – אי מהני עשרים [=בחלל קודש הקודשים] ואי מהני ארבעים [=בחלל ההיכל], ודילמא לא מהני עשרין ולא מהני ארבעין [אלא הייתה עוד אמת ביניים כבר בבית ראשון, כמו שהיה בבית שני] וחללא קא חשיב כתלים לא קא חשיב [אין בגמרא מענה לאתקפתא של רבינא, מפני שלא כתוב היכן הכותל עמד בבית ראשון, ואפשר שעמד בקודש הקודשים ואפשר שעמד בהיכל או בשניהם או ביניהם]... אלא [היות ואיננו יודעים היכן הכותל עמד בבית ראשון, הדבר היחיד שידוע הוא – ומשווה הגמרא את דעת רבי נתן לדעת תנא קמא – שהיה ספק בנוגע לקדושת אמת הטרקסין בבית שני] קדושתיה – אי כלפנים אי כלחוץ, והיינו דאמר רבי יוחנן [שבזה הראה יוסף איש הוצל שגם מהכתוב במלכים לא ניתן להסיק היכן עמד הכותל כי המשמעות המדויקת של הפסוק הבא אינה ברורה] בעי יוסף איש הוצל: ודביר בתוך הבית מפנימה הכין לתתן שם את ארון ברית ה' – איבעיא להו: היכי קאמר קרא: ודביר בתוך הבית, מפנימה הכין לתתן שם, או דילמא הכי קאמר: ודביר בתוך הבית מפנימה, [הכין לתתן שם]?

יש להסיק מסוגיה זו שלחז"ל לא היה ידוע היכן עמד כותל הטרקסין בבית ראשון וגם לא מה היה בבית שני בתקופה הפרסית, האם הכותל עמד בקודש הקודשים, בהיכל, באמת ביניים ביניהם או שחלקית באחד מהם, ואם כן איזה חלק בכל אחד מהם.

בירושלמי (יומא פ"ה ה"א) מובאת סוגיה זו על בסיס התוספתא (יומא ב, יא):

ובניהן אמה: זהו מקום הדביר שעשה שלמה. ר' יוסה אומר: לא היה שם אלא פרכת אחת, שנאמר: "והבדילה הפרכת לכם" וגו'. אמרו לו: מה תלמוד לומר 'בין הקדש ובין קדש הקדשים'? אמר להם: בין קדש העליון לקדש התחתון" [היינו שגם בעליה הייתה תלויה פרוכת, שהבדילה בין קודש הקודשים להיכל].

בהתבסס על התוספתא, הירושלמי דן:

ביניהן אמה – אמר רבי הילא: [אמת הטרקסין בבית שני הייתה] זכר לדבר [=לדביר]. כהיא דתנינן תמן [במסכת מידות]: ... אמה טרקסין, עשרים אמה לבית קודש הקדשים. מהו אמה טרקסין? ר' יונה בוצריא אומר: טרקסון – מה – מבפנים? מבחוץ? [=האם קדושת אמה זו היא כקדושת קודש הקודשים=כפנים או כהיכל=מבחוץ?]. אמר ר' יוסי: מן מה דכתיב וארבעים באמה היה הבית הוא ההיכל לפני, הדא אמרה – מבפנים! אמר ליה ר' מנא: והכתיב [בדברי הימים-ב ג, הציטוט מקוצר ולכן משובש ולא בא אלא לציין את מידת חלל קודש הקודשים שכתוב בפסוק] ויעש את בית קדש הקדשים עשרים אמה, הוי – מבחוץ! מאי טעמא דרבנן [מדוע סוברים רבנן שהיו שתי פרוכות משני צידי אמת הטרקסין?] – והבדילה הפרכת לכם וגומר [כלומר 'בין הקדש ובין קדש הקדשים', והיינו שתי פרוכות בשני קווי הגבול, כשאינם צמודים]. מה עבד לה רבי יוסי [הסובר שלא הייתה באמת הטרקסין אלא פרוכת אחת, כיצד הוא מסביר את השימוש הכפול במילה 'בין']? – בין קדש הקדשים שלמעלן לקדש קדשים שלמטן. ולית לרבנן כן [וכי אינם סוברים שצריך להבדיל בין החללים גם בעליה]? אית לן, כהיא דתנינן [במסכת מידות]: וראשי פסיפסין מבדילין [בעליה בין הקדש לבין קדש הקדשים] [וכן שתי פרוכות שתלו שם (יומא נד)].

בירושלמי, לא מועלית האפשרות השלישית שהעלה רבינא, לפיה כותל הטרקסין היה אמת ביניים נוספת על החללים, אלא רק כשני הספקות הראשונים, שהכותל היה באחד החללים על פי הכתוב במקרא, ואילו אמת הטרקסין בבית שני הייתה רק זכר לכותל שהיה בבית ראשון, אך לפי נוסח התוספתא שלפנינו, לכאורה, הדביר בבית ראשון הוא כותל הטרקסין וספקם של האמוראים בירושלמי אינו נוגע למיקום הכותל – שאינו באף אחד מהם, אלא לקדושת הכותל בבית ראשון. הבדל זה הוא לכאורה הבסיס למחלוקת רש"י ורמב"ם לגבי הסבר הסוגיה כולה, כפי שנראה בהמשך דברינו. רש"י נוקט כתוספתא ואילו הרמב"ם כירושלמי. ברם היות ושיטותיהם מצרניות זו לזו, ניאלץ לחזור על דיוני הגמרא ופירושי הפסוקים לשיטות כל אחד מהם.

## ה. דיון הראשונים בסוגיה

### 1. שיטת רש"י

רש"י היה הן פרשן המקרא והן פרשן התלמוד, על כן עלינו להתחקות אחר פירושו הן למקרא והן לתלמוד בסוגייתנו.

א. בפירושו למלכים ו כתב רש"י בפס' ה:

וַיִּבֶן עַל קִיר הַבַּיִת יָצִיעַ סָבִיב אֶת קִירוֹת הַבַּיִת סָבִיב לַהֵיכָל וְלְדָבִיר וַיַּעַשׂ צְלָעוֹת סָבִיב.

את קירות הבית סביב – כלומר כנגד ההיכל ובית קדשי הקדשים הוא הדביר.

אולם בפס' טז הוא כותב:

וַיִּבֶן אֶת עֲשָׂרִים אַמָּה מִיִּרְכְּתֵי הַבַּיִת בְּצִלְעוֹת אֲרָזִים מִן הַקָּרְקַע עַד הַקִּירוֹת וַיִּבֶן לוֹ מִבַּיִת לְדָבִיר לְקֹדֶשׁ הַקְּדָשִׁים.

את עשרים אמה מירכתי הבית – עשרים שהן מסוף ההיכל והלאה, והעשרים שבסוף הבית, הן של בית הכפורת דהיינו קדשי הקדשים. עד הקירות – עד התקרה, עשה קיר ארוז לכסות קיר האבן, לטוח עליו זהב. ויבן לו – אותם עשרים אמה. מבית לדביר – לפנים ממחיצת אמה טרקסין, המפסקת בין ארבעים לעשרים, ואותה מחיצה קרויה דביר. לקדש הקדשים – הבדילן לאותן עשרים אמה.

אם כן, כבר בפסוק זה מוסבר, לדעת רש"י, שכותל הטרקסין עמד מחוץ לחלל 20 האמה של קודש הקודשים. לפי הסבר זה עולים קשיים. לכאורה, היה ניתן להוסיף בסיומו של פסוק זה את סוף פס' יט 'לתתן שם את ארון ברית ה' וממילא לא ברור למה באה הרישאה של פסוק יט שתוכנה נמסר כבר בפס' טז? ולא די בכך, פס' כ חוזר פעם נוספת על אותו מידע בפירוט, רק כדי לידע את הקורא שהכל צופה בזהב!

כאמור, בפס' יט הוא שב ומסביר את שכבר נכתב והוסבר:

וַדָּבִיר בְּתוֹךְ הַבַּיִת מִפְּנֵימָה הֵכִין לְתֵתֵן שֵׁם אֶת אֲרוֹן בְּרִית ה'.

ודביר בתוך הבית – מחיצת אמה טרקסין.

ובפסוק כ:

וְלִפְנֵי הַדָּבִיר עֲשָׂרִים אַמָּה אַרְבָּע וְעֶשְׂרִים אַמָּה רֹחַב וְעֲשָׂרִים אַמָּה קוֹמָתוֹ וַיִּצְפְּהוּ זָהָב סָגוֹר וַיִּצַף מִזְבַּח אֲרָז.

ולפני הדביר – לפנים מאותה מחיצה, חלל של עשרים אורך, ושל עשרים רוחב. ועשרים אמה קומתו – כלומר עליית בית קדשי הקדשים, נמוכה משל היכל. ויצפהו – לדביר, היא המחיצה...

ויצף מזבח ארז – הוא מזבח הקטרת. ותמיה אני, ושל משה למה נגנז?

כאמור, החלק הראשון של הפסוק ופירושו אינם אלא חזרה (הנראית מיותרת) על המידע שהופיע בפסוקים הקודמים לגבי כותל הטרקסין וחלל קודש הקדשים, ואילו בהמשך דבריו מסיק רש"י שגובה קודש הקדשים היה נמוך מגובה ההיכל, ולכאורה הדברים תמוהים, הן מפני שהפסוק מדבר על מחצית ההיכל הפנימית ולא על קודש הקדשים, והן מפני שכבר חז"ל, הן בירושלמי והן בבבלי (בבא בתרא צח ע"ב),<sup>7</sup> ואף רש"י עצמו בפירושו שם, וגם רס"ג שיובא להלן, דנו בקושי ובסתירה שבין קומת המחצית הפנימית של ההיכל שאינה שלוש אמה כגובה חלל ההיכל אלא עשרים אמה, והסברם הוא שמדובר בעשרים האמה העליונות של ההיכל במחצית זו שצופו בזהב אך לא עשר האמות התחתונות.

סיום הפסוק מקשה אף הוא על פירוש רש"י, שהרי אין היגיון בכך שציפוי המזבח ייכתב בפסוק המתאר את קודש הקדשים. אבל אם הפסוק מתאר את מחצית ההיכל הפנימית, הרי שהמזבח עמד באמצע הקצה החיצון של מחצית ההיכל הפנימית, ואכן מתאים לכתוב כאן שמבנה האבן שלו צופה בארז, כפי שאח"כ יסופר שהוא צופה בזהב (כאמור, מזבח הזהב מהמשכן לא שימש עוד בבית המקדש אלא נבנה מזבח אבן מצופה בעץ מצופה זהב, כמו גם לגבי מזבח העולה, ושניהם היוו חלק מהבניין).

---

7. וכבר העירו בעלי התוספות בבבא בתרא צח ע"ב ד"ה 'רבי ישמעאל' על פירוש"י במקרא וגם הוא סותר את דבריו בפירושו לגמרא שם. שם רש"י מפרש את הגמרא: "רבי חנינא נפק לקרייתא רמו ליה קראי אהדדי כתיב והבית אשר בנה המלך שלמה לה' ששים אמה ארכו ועשרים רחבו ושלושים אמה קומתו וכתוב ולפני הדביר עשרים אמה ארך ועשרים אמה רחב ועשרים אמה קומתו אמר להו כי קא חשיב משפת כרובים ולמעלה": 'רמו ליה – בני העיירות קראי אהדדי: כתיב ששים אמה ארכו – מן המזרח למערב, מפתח ההיכל עד כותל מערבי של בית קדשי הקדשים, דהיינו ארבעים אמה דאורך היכל ועשרים אמה דבית קדשי הקדשים, ושלושים אמה קומתו, נמצא שגם בית קדשי הקדשים רומו שלשים אמה. וכתוב בפסוק אחר – ועשרים אמה קומתו, דכתיב – ולפני הדביר עשרים כלומר לפנים ממחיצת בית קדשי הקדשים והיא אמה טרקסין שקרויה דביר – עשרים אמה אורך – מן המזרח למערב ועשרים אמה רוחב מצפון לדרום ועשרים אמה קומתו. כי קחשיב עשרים דקומת בית קדשי הקדשים משפת כרובים ולמעלה קחשיב, שהכרובים של שלמה שנים, היו עומדין על הקרקע אחד מימין הארון אצל כותל מערבי ואחד משמאלו ורומו עשר, כדכתיב בהדיא במלכים – וכנפיהן פרושות מקיר לקיר כנף האחת נוגע בקיר צפונה וכנף חבירו נוגע בקיר דרומי, נמצא מראשי הכרובים ולמעלה עשרים אמה עד הגג ואותן של משה על גבי הכפורת היו'.

רש"י עקבי בהסברו שהדביר הוא כינוי הן לקודש הקודשים כולו והן לכותל המחיצה שבין קודש הקודשים להיכל גם בפירושו לבבא בתרא צח ע"ב. הוא גם עקבי בגישתו לפיה הכותל עמד באמה שבין חללי קודש הקודשים וההיכל ולא באחד מהם. בהמשך המאמר נדון עוד ביסוד שיטתו.

**ב.** במשנה ביומא ה, א, מובא לגבי הכהן הגדול בעבודת יוה"כ בבית המקדש השני:

היה מהלך בהיכל עד שמגיע לבין שתי הפרוכת המבדילות בין הקדש ובין קדש הקדשים וביניהן אמה ר' יוסי אומר לא היתה שם אלא פרוכת אחת בלבד שנאמר (שמות כו) והבדילה הפרוכת לכם בין הקדש ובין קדש הקדשים.

ובגמרא ביומא נא ע"ב דנו בדברים (פירש"י משולב בגמרא בסוגריים):

אמה טרקסין – כך נקראת כותל מחיצה שהפסיק במקדש ראשון, אבל במקדש שני שהיה גבוה מ' אמה לא עשאוהו לפי שלא היה עוביה אלא אמה ואינה יכולה לעמוד בגובה מ' אמה ולהוסיף על עוביה אי אפשר דכתיב 'הכל בכתב מיד ה' עלי השכיל'.

ואיסתפקא להו – במקום המחיצה.

מדברי רש"י עולה כי הסיבה בגינה לא נעשתה מחיצה בבית שני היא שפחדו שבגלל גובהה המחיצה תקרוס, וכי הספק לגבי המחיצה הוא היכן היא הייתה ממוקמת.

בהמשך, ביומא נב ע"א, רש"י מפרש שדביר הוא כינוי למחיצה:

דביר – היא המחיצה לפני הדביר חלל בית קדשי הקדשים שהוא לפנים מן המחיצה.

יסוד פירושו של רש"י לגבי הסיבה שלא נבנה כותל באמת הטרקסין בבית שני, הוא בגמרא בבבא בתרא ג ע"א:

והא אמה טרקסין דהואי גבוה תלתין אמהתא ולא הוה פותיא אלא שית פושכי וקם כיון דאיכא טפח יתירא קאי ובמקדש שני מ"ט לא עבוד אמה טרקסין כי קאי בתלתין קאי טפי לא קאי.

אך רש"י לא כתב כמובן מדוע חלל המקדש הוגבה בעשר אמות ומתי הגביהו אותו, ואם אין קביעה ברורה במקורות חז"ל שמקומה של אמת הטרקסין השתנה ממקומה בבית ראשון, ממילא, לתפיסתו של רש"י אסור היה לשנות דבר במבנה המקדש ולכן אם היה ראוי לבנות בבית שני כותל טרקסין, משמע שהיה כותל שכזה כבר בבית ראשון ובאותו מיקום בדיוק.

כאמור, נראה שרש"י מסתמך בפירושו על התוספתא ביומא ודברי רבי הילא בירושלמי יומא העוקבים אחר התוספתא, בקובעו שכינויו המקראי של כותל הטרקסין הוא ה'דביר'.

ברם, קיים לכאורה מקור נוסף לכך שהדביר הוא כותל הטרקסין, והוא בבבלי ביומא נד ע"א: "אמר רבי זירא אמר רב שלשה עשר פרוכות היו במקדש שבעה כנגד שבעה שערים שתיים אחת לפתחו של היכל ואחת לפתחו של אולם שתיים בדביר ושתיים כנגדן בעליה". ואכן כך פירש רש"י שם: "שתיים בדביר – במקום אמה טרקסין, ושתיים כנגדן לחוץ בין עליית ההיכל לעליית בית קדשי הקדשים, וכי היכי דבמקדש שני היו פרוכות כנגד הפתחים הכי נמי במקדש ראשון".

ישנם מספר קשיים מרכזיים בדעת רש"י:

א. רבינא מנסה לברר מה הסיבה שנוצר ספק לגבי קדושת אמת הטרקסין בבית שני, אך מדבריו ברור שלא היה ידוע לו היכן עמד כותל הטרקסין בבית ראשון ואילו רש"י סבר שהיה ידוע היכן הכותל עמד.

ב. רבינא מביא כמה פסוקים מהם נלמדים אורכי קודש הקודשים וההיכל של בית ראשון:

1. "וְהַבַּיִת אֲשֶׁר בָּנָה הַמֶּלֶךְ שְׁלֹמֹה לַה' שְׁשִׁים אַמָּה אָרְכוֹ וְעֶשְׂרִים רְחִבּוֹ וְשְׁלֹשִׁים אַמָּה קוֹמָתוֹ". 60 אמה היא מידת אורך החללים הכוללת של ההיכל וקודש הקודשים ללא התייחסות לכתלים, ולכאורה לא נזכר רווח בין החללים, אלא החללים היו המשכיים זה לזה ואורכם מצטרף לשישים אמה.

2. "וְאֶרְבָּעִים בָּאֵמָה הָיָה הַבַּיִת הוּא הַהֵיכָל לְפָנָיו". אורך חלל ההיכל היה 40 אמה, ולכאורה לפי זה כותל הטרקסין לא עמד בהיכל אלא בקודש הקודשים.

3. "וְלִפְנֵי הַדְּבִיר עֶשְׂרִים אַמָּה אָרְךָ וְעֶשְׂרִים אַמָּה רְחִבּוֹ וְעֶשְׂרִים אַמָּה קוֹמָתוֹ וַיִּצְפְּהוּ זָהָב סָגוּר וַיִּצַף מִזְבַּח אֲרָז". ציטוט פסוק זה כאן הינו כאמור שיבוש ברור, כי פסוק זה עוסק במחצית הפנימית של ההיכל ולא בקודש הקודשים, שהרי מזבח הזהב אינו מצוי כלל בקודש הקודשים אלא במחצית ההיכל הפנימית (מוכח שהבאתו היא שיבוש, מהשוואה לסוגיית הירושלמי יומא פ"ה ה"א, בה מובא הפסוק מדבה"ב, ובעיקר מפירושו של רס"ג להלן), אך גם אם שגה רש"י בהסבר הפסוק כשלעצמו, אין הדבר משנה כלל את הבנת הסוגיה, כי כוונת הגמרא הייתה רק לציין שאורך חלל קודש הקודשים הוא עשרים אמה ולכן כותל הטרקסין לא עמד בו אלא בהיכל.

הפסוק שהיה ראוי לצטט הוא לכאורה הפסוק העוסק ישירות בקודש הקודשים: "ויבן את עשרים אמה מירכותי (מירכתי) הבית בצלעות ארזים מן הקרקע עד הקירות ויבן לו מבית לדביר לקדש הקדשים", אלא שגם פסוק זה כתוב באופן שאינו ברור, שכן לא ברור האם כוונתו לומר שלכל אורך עשרים האמה, הבית צופה בארזים, ואם כן נוצר חלל באורך של עשרים אמה ששימש כדביר ורק באמה העשרים ואחת נבנה הכותל, או שהאמה העשרים עצמה נבנתה ככותל ורק מבית לכותל כלומר פנימית לכותל שבאמה העשרים נעשה הדביר. לחלופין, במקום ציטוט הפסוק ממלכים, ניתן היה לצטט את הפסוק המתאים מדבה"ב:

'זיעש את בית קדש הקדשים ארכו על פני רחב הבית אמות עשרים ורחבו אמות עשרים ויחפהו זהב טוב לככרים שש מאות', שמצוטט לכאורה באופן חלקי בסוגיה המקבילה בירושלמי. בהמשך דברינו נדון עוד בקשיים הנובעים מפסוק זה על שיטת רש"י.

רש"י הבין שרבינא טוען שמפסוקי המקרא הנוגעים לחללי המקדש ניתן להסיק רק **היכן הכותל לא עמד** ולכן נוצרת **לכאורה סתירה בין הפסוקים**, כשמחד אם הכותל לא עמד בהיכל יש להסיק שעמד בקודש הקודשים ומאידך אם הכותל לא עמד בקודש הקודשים יש להסיק שעמד בהיכל. יתכן שרש"י סבר שרבינא **מציע להימנע מהסתירה** ע"י העלאת האפשרות שאין מדובר בסתירה כי הכותל באמת לא עמד באף אחד משני החללים אלא **באמת ביניים**, בדיוק כפי שהיה בבית שני.

כדי לחזק את מסקנתו של רבינא, התואמת לקביעת התוספתא שאת כותל הטרקסין בנה כבר שלמה המלך ע"ה בבית ראשון כאמת ביניים, מביאה הגמרא – לדעת רש"י – את ספקו של יוסף איש הוצל לגבי הפסוק 'ודביר בתוך הבית מפנימה הכין לתתן שם את ארון ברית ה', אשר גם ממנו עולה שהדביר שהוא כותל הטרקסין, עמד כבר בבית ראשון כאמת ביניים וקדושתו הייתה ידועה בתקופת בית ראשון, אלא שאח"כ (בתקופת בית שני) נשכח אופן הפיסוק הנכון וכך נוצר הספק לאיזה חלל לשייך אותו מבחינת קדושתו.

## 2. שיטת הרמב"ם

הרמב"ם אינו מפרש את סוגייתנו במפורש, אולם פרשנותו 'מבצבצת' בין שורות ניסוחיו לפירוש המשנה ומשנה תורה.

שיטת הרמב"ם לגבי אמת הטרקסין מובאת בפירוש המשניות במסכת מידות בסוף פרק ד:

הכותל המבדיל בין ההיכל וקדש הקדשים, והוא הנקרא טרקסין, היה בו פתח ועליו פרכת אחת.

ונולד להם ספק [=לחכמים ולבונים] בבית שני, על עובי כותל הטרקסין [שהיה בבית ראשון], אם היה נכלל עם הארבעים של היכל, ויהיה רוחק הפרכת [האחת, שנתלתה לסימון סוף חלל ההיכל בבית שני, שהוזה אמה מזרחה] מכותל מערבי עשרים ואחת אמה, או [שכותל הטרקסין בבית ראשון] היה מכלל קדש הקדשים, ותהי שפת הפרוכת [השניה, שנתלתה לסימון סוף חלל קדש הקדשים בבית שני, תלויה בצידו החיצוני של עוביה, בדיוק] בשליש [כוונתו – במרחק עשרים אמה מהכותל המערבי של קודש הקודשים] בצמצום.

ולפיכך [כאמור לעיל, בגלל הספק לגבי מיקום הכותל בבית ראשון] נתנו [כלומר הוסיפו בבית שני] עובי הכותל מחוץ למידת ההיכל וקדש הקדשים [על חשבון ההיכל שהוזה אמה אחת מזרחה], ונותנין עליו פרכת מבפנים ופרוכת מבחוץ, והיה הטרקסין בין שתי פרוכות, והיה בין שתיהן אמה.

## השינויים במבנה המקדש בבית שני והספק לגבי קדושת אמת הטרקסין

וכך גם פסק הרמב"ם במשנה תורה, בהלכות בית הבחירה פ"ד ה"ב, ובניסוח משופר וברור יותר:

בבית ראשון היה כותל מבדיל בין [חלל] הקדש ובין [חלל] קדש הקדשים, עביו אמה.

וכיון שבנו [את] הבית [ה]שני, נסתפק להם אם עובי הכותל [בבית ראשון] היה ממדת הקדש או ממדת קדש הקדשים.

לפיכך עשו [את חלל] קדש הקדשים עביו עשרים אמה תמימות, ועשו [את חלל] הקדש ארבעים אמה תמימות, והניחו אמה יתירה בין הקדש ובין קדש הקדשים, ולא בנו כותל בבית שני, אלא עשו שתי פרוכות, אחת מצד קדש הקדשים ואחת מצד הקדש, וביניהן אמה, כנגד עובי הכותל שהיה בראשון. אבל במקדש ראשון לא היתה שם אלא פרכת אחת בלבד, שנאמר: "והבדילה הפרכת לכם" וגו'.

עדיין לא ברור מנין הסיק הרמב"ם שכך היו פני הדברים.

ברם, לעיל הבאנו שני מקורות לשיטת רש"י, מהם נראה שהדביר הוא גם כינוי לכותל הטרקסין – התוספתא ביומא והבבלי ביומא נד ע"א.

הרמב"ם מתייחס גם הוא לבבלי ביומא נד ע"א, ומדבריו מובן שגם הסברו לסוגיית הטרקסין שונה משיטת רש"י:

ושתי פרוכות היו עושין בכל שנה, להבדיל בין הקדש לקדש הקדשים...

וי"ג פרוכות היו במקדש שני. שבע על שבעה שערי העזרה, ואחת על פתח האולם ואחת על פתח ההיכל, ושתיים לדביר – בינו ובין הקודש, ושתיים כנגדן בעלייה. (הלכות כלי המקדש ז, טז–יז)

הרמב"ם אינו מזכיר את י"ג הפרוכות בהלכות בית הבחירה, כיוון ששימשו ברובן לצניעות בלבד ולא היוו חלק מהבניין, אלא רק בהלכות כלי המקדש בפרק על הממונים במקדש כולל הממונה על עשיית הפרוכות, זאת, בניגוד לשתי הפרוכות שמשני צידי אמת הטרקסין ששימשו כסימון למקום בו היה צריך לעמוד כותל הטרקסין שמהוה חלק מהבניין, שאותן הוא מזכיר בהלכות בית הבחירה. ממילא ברור שהפרוכת בבית ראשון, הנזכרת בדברי הרמב"ם בהלכות בית הבחירה, נחשבה בעיניו כחלק מהבניין כמו כותל הטרקסין.

נראה שהרמב"ם גרס או הבין את המילה "בדביר", במשמעות של – לדביר, כלומר בפתח הדביר. הרי שהרמב"ם אינו סובר שהדביר הוא כינוי לכותל הטרקסין, אלא שהוא הבין כאילו כתוב בגמרא ביומא נד ע"א: ושתי פרוכות לפתח הדביר, להבדיל בינו [=בין קודש הקודשים] ובין הקדש, ומדובר רק בשגרת לשון קצרה של חז"ל. יש להניח שבאותו אופן היה הרמב"ם מתייחס לתוספתא ביומא "וביניהן אמה: זהו מקום הדביר שעשה שלמה". בנוסף, הרמב"ם אינו מתייחס להגדלת גובה המקדש על ידי הורדוס כסיבה

להימנעות מבניית הכותל באמת הטרקסין ולא ברור מדוע. הרמב"ם גם מתעלם מהאפשרות שכותל הטרקסין עמד באמת ביניים (כשיטת רש"י), ולא ברור מדוע, יתכן שהסיבה היא שאפשרות זו לא עלתה לפי הבנתו בירושלמי.

בין כך ובין כך, הפרוכת בבית ראשון, נתלתה בטפח האחרון של האמה העשרים של קודש הקודשים, כמו שבמשכן היא נתלתה בטפח האחרון של האמה העשירית של קודש הקודשים, ועל ידי כך, בדי הארון שהגיעו עד סוף טפח זה, גרמו לכך ששתי בליטות בלטו בה וסימנו את מקום הארון (כשני דדי אשה).

אמנם, בבית שני (בתקופת הורדוס) הוסיפו לדעת הרמב"ם אמה לאורך חלל המקדש, אך כיוון שאורך קודש הקודשים עצמו נשאר 20 אמה, ומיקומו (לפחות ביחס להיכל ולאבן השתיה) לא השתנה. ממילא, ברור שהפרוכת שנתלתה בטפח האחרון שלו, נתלתה באותו טפח בו נתלתה הפרוכת בבית ראשון.

רבי יוסי אינו חולק על עצם הקביעה (והמסורת) שהיו שתי פרוכות בין ההיכל לקודש הקודשים, אלא שהוא סובר (והדבר מובא רק בסוגיה המקבילה בירושלמי עפ"י התוספתא ולא בבבלי) שכמו שבחלל התחתון נתלתה פרוכת להבדיל בין הקודש לקודש הקודשים, כך גם הבדילה פרוכת אחת בעליה בין הקודש לקודש הקודשים. למעשה, בבית ראשון, בו לא הייתה אמת הטרקסין, מוסכם שגם בעליה נתלתה פרוכת מבלת, אלא שלאחר הוספת אמת הטרקסין, נזקקו לשתי פרוכות משני צידי אמת הטרקסין, הן בחלל התחתון והן בעליה, ואילו בעליה בה מעולם לא בנו כותל מפריד בין קודש הקודשים להיכל, היו פסיפסין ופרוכת לסימון הגבול בבית ראשון, ובבית שני הוסיפו עוד פרוכת בצד החיצוני של אמת הטרקסין. אם נכונים דברינו, ר' יוסי משקף במסורת שבידיו על שתי הפרוכות את המצב בתקופת עזרא ונחמיה, ואפשר שבתחילה נהגו כך גם בבניין הורדוס, אך בהמשך (ולא ברור מתי ומדוע) החליטו לתלות שתי פרוכות משני צידי אמת הטרקסין, בשל הספק לגבי קדושתה.

לאחר שחלל ההיכל הוזז אמה אחת מזרחה, גם קו מחצית ההיכל זז לכאורה אמה מזרחה, והרי מזבח הזהב בבית ראשון עמד כך שצידי המזרחי נמצא בדיוק על קו מחצית ההיכל (כמו גם במשכן), ואילו עתה נוצר לכאורה ספק היכן באמת יש להעמיד את המזבח, ויש להסיק שהמזבח נשאר במקומו שהיה בבית ראשון, כלומר **אמה אחת מערבה מקו המחצית החדש** ובאותו מרחק מהפרוכת הפנימית של אמת הטרקסין (ועיין ודייק כך בלשון הרמב"ם בהלכות ביה"ב (ג, יז), שכתב 'כנגד הפרוכת' ולא 'כנגד הפרוכות', וכאילו מאמץ לשעה את שיטת ר' יוסי הסובר שהייתה רק פרוכת אחת, אבל כוונתו לומר שמקום המחצית הפנימית של ההיכל לגבי הכלים לא השתנה).

כידוע, חז"ל לא הסבירו מדוע הגביה הורדוס את גובה חללי המקדש מ-30 אמה ל-40 אמה, נוכח האיסור לשנות מתוכנית המקדש בלי סיבה ברורה. מדברי יוסף בן מתתיהו, בנאום שהוא מייחס להורדוס, עולה לכאורה, שמגמתו של הורדוס הייתה להשיב את גודל חללי המקדש הכולל למידתו הראשונה, בלי להעלות את המקדש כולו לגובהו הראשון!

גובה העליות במקדש היה כגובה החללים שתחתיהן, וכיוון שגובה קודש הקודשים וההיכל בבית ראשון היה שלושים אמה [שהם עשרים אמה מעל גובה כנפי הכרובים], הרי שגובה חללי המקדש עם העליות הגיע לששים אמה, ועם התקררות לשמונים אמה.

### ו. תיאורי המקדש בפירוש המיוחס לרס"ג<sup>8</sup>

פירוש רס"ג לספר שמות הגיע לידינו באופן מקוטע מאד וחסר, וגם י. רצהבי, שהוציא לאור את הפירוש עם תרגום לעברית מהמקור בערבית, שגה פעמים רבות בתרגום ובהשלמות ובהערות והחסיר הרבה.<sup>9</sup> לצערי י. רצהבי קיצר מאד בהערותיו, וכאמור החיבור כולו לוקה בשיבושים וחסרים רבים.

עיקר חשיבות הספר בהיותו מקור ראשוני בעל חשיבות מרובה בשדה הפרשנות לגבי מספר נושאים נוספים שלא היה לנו פתרון ראוי לגביהם בלעדיו. להלן אוסיף לדון בפירוש זה והקשיים הנובעים ממנו.

כך כותב רס"ג [בכל מקום שיש שלוש נקודות יש משפט חסר בכתב היד, ואינני יודע מה גודל הרווח שם במקור הערבי מהגניזה. ע.ט.], ומובא בעמ' קמג:

בית שני, שבניינו היה עצים ואבנים... והבניין היה גבוה יותר כמו שבארו הראשונים. ההיכל מאה על רום מאה, כי הבניין היה ארוך מן הקודם לפי שעמד ת"כ שנים, וזהו שאמר הנביא: "גדול יהיה כבוד הבית הזה האחרון מן הראשון".<sup>10</sup> והיה הבניין גדול יותר ומשך הקיום ארוך יותר. ואם ידמה המדמה שאין אומרים אחרון אלא למי שאין אחריו כלום, וכאילו הוא מרמז לבית שלישי, נאמר: ראינו שהמקרא אומר: "ואת לאה וילדיה אחרונים ואת רחל ואת יוסף אחרונים",<sup>11</sup> ואמר עוד: "וגם לאחרונים שיהיו לא יהיה להם זכרון עם שיהיו לאחרונה",<sup>12</sup> וכך בית שני הוא אחרון ואחריו אחרון.

8. פירושי רב סעדיה גאון לספר שמות, מקור ותרגום ועם הערות של י. רצהבי ז"ל, הוצאת מוסד הרב קוק, תשנ"ח. העמודים המצוינים הם עפ"י ספרו לנוחות הקורא.

9. אין להאשימו – ז"ל, כי בשיחה טלפונית עימו בערוב ימיו הסביר לי שאת הספר הו"ל כשהוא חולה ונוטה לאבד את מאור עיניו ולא יכול היה לשפר את עבודתו.

10. חגי ב, ט.

11. בראשית לג, ב.

12. קהלת א, יא.

ובעמ' קמט מובא:

"ולפני הדביר עשרים אמה ארך ועשרים אמה רחב ועשרים אמה קומתו ויצפהו זהב סגור ויצף מזבח ארז."

כל הבית חיפו אבניו בעץ ארז, כאמרו "הכל ארז אין אבן נראה" <sup>13</sup>... [מצופה] זהב. שיעוריו נבדלים לשלשה סוגים:

1. בית קדש הקדשים... [היה כולו] מצופה זהב, כאמרו בפסוק האחרון של בית קדש הקדשים: "ויצפהו מפנימה זהב טהור, זהו שיבוש בספר. ע.ט] ויצף שלמה את כל הבית מפנימה זהב סגור" <sup>14</sup>.

2. וזה [המחצית הפנימית של ההיכל] <sup>15</sup> והוא האמצעי. והוא הקרוב יותר לבית קדש הקדשים, שהרי ארכו ורחבו עשרים אמה – מצופות זהב, כאמרו "ולפני הדביר עשרים אמה ארך ועשרים אמה רחב ועשרים אמה קומתו ויצפהו זהב סגור" [רס"ג אינו מתייחס כאן לבעיית הגובה באופן ישיר, אולם לפי ההמשך, נראה שכל המחצית הפנימית של הקודש הייתה מצופה לגמרי רק בזהב – בשני השליש העליונים וברצפה, ובשליש התחתון היו גם קישוטים מצופי זהב וכדו' ואילו מחציתו החיצונית הייתה מצופה זהב רק ברצפה וחלקית בקירות]. אשר לשליש הששים הנותרות [כלומר המחצית החיצונית של ההיכל], קירותיו היו מצופים חלקית בזהב [בשליש התחתון? דבריו אינם ברורים, כמו המקרא עצמו...], <sup>16</sup> ורק קרקעיתו כשאר הקרקע [שכולה מחופה זהב], כאמרו: "ואת קרקע הבית צפה זהב לפנימה ולחיצון" <sup>17</sup>.

למרות שלשונו של רס"ג (גם במקור הערבי) אינה ברורה כל צורכה והקטע חלקי בלבד ומקוטע, ברור בכל אופן שרס"ג סבור ש"לפני הדביר" הוא המחצית הפנימית של ההיכל, בעיקר בשני השליש העליונים שלה, שצופתה באופן שונה מהמחצית החיצונית שלו.

13. מלכים-א ו, יח.

14. דבה"ב ג, ד. כך כותב רצהבי. אולם זה פלא בעיני, כיוון שפסוק ד מדבר בעניין האולם ולא בעניין קודש הקודשים הנזכר רק בפסוק ח. משמע שרס"ג עצמו או אחד המעתיקים שיבש וקיצר את הציטוט הנכון שצריך היה להיות של הפסוק: "ויצף שלמה את הבית מפנימה זהב סגור" (מלכים-א ו, כא), שאכן מתאר את קודש הקודשים, לכן תיקנתי את הציטוט. אח"כ מצטט רס"ג את פסוק כ. יתכן שהפסוק כתוב במין קיצור כפול, וכוונתו לומר: "ולפני הדביר [=במחצית ההיכל הפנימית שמידותיה] עשרים אמה ארך ועשרים אמה רחב ועשרים אמה קומתו [קומתו] – היינו מעל גובה 10 אמות], ויצפהו זהב סגור, ויצף מזבח ארז".

15. רצהבי השלים כאן: האולם, ולענ"ד זו טעות. לענ"ד צ"ל: פנים ההיכל.

16. כאן תיקנתי את הנוסח שכתב רצהבי, לפי ההיגיון הפנימי של הדברים.

17. שם ו, ל.

פירוש פשט זה אינו מוכר לנו משום מקור אחר, אף כי גם הרד"ק (מלכים-א יח, כ) מציג פירוש דומה.

במבט ראשון נראה תירוצו של רבי חנינא, שעשרים אמות הגובה הם משפת הכרובים ומעלה, כבלתי מספק ואינו נוגע לעניין, כיוון שאין מדובר בקודש הקודשים בו מצויים הכרובים אלא בקודש, אך נראה שהמקרא ראה לנכון לציין את ציפוי הזהב הסגור דווקא בחלק העליון של מחצית הקודש הפנימית, כיוון שלגבי החלק התחתון, היה הבדל בין קודש הקודשים ושתי מחציות הקודש שכולם היו מצופים אך בקדש היו גם קישוטים שונים, לבין החלק העליון, אותו חלק שמצוי לפני החלק העליון של קודש הקודשים, ממנו יורד הדיבור אל בין הכרובים שעל הכפורת, שהיה מצופה לגמרי בזהב ואילו במחצית הקודש החיצונית לא היה ציפוי זהב מלא.

לסיכומו של דבר, לפי רס"ג:

- א. קודש הקודשים היה כולו מצופה בזהב ללא שיוור.
  - ב. כל מחצית ההיכל הפנימית הייתה מצופה בזהב סגור אבל בחלקה התחתון היו קישוטים. כאמור, רס"ג אינו מתייחס ישירות בקטע המצוטט לשאלת גובה המקדש, אך ניתן להסיק שגובהו היה שלושים אמה לכל אורכו.
  - ג. המחצית החיצונית של הקודש צופתה בזהב רק ברצפה ואילו הקירות צופו באופן שונה. ממילא ברור שבקצה החיצוני של המחצית הפנימית של ההיכל, עמד גם מזבח הקטורת שצופה אח"כ בזהב, ולכן הוא נזכר רק בסיום הפסוק.
- רס"ג גם מוסיף לנו הבנה נוספת ומדויקת בעניין השינוי שחל במבנה המקדש מבית ראשון לבית שני, באמצעות מתן פירוש שלא היה מוכר לנו עד כה מדברי פרשנים מתקופת הראשונים, לתיאור המקדש בספר מלכים, ובעיקר לתיאור פתחי ההיכל וקודש הקודשים (עמ' קנב):

ושלמה עשה גם כן דלתות, לפני הפרכת [של קודש הקודשים], וכן לפני המסך [שבפתח ההיכל].<sup>18</sup> וזה לפי שרוחב בית קדשי הקדשים עשרים אמה. (והוא) בנה

---

18. לכאורה, לקביעתו זו חשיבות רבה לביורור מקום הטרקסין. חז"ל קבעו בברייתא דמלה"מ שדלתות קודש הקודשים בבית ראשון, לא נסגרו מעולם, כיוון שבדי הארון בלטו בפרכת. בשני קטעים בפרק ז של הברייתא מובא: "מנין אתה אומר שכיון שהכניסו הכהנים את הארון האריכו הבדים והגיעו לפרכת ונגעו בפתח? שנאמר: "ויאריכו הבדים ויראו ראשי הבדים מן הקדש על פני הדביר ולא יראו החוצה". לפיכך לא ננעלו דלתי בית קדש הקדשים מעולם... הדלתות לא ננעלו מפני הבדים היוצאים בפתח, והפרכת היתה פרוסה בפני הפתח."

חמש אמות מימין הדלת וחמש אמות משמאלה, וחיברן [במשקוף מלמעלה מעל גובה עשר אמות כגובה הפרכת] ונעשה הבנין כחדרים, כאמרו: "ואת פתח הדביר עשה דלתות עצי שמן האיל מזוזות חמישית"<sup>19</sup>.

ופירוש "האיל" – מקושט או מקושר [=כמו הכתף לחצר כך ה"איל" הוא הכתף לכותל].  
ופירוש "חמישית" – מחומשת, כלומר שמידתה חמש אמות. ונעשה רוחב הדלת עשר אמות.

אבל דלת ההיכל, שהוא הבית החיצוני עשה [רוחב] פתחו שתים עשרה אמות. ובנה ארבע אמות מימינו וארבע אמות משמאלו, ונעשה מרובע, כלומר ששיעורו ארבע אמות, כאמרו: "וכן עשה לפתח ההיכל מזוזות עצי שמן מאת רביעית"<sup>20</sup>. וכך מחייבת האמנות, שהשער החיצוני יהיה רחב יותר מן הפנימי במידת האפשר.

ברם, אפשר שבסוף תקופת המלכים, כשאחז סגר את דלתות ההיכל, קיצרו את הבדים תחילה ולא בלטו עוד בפרוכת, ולכן יכלו לסגור גם את קודש הקודשים בדלתותיו, ומזה ידעו הנביאים ויאשיהו שסימן הוא שיש לגנוז את הארון לקראת החורבן והגלות הממשמת ובאה.

19. מלכים-א ו, לא. רש"י מפרש: "עצי שמן – עצי זית. האיל – אילי הפתח, הם המזוזות שמכאן ומכאן, עשויות עגולות, כמין אילים איליו ואילמיו (בספרים אחרים אלה ואלון), וכן בכל בנין יחזקאל, ספות הפתחים קרוים אילים. מזוזות חמישית – המפתן האחד, והמזוזות מכאן ומכאן שתים, הרי שלש, והמשקוף שעליו עשוי כשתים כזה – כך שמעתי. ואני אומר, מזוזות חמישית, חמש צלעות היו למזוזות, ולא היתה מרובעת, ואינו מדבר לא במפתן, ולא במשקוף, שלא מצינו מפתן ומשקוף קרוין אילים". ברור שרש"י לא הבין כרס"ג והמסורת שהייתה בידי רס"ג לא הגיעה אליו.

מנגד, רד"ק פירש: "וכן עשה – על המזוזות הוא אומר, שעשה מזוזות פתח ההיכל עצי שמן, כמו שעשה לפתח הדביר, אבל דלתות פתח ההיכל היו עצי ברושים. מאת רביעית – כמו שפי' חמישית, שהיו במזוזה חמש צלעות זו לפנים מזו, ובמזוזות פתח ההיכל היו ארבע, זו לפנים מזו, ופי' מאת – כי רביעית תואר לתכונה, כמו שפי' חמישית גם כן תואר לתכונה, ומאת דבק עם התכונה, כאילו אומר עשויה מתכונה רביעית, וכן גם מאת זה תצאי כמו מזה. וי"ל עוד, שהיה מענין רביעית לוח, כי מצאנו במשנה ורביעית של ארז על גביהן, ופי' לוחות, ואומר כי המזוזה לא היתה גוף אחד מקשה אבל היתה מלוחות מדובקות זו לזו, ויונתן תרגם מן ארבעה סיטריהון מרבעין, אומר כי המזוזות היו מרובעות בארבע זוויתיהן, ולענין זה נוכל לפרש חמישית כי למזוזות היו חמש פאות לכל מזוזה ומזוזה, ולמזוזות ההיכל ארבע."

ברור שגם הוא התלבט בין ניסיונות פירוש שונים ללא מסורת מבוססת כרס"ג. עוד קשה לשיטותיהם מהמשנה במסכת מידות, ב, ג: "...כל הפתחים שהיו שם, היו להן דלתות, חוץ משל אולם. כל השערים שהיו שם, היו להן שקופות, חוץ משער טדי, שהיו שם שתי אבנים מוטות זו על גב זו" – ממנה משמע שכל הפתחים בבית שני היו מרובעים בצורתם, חוץ משער טדי שהיה בעל צורה מחומשת, וכיוון שככל האפשר לא שינו את צורת הבית מבית ראשון לבית שני, כיצד ניתן לומר שעשו את פתח הדביר בצורת מחומש?

20. מלכים-א ו, לג. רש"י פירש: "מאת רביעית – מזוזות ההיכל היו רבועות, וכן תרגם יונתן", ולא כרס"ג.

והפתח הפנימי [=של קודש הקודשים, שהרי פתח ההיכל רוחבו י"ב אמה וכל דלת הייתה של שתי צלעות של שלש אמות כל אחת] עשוי שתי צלעות, כל אחת משתייהן שתי חתיכות יצוקות, כדי שיסוב לאחוריו, ויהיה מקום עמידתו שיעור שתי אמות ומחצה, כמאמר הכתוב [לגבי דלתות פתח ההיכל, ומשמע שרס"ג משה את מבנה דלתות פתח קודש הקודשים לדלתות פתח ההיכל, כיוון שאין תיאור ברור כזה לגבי דלתות קודש הקודשים, אף כי גם לגביהם כתוב פעמיים על עשיית דלתות ומשמע שגם הן נעשו כפולות]:<sup>21</sup> "ושתי דלתות עצי ברושים שני צלעים הדלת האחת גלילים ושני קלעים הדלת השנית גלילים" (שם, לד). וענין "קלעים" כענין "צלעים" [רצהבי מעיר שהכוונה עפ"י התרגום לציירי הדלתות].

זה שאול מבעלי חיים ["צלעים"] וזה שאול מן האריגה ["קלעים"]. מובן [ש]הכל שתי חתיכות. וכגון זה מבואר בבית שני ובבית שלישי כמו שנכתוב.

נדון מעט בשיטת רס"ג:

ראשית, בעוד הפסוקים המצוטטים במשנה מקורם בספר יחזקאל, רס"ג מסביר את הפסוקים הנוגעים לדלתות בספר מלכים.

בנוסף, יש לציין שרס"ג מסביר את תיאור דלתות פתח ההיכל בבית ראשון,<sup>22</sup> כשיטת רבי יהודה במשנת מסכת מידות (ד, א), אך קובע שכך היה גם בבית שני וכך יהיה גם בבית השלישי. זאת בשונה מהרמב"ם שפסק כתנא קמא לגבי מבנה דלתות הפתח בבית שני.<sup>23</sup>

נראה לכאורה שאין ביניהם מחלוקת מציאותית:

בבית שני מבנה הדלתות היה תחילה כשיטת תנא קמא, כיוון שחסכו בציפוי אחורי הדלתות בקיר המזרחי של ההיכל, בעוד שבבית ראשון מבנה הדלתות היה כשיטת רבי יהודה, שסבר שגם בבית שני המבנה היה זהה לזה שבבית ראשון. כיוון שרס"ג קובע שגם בבית שני עשו כך וגם בבית שלישי יעשו כך, יתכן שהיו שני שלבים בבית שני, תחילה כתנא קמא ואח"כ כרבי יהודה, כמו שמצאנו לגבי מנורת בית חשמונאי שתחילה עשו אותה משיפודים וכשהעשירו עשו אותה מזהב, כן יתכן שחלק מהשינויים במבנה נעשו בימי הורדוס שהוסיף פאר רב למקדש, או אף אחריו:

21. "ואת פתח הדביר עשה דלתות עצי שמן האיל מזוזות חמשית. ושתי דלתות עצי שמן וקלע עליהם מקלעות כרובים ותמרות ופטורי צצים וצפה זהב וירד על הכרובים ועל התמרות את הזהב". מלכים-א ו, לא-לב.

22. מכל הפרשנים לספר מלכים, רק הגר"א מסביר בפירושו לתיאור ביהמ"ק הראשון, את תיאור דלתות ההיכל, כשיטת רבי יהודה במסכת מידות. ברם כך מובא גם בפירוש בשיר השירים רבה יב, ד.

23. "השער הגדול היה רחבו עשר אמות וגובהו עשרים אמה, וארבע דלתות היו לו, שתיים בפנים ושתיים בחוץ. החיצונות נפתחות לתוך הפתח לכסות עוביו של כותל והפנימיות נפתחות לתוך הבית לכסות אחורי הדלתות", הלכות בית הבחירה, ד, ז.

פתחו של היכל גבהו עשרים אמה ורחבו עשר אמות. וארבע דלתות היו לו, שתיים בפנים ושתיים בחוץ, שנאמר: "ושתיים דלתות להיכל ולקדש"<sup>24</sup>. החיצונות נפתחות לתוך הפתח לכסות עביו של כותל, והפנימיות נפתחות לתוך הבית [=ההיכל] לכסות אחר הדלתות, שכל הבית טוח בזהב, חוץ מאחר הדלתות.

רבי יהודה אומר: בתוך הפתח היו עומדות [כל ארבע הדלתות], וכמין אצטרמיטה היו, ונקפלות לאחוריהן, אלו שתי אמות ומחצה, ואלו שתי אמות ומחצה, חצי אמה מזוזה מכאן, וחצי אמה מזוזה מכאן, שנאמר: "ושתיים דלתות לדלתות, שתיים מוסכות דלתות, שתיים לדלת אחת ושתי דלתות לאחרת"<sup>25</sup>.

מפירוש רס"ג והשוואתו לתיאור בית שני במסכת מידות יוצא שבבית ראשון פתח ההיכל היה ברוחב 12 אמות<sup>26</sup>, ואילו בבית שני (בתקופת הורדוס?) הוא היה ברוחב 10 אמות בלבד. ממילא יוצא שרוחב כל מחצית הדלת בבית ראשון היה 3 אמות, בעוד שבבית שני [לשיטת רבי יהודה] היה רוחבה רק 2.5 אמות. כשם שבבית שני היו מזוזות של חצי אמה מכל צד, כך יתכן לומר שבבית ראשון היו מזוזות של אמה מכל צד. יוצא שעובי הכותל בין האולם וההיכל, היה בבית ראשון 8 אמות ובבית שני רק 6 אמות (להסבר רס"ג), כך שמכל צד נפתחה אמה מעובי הכותל. (ראה תרשים).

24. יחזקאל מא, כד. למעשה, נראה כאילו בפשט פסוק זה קובע הנביא, שיהיו שתי דלתות בכניסת ההיכל החיצונית ושתי דלתות בכניסתו הפנימית, ובפסוק הבא מתואר שכל אחת מהן תיעשה משתי צלעות. אולם מיקומן אינו נזכר כלל בפסוקים. לא נזכרו כלל מזוזות בפסוקים אלו, כך שאפשר לפרש שהדלתות יעמדו בארבע זוויות הפתח, שתיים יוכלו לכסות את כולל ההיכל הפנימי ושתיים יוכלו לכסות חמש אמות מעובי הפתח, או שהן יוכלו להתקפל ולכסות את עובי הפתח משני צידיו, חוץ מאמה אחת באמצע. לפי זה, שתי שיטות התנאים אפשריות בו זמנית.

25. יחזקאל מא, כה. לגבי עצם מחלוקת התנאים, יש לברר כיצד תיתכן מחלוקת בהבנת שני פסוקים עוקבים אלו בספר יחזקאל, המדברים באותן דלתות: א. כיצד סובר תנא קמא שהפסוק המדבר על ההיכל והקדש אינו מתכוון לקדש הקדשים, ורק הפסוק שאחריו מתייחס למבנה הדלתות בבית שלישי? ב. נראה שתנא קמא סבר שבבית שלישי מבנה הדלתות יהיה כמו בבית ראשון, אך בבית שני המצב היה שונה.

נראה ששניהם מתייחסים רק למבנה הדלתות בבית שני, שבו חסכו בציפוי אחורי הדלתות ולכן לתנא קמא הדלתות נעשו כשיטתו, אבל בבית ראשון לא נחלקו שהדלתות נעשו כדעת רבי יהודה. וכן לא נחלקו לגבי הבית השלישי שבו יעשו הדלתות כדעת רבי יהודה. אבל לגבי בית שני הוא סבר שנעשו רק באופן כללי משני הצדדים של הפתח ולכן מצטט רק את הפסוק הראשון.

26. מידה זו אינה נזכרת בברייתא דמלה"מ המזכירה שרוחב פתח ההיכל עשר אמות בבית שני, וגם לא בדיון בתחילת מסכת עירובין לגבי פתחי המקדש.

## השינויים במבנה המקדש בבית שני והספק לגבי קדושת אמת הטרקסין

אין לי כמובן שום ראיה לכך שעובי הכותל היה 8 אמות ולא 7 אמות [ואזי המזוזות היו של חצי אמה כל אחת, וזה מתאים לשיטת רש"י שנוספה רק אמה לרוחב האולם, והוא אינו מסביר מדוע], אך נוכח תוספת אמה לרוחב האולם ותוספת אמת הטרקסין (לפי הרמב"ם), סביר להניח שבבית ראשון המזוזות היו של אמה כל אחת.

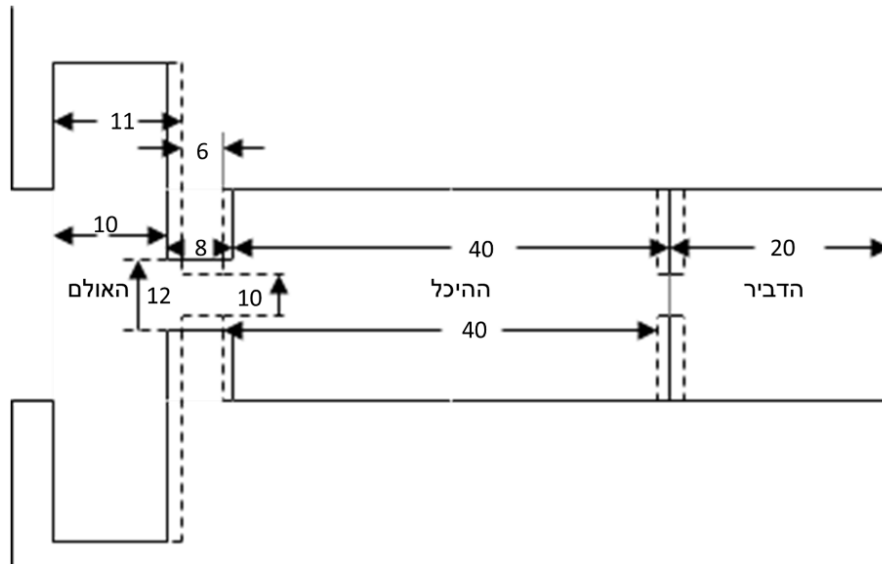

(הקו המקווקו בתרשים מייצג את בית שני)

### ז. שינויי הנפח של המקדש שבוצעו בימי הורדוס

בפתח ההיכל נבנה האולם, שחללו בבית ראשון היה בגובה 120 אמה, כלומר פי 4 מגובה חלל קודש הקודשים. מאידך, רוחב האולם היה 10 אמות בלבד, ואורכו, שהיה לרוחב הבית, היה 60 אמה,<sup>27</sup> אך רוחב זה אינו כולל את בית החליפות והכתלים, ולפי זה כבר בבית ראשון צורת האולם הייתה כצורתו בבית שני, חוץ מהגובה.

כשם שנפח חללי ההיכל, קודש הקודשים והעליות בבית ראשון היה: רוחב 20 X אורך גובה 60 X 30 X 2 (החללים התחתונים והעליונים) = 72000 אמות מעוקבות, כך נפח האולם היה גובה 120 X אורך 60 X רוחב 10 = 72000 אמות מעוקבות. נפח כל חללי המקדש היה אפוא: 144000 אמות מעוקבות.

אם כן הפחתת הגובה שגזרו מלכי פרס נגעה רק לאולם, שגובה חללו הוקטן למחצית, כלומר ל  $60 \times 10 = 36000$  א"מ.

אולם זה לא היה השינוי היחיד, וכיוון שההיכל הוזז מזרחה באמה (בגלל תוספת הטרקסין), ואת המקדש עצמו בגבולותיו ומידותיו החיצוניים לא רצו להזיז או לשנות, היה

27. כמובא בפסוק בעזרא ו, ג לגבי רוחבו

צריך להזיז את ההיכל על חשבון הקיר שבינו לבין האולם. אמנם (כפי שהוסבר עפ"י פירושו של רס"ג), הצרו את הפתח בין האולם להיכל ב2 אמות, כך שרוחבו, שבבית ראשון היה 12 אמות, הוצר ל10 אמות, ובנו את הכותל המפריד ביניהם, שעוביו בבית ראשון היה 8 אמות, צר ב2 אמות ובעובי 6 אמות בלבד, כך שגם האולם הורחב באמה אחת מערבה ונהיה מעתה 11 אמות.

כך היה הבית בנוי בחצי הגובה עד ימי הורדוס. הורדוס רק הגביה את המקדש עצמו (בלי להתייחס לחלקיו החיצוניים שהורחבו ונבנו בפאר רב), תוך שהוא מגביה את חללי קודש הקודשים וההיכל ב10 אמות, וכך גם את העליות שמעליהם ואת האולם, ברם האולם נבנה בגובה חיצוני של 100 אמה בלבד, כך שגובה חללו היה של 80 אמה.

עתה, גודל החללים היה:

$$\text{קודש הקודשים ועלייתו: אורך } X 20 \text{ רוחב } X 20 \text{ גובה } X 40 = 32000 \text{ א"מ}.$$

$$\text{ההיכל ועלייתו: } X 2 = 64000 \text{ א"מ}.$$

$$\text{האולם: } X 10 = 48000 \text{ א"מ}.$$

$$\text{ביחד: } 144000 = 48000 + 64000 + 32000 \text{ א"מ כבבית ראשון.}$$

למעשה, בשל הגדלת האולם באמה לרוחבו, נוספו עוד 4800 א"מ ובשל תוספת אמת הטרקסין – כולל בעליה, 1600 א"מ, וביחד: 6400 א"מ.

יוצא שאכן כדברי יוסף בן מתתיהו, הורדוס השיב לחללי המקדש את נפחם הכולל הראשון ומעט יותר, בלי להגביה את המקדש לגובהו הראשון, כנראה מחשש מפני הרומאים, שמא יראו בהגבהה שכזו מרד בהם – כחששם של הפרסים.

בימי הורדוס, כבר לא יכלו לבנות את הטרקסין גם אילו היו יודעים את מקומו, כיוון שבניין כותל בגובה 40 אמה ובעובי אמה לא היה אפשרי באותה תקופה.

כעת, ניתן לשוב ולבחון את הסברי הראשונים לסוגיא:

נחלקו רש"י והרמב"ם בשאלה, האם ספקם של חז"ל נגע רק לקדושת הכותל בבית ראשון (רש"י) אבל מבחינת מיקומו היה ידוע להם שהיה באמת הביניים, או שמיקום כותל הטרקסין בבית ראשון לא היה ידוע להם (רמב"ם) ולכן הוסיפו בבית שני אמת ביניים שקדושתה לא הוכרעה.

#### **ארבעה קשיים בשיטות חז"ל והראשונים**

לכאורה, ניתן להוכיח שסביר יותר שכותל הטרקסין בבית ראשון עמד בשטח קודש הקודשים, לפחות חלקית, בשל 4 סיבות:

## השינויים במבנה המקדש בבית שני והספק לגבי קדושת אמת הטרקסין

א. מהפסוק: 'ויעש את בית קדש הקדשים ארכו על פני רחב הבית אמות עשרים ורחבו אמות עשרים ויחפהו זהב טוב לככרים שש מאות', הקובע את מידות קודש הקדשים באורך וברוחב (אך לא בגובה).

לכאורה כמות הזהב ששימש לציפוי קודש הקדשים הייתה בדיוק 600 ככר, ונוכל לחשב בקלות את שטח פני דפנות קודש הקדשים, ומהן להסיק אם כותל הטרקסין עמד בקודש הקדשים או בהיכל:

אילו הכותל עמד בהיכל, שטח פני ארבע הדפנות היה:

20 אמות אורך  $X$  30 אמות גובה  $X$  4 דפנות = 2400 אמות מרובעות. יש להפחית משטח זה את שטח הפתח שהיה בגודל 10 אמות רוחב  $X$  10 אמות גובה = 100 אמות מרובעות, ויחד נותרות 2300 אמות מרובעות.

יש להוסיף את שטח הרצפה ושטח התקרה שכל אחד מהם היה 20 אמה אורך  $X$  20 אמה רוחב:

20 אמה אורך  $X$  20 אמה רוחב  $X$  2 משטחים = 800 אמה מרובעות. סך כל שטח הפנים הוא 3100 אמות מרובעות.

אולם, אם כותל הטרקסין עמד בשטח קודש הקדשים, יש להפחית אמה אחת מהאורך, ולכן שטח פני דפנות האורך יפחת 30 אמות מרובעות לכל דופן ויחד 60 א"מ, כל אחד משטחי הרצפה והתקרה יפחת 20 אמות מרובעות, ויחד 40 אמות מרובעות, ויחד כל שטח הפנים יפחת 100 אמות מרובעות, וישארו 3000 אמות מרובעות.

ברור שלא ניתן לחלק 600 כיכרים ל-3100 אמות מרובעות, אבל קל מאד לחלקם ל-3000 אמות מרובעות, מה שתומך בכך שכותל הטרקסין עמד בשטח קודש הקדשים. (כשמצפים בזהב עבה את כל קודש הקדשים נשאר כמות קטנה כעודף מהזוויות, ששימשה לציפוי עובי הפתח, וגם איננו יודעים מה היה עובי ציפוי העץ שתחת הזהב של קודש הקדשים, מה שמקטין מעט את כמות הזהב הנדרשת, אך למרות זאת הדעת נוטה לומר שהכותל עמד לפחות ברובו בקודש הקדשים).

ב. לכאורה, מפסוק זה עצמו יש ראיה נוספת לכך שכותל הטרקסין עמד בשטח קודש הקדשים, כיוון שמתואר שאורך קודש הקדשים היה לרוחב הבית. אם האורך והרוחב של חלל קודש הקדשים היו עשרים אמה ושווים, אין משמעות לאמירה שהאורך הוא לרוחב הבית. רק אם אורך חלל קודש הקדשים היה קצר מרוחבו באמה, אורכו של קודש הקדשים [=הצד הארוך יותר] היה לרוחב הבית. בכל אופן, הסבר הפרשנים שהגדרת קודש הקדשים כעומד כשאורכו לרוחב הבית בגלל שכך תואר האולם, אינו ברור, כי לא ברור מה הקשר ביניהם. בנוסף, אורך האולם בלט משני צידי ההיכל וממילא אורכו היה באמת לרוחב הבית,

אבל קודש הקודשים לא בלט. קושי נוסף עולה מכך שאורך ההיכל היה בוודאי לאורך הבית, ואם כן מדוע הפסוק מתאר אותו כעומד לאורך ואת קודש הקודשים כעומד לרוחב? ברם אפשר שהמקרא הולך בעקבות ארון הברית שעמד כך שאורכו היה לרוחב הבית למרות שהכתוב עצמו אינו מסביר מדוע נקט ניסוח זה, ועדיין צ"ע.

ג. בפתחו של קודש הקודשים נתלתה הפרוכת, ולפניה (ממזרח לה) עמדו דלתות שנפתחו כלפי ההיכל (כדברי רס"ג). אילו הכותל עמד בהיכל או באמת ביניים (כשיטת רש"י או כשיטת הרמב"ם), הרי שהיה צריך לתלות את הפרוכת בטפח האחרון של קודש הקודשים בצד המערבי של הכותל, שהרי בדי הארון שהגיעו עד אליה דחפו אותה כלפי חוץ ובלטו בפרוכת. אבל באפשרות כזו הדלתות חוברו בצד החיצון של הכותל במרחק אמה מזרחה מהפרוכת, (שהרי כל תפקידן למנוע כניסה לקודש הקודשים ולא לסמן את גבול קודש הקודשים כמו הפרוכת), ואם כן יכולים היו לסגור אותן, והרי מסורת חז"ל היא שלא יכלו לסגורן בשל בליטת הבדים בפרוכת! אם כן לכאורה מוכח שהכותל לא עמד בהיכל או באמת ביניים.

לעומת זאת, בהנחה שהכותל עמד בקודש הקודשים, הפרוכת נתלתה בטפח האחרון המזרחי של הפתח בכותל והדלתות היו צריכות להיות מחוברות בצמוד אליה ממזרחה (ולהיפתח להיכל, שהרי לא יתכן שהדלתות עמדו ממערב לפרוכת, כי אז גם לולא בליטת הבדים בפרוכת לא היה ניתן לסגורן בגלל בדי הארון) ולכן אכן לא ניתן היה לסגורן!

ברם אפשר שרוב עובי הכותל עמד בקודש הקודשים אבל חלק קטן מעוביו עמד בהיכל לצורך הדלתות ולצורך הציפוי, ויש לזכור שגם אם קיר האבן עמד כולו בקודש הקודשים, הרי קודש הקודשים צופה בלוחות עץ מצופים בלוחות זהב עבים (מקובעים = מחוברים אליהם במסמר), שתפסו גם הם עובי לא קטן, כך שיתכן שתוספת עובי זו עמדה בהיכל, והמקרא אינו מתייחס לכך, (איננו יודעים אם אמת הטרקסין כללה את קיר האבן בלבד או גם את ציפוייו) וצ"ע.

ד. נחלקו רבי ורבי אלעזר ברבי שמעון בברייתא במנחות צח ע"ב - צט ע"א, לגבי כיוון עמידת הכלים - השולחנות והמנורות - בהיכל. בבית ראשון עשה שלמה המלך עוד עשרה שולחנות ועשר מנורות נוסף לשולחן ולמנורה שהיו במשכן ושימשו גם במקדש.

לשיטת הרמב"ם, הכלים עמדו בשלוש שורות לאורך ההיכל כקביעת המשנה במנחות יא, ו, כאשר לשיטת רבי כל אחד מהשולחנות עמד לאורכו, ולשיטת רבי אלעזר - כל אחד מהשולחנות עמד לרוחבו. נוכח כל שולחן עמדה מנורה לפי שתי השיטות. מוסכם שהמנורות עמדו כשהקנים מצויים לרוחב ההיכל. היות ולפני כל מנורה עמדו 3 מעלות שרוחבן יחד 1.5 אמה ולפניהן דרושה עוד חצי אמה פנויה וביניהן למנורה חצי אמה והמנורה עצמה חצי אמה, הרי שכל אחת מהמנורות עם מעלותיה תפסה 3 אמות מאורך

ההיכל. חמש מנורות בשורה לאורך ההיכל תופסות 15 אמות וחמישה שולחנות כנגדן ג"כ 15 אמות. גם מזבח הזהב תופש אמה על אמה והיות ועמד במרכז רוחב ההיכל הרי שתפס חצי אמה מכל צד, ואמה מאורך חצי ההיכל.

אם כן, כיצד סודרו הכלים לשיטות התנאים?

לשיטת רבי, 10 השולחנות שעשה שלמה המלך עמדו בשתי שורות לאורך ההיכל, כאשר מרחק השורה הצפונית מהכותל 2.5 אמות והמרחק ממנה לשורה הדרומית ג"כ 2.5 אמות, ורוחב שתי שורות השולחנות 2 אמות ויחד 7 אמות. שורות השולחנות עמדו במרחק אמה מקו מחצית ההיכל באורכו כדי לעמוד פנימה למזבח, ותפסו באורך ההיכל 14 אמות, כי 5 שולחנות שאורך כל אחד מהם 2 אמות הריהם 10 אמות וביניהם 4 רווחים של אמה. שולחנו של משה, כלומר השולחן מהמשכן הועמד בקו אחד עם שורות השולחנות של שלמה אך הם בקצה המערבי של אורכם והוא בקצה המזרחי, בדיוק ביניהם. מכאן שקצהו המערבי נמצא במרחק 3 אמות מהפרוכת. אילו כותל הטרקסין בעובי אמה עמד בהיכל, היו דלתותיו בנות 2.5 אמות מגיעות עד מרחק 3.5 אמות בהיפתחן ופוגעות בשולחנו של משה שהיה מפריע לפתיחתן ואין זה סביר לעשותן כך, ולכן סביר שהכותל לא עמד בהיכל (ראה שרטוט בסוף המאמר המדגים בעיה זו, לשיטת רבי).<sup>28</sup>

לשיטת רבי אלעזר, 10 השולחנות שעשה שלמה המלך עמדו בשתי שורות לאורך ההיכל, כאשר שורת השולחנות הצפונית עמדה ברווח של 0.25 אמה מהכותל ורווח כזה היה גם בין השולחן המערבי שבה לשולחנו של משה שעמד מערבית אמה אחת לשורות השולחנות, וכך גם לשולחן המערבי בשורה הדרומית, כך שהם תפסו ברוחב ההיכל 6.75 אמות ונשאר רווח של 2.75 בין השולחן הדרומי מזרחי ולמזבח הקטורת שתפס 0.5 אמה מכל צד של ההיכל.

חמשה שולחנות היו בכל שורה באורך מצטבר של 5 אמות, וביניהם 4 רווחים של 2.5 אמות משולחן לשולחן שהם יחד 10 אמות, ויחד 15 אמות, ועם המזבח 16 אמות, 171 אמות כולל שולחנו של משה. אילו כותל הטרקסין בעובי אמה עמד בהיכל, לא ניתן היה להחליף את הלחם בשולחנו של משה וגם כשדלתותיו בנות 2.5 אמות היו נפתחות, הן היו פוגעות בשולחנו של משה ואין זה סביר לעשותן כך, ולכן סביר להניח שהכותל לא עמד בהיכל.

---

28. שרטוט זה מדויק יותר מהשרטוט במאמר 'מיקום הכלים במקדש והמעבר ביניהם', מעלין בקודש, גיליון יח.

**ח. סיכום**

נראה סביר הרבה יותר שכותל הטרקסין בבית ראשון עמד לפחות ברובו בקודש הקודשים, וכך גם בבית שני בתקופת עזרא ונחמיה. רק בתקופת הורדוס לא יכלו לבנותו ולכן תלו באמה הפנימית של ההיכל שתי פרוכות. ראינו שבסוגיית יומא נד עולה באופן ברור שבעקבות העמימות בכתוב במקרא, חז"ל התחבטו בשאלה היכן הכותל עמד בבית ראשון, האם הוא עמד בקודש הקודשים, בהיכל או באמת ביניים, או בשני החללים ביחס מסוים. גם אילו היה ברור שהכותל עמד לפחות ברובו בקודש הקודשים, עדיין בתקופת הורדוס לא ניתן היה לבנותו, בשל הגבהת המקדש. לתלות פרוכת נוספת באמה התשע עשרה של קודש הקודשים היה אסור, שכן היא אינה חלק מתוכנית המקדש, אפילו לא כסימן וזכר. אי לכך הזיזו את אמת הטרקסין אמה אחת מזרחה ותלו שתי פרוכות משני צידיה. למרות שהאמה שנוצרה עמדה בשטח שבבית ראשון היה חלק משטח ההיכל, כיוון שעתה היא נעשתה זכר לכותל שהיה בבית ראשון בקודש הקודשים, היה מקום לתת לה קדושה של קודש הקודשים, וכיוון שהיה הדבר מסופק השאירו אותה בקדושה מסופקת.

השינויים במבנה המקדש בבית שני והספק לגבי קדושת אמת הטרקסין

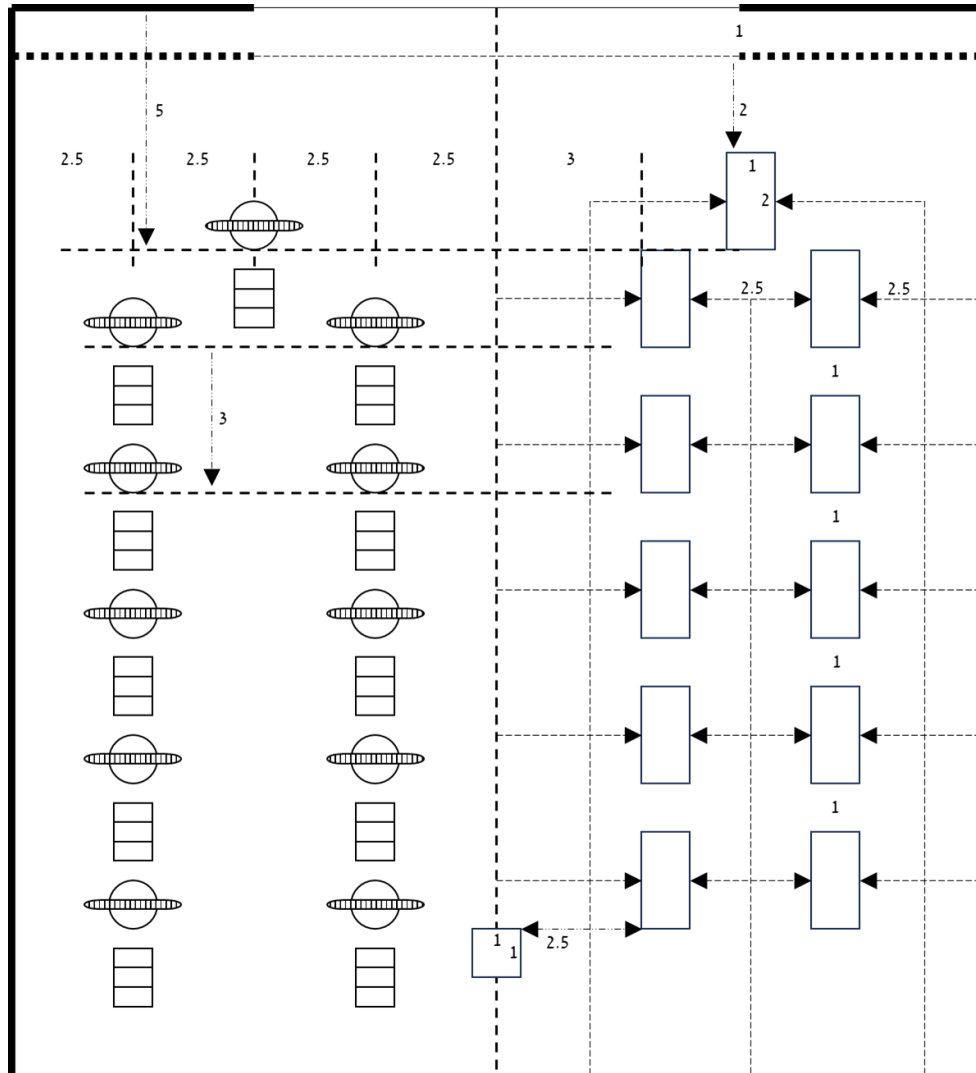

שרטוט שיטת רבי והבעייתיות שקיימת בה