

חידוש עבודת המקדש בימינו

האמנם נחזור לעבודת הקרבנות בבית המקדש השלישי?

הרב עזריה אריאל

יחזקאל פרקים מה-מו, זכריה יד, כ-כא. זהו גם נוסח התפילה שקבעו לנו חז"ל בתפילות מוסף מדי שבת ומועד, לחדש את הקרבנות "תמידים כסדרם ומוספים כהלכתם... כמצווה עלינו בתורתך".

לכן, אין ספק שבגאולה השלמה נשוב לעבודת הקרבנות, כדברי הרמב"ם (הלכות מלכים פי"א ה"א): "המלך המשיח עתיד לעמוד... ובונה מקדש, ומקבץ נדחי ישראל, וחוזרין כל המשפטים בימיו כשהיו מקדם: מקריבין קרבנות ועושים שמטין ויובלות ככל מצותן האמורה בתורה".

אמנם בציבור מהלכת אמירה בשם הראי"ה קוק זצ"ל, שלא יהיו קרבנות מן החי בבית השלישי. ברם, הדברים אינם נכונים כלל ועיקר, ומדבריו בכמה מקומות מתברר שדבריו מתייחסים לעתיד מרוחק הרבה יותר, שבו המציאות תשתנה לחלוטין, ובעלי החיים יהיו בעלי דעת. (אגרות א עמ' קעו-קעז; עולת ראיה א עמ' רצב; פנקס א, סי' ו; וראו גם בדברי תלמידו הרב חרל"פ, ממעייני הישועה, שערי א"י פמ"ד: "ובאותה המדרגה שנמצא בה האדם עתה יהיו בעלי חיים בזמן העתיד.") כך, למשל, כתב הראי"ה (אגרות ד, אגרת תתקצד): "ובענין הקרבנות גם כן יותר נכון להאמין שהכול ישוב על מכונו... ולא נתפעל ביותר מהרעיונות של התרבות האירופית, כי דבר ד' אשר עמנו הוא עתיד לרומם את יסודי התרבות כולם למדרגה יותר עליונה ממה שיוכל כל שיקול דעת אנושי לעשות".

כאשר יגיעו ימים שבהם צורת הקיום האנושי והבהמי תשתנה לגמרי, מן הסתם תימצאנה אז התשובות המתאימות. אך

המחשבה על בית המקדש השלישי מעוררת בקרב רבים מאתנו התנגדות פנימית: האמנם נחזור להקרבנות קרבנות? זה משהו שהתאים, לכאורה, למושגים הפרימיטיביים הקדומים, כאשר הפולחן האילי שלט בכל המרחב התרבותי; מה לנו ולזה? ובניסוח מעודן ואידיאלי יותר: האם זהו רצון ה' מאתנו כיום הזה? האם בית המקדש השלישי יהיה שחזור של שני קודמיו? ומה בדבר צער בעלי החיים הנשחטים בהמוניהם במקדש?

נקדים ונחדד מושגי יסוד באמונת ישראל הנוגעים לשאלה זו, ומתוכן ננסה לענות עליה.

תורת הנצח

אחד מעיקרי אמונת ישראל הוא, שתורתנו לא תתחלף ולא תשתנה בשום פנים ואופן, כדברי הרמב"ם (הלכות יסודי התורה פ"ט ה"א): "דבר ברור ומפורש בתורה שהיא מצוה עומדת לעולם ולעולמי עולמים: אין לה לא שנוי ולא גרעון ולא תוספת, שנאמר... והנגלת לנו ולבנינו עד עולם לעשות את כל דברי התורה הזאת" (דברים כט, כח) - היא למדת שכל דברי תורה מצוין אנו לעשותן עד עולם". עקרון ברזל זה הוא אחד משלושה עשר עיקרי האמונה.

ויותר מעיקרון כללי זה, הביטויים "חוקת עולם" ו"לדורותיכם" נאמרו גם על קרבנות מן החי, כגון על קרבן פסח (שמות יב, כד), קרבן התמיד (שם כט, מב) וקרבנות יום הכיפורים (שם ל, י; ויקרא טז, לד). גם הנביאים שבישרו על הגאולה העתידה, הזכירו הבאת קרבנות מן החי: ישעיהו ס, ז; ירמיהו יז, כו ולג, יא;

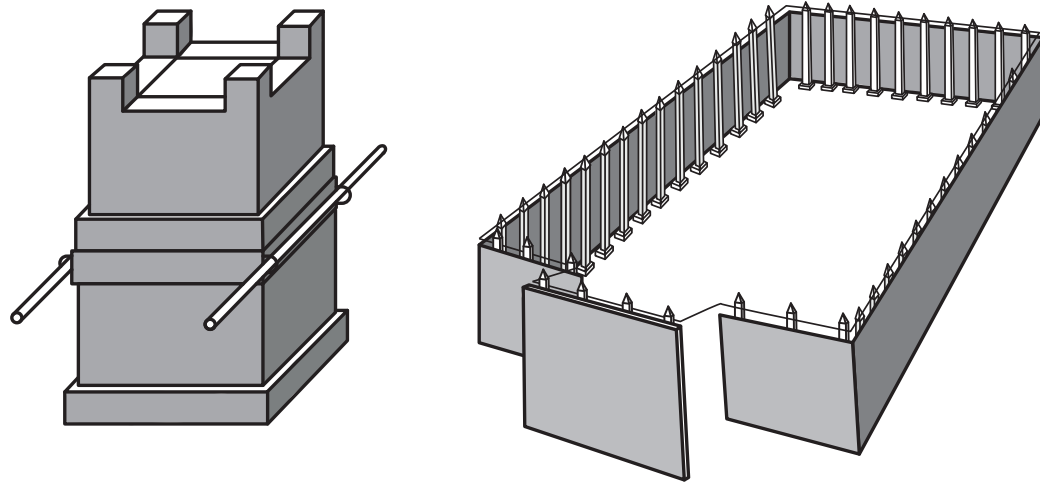

המחשבה על בית המקדש השלישי מעוררת בקרב רבים מאתנו התנגדות פנימית: האמנם נחזור להקרבת קרבנות? זה משהו שהתאים, לכאורה, למושגים הפרימיטיביים הקדומים, כאשר הפולחן האלילי שלט בכל המרחב התרבותי; מה לנו ולזה? ובניסוח מעודן ואידיאלי יותר: האם זהו רצון ה' מאתנו כיום הזה?

אתיקה או אסתטיקה?

הרתיעה הטבעית מקרבנות מן החי טעונה זיקוק ובירור: האם זוהי רתיעה מוסרית מפני שפיכות דמים מיותרת, או שמא אין זו אלא רתיעה אסתטית מן הבלתי נעים למראה? כידוע, רוב הציבור אינו נרתע מאכילת בשר, ובלבד שהמפגש אתו יהיה במדפי החנויות, כשהוא נקי ומנויילן. הווי אומר, לא האתיקה היא הנושא המרכזי, אלא האסתטיקה.

תחושה זו כלפי המזבח איננה חדשה, וכבר הנביא מלאכי (א, ז) יצא כנגד האומרים "שִׁלְחֵן ה' נִבְנָה הוּא", "שמקריבים שם הדם והחלבים, שהם דברים נבזים, ואינם משימים אל לבם למה ציווה הא-ל יתברך להקריב דם וחלבים" (רד"ק). כתב על כך הכוזרי (מאמר ג, נג): "אתה זובח את הכבש, למשל, ומתלכך בדמו ובהפשטת עורו ובשטיפת בני מעיו... ולולא היה כל זה במצוות הא-לוה יתברך, היית בז לכל המעשים האלה, והיית חושב כי מרחיקים הם מן הא-לוה, לא מקרבים אליו. אולם אם אחרי אשר השלמת את המעשה... מצאת בלבך רוח אחרת אשר לא הייתה אתך עד הנה... מיד תדע כי כל אלה נובעים מן המעשה אשר עשית".

המציאות שאנחנו מצווים לשאוף אליה, לצפות לה, ולעשות להגשמתה המלאה בעתיד הנראה לעין, היא מציאות של בית מקדש המתפקד תפקוד מלא, כמו פעם.

חוקה חקתי

והקדמה נוספת: ההיגיון האנושי הוא כלי עזר חשוב בהבנת רצון ה', אך עד גבול מסוים: "כי לא מִחֻשְׁבוֹתַי מִחֻשְׁבוֹתֵיכֶם וְלֹא דַרְכֵיכֶם דַּרְכֵי נְאֻם ה' (ישעיהו נה, ח). המאמץ להבין את כל מה שאפשר להבין הוא חשוב מאוד, ובלבד שהוא מתבסס על ההתחייבות לקיים גם מה שאיננו מבינים. כך כותב הרמב"ם (סוף הלכות מעילה) על המצוות בכלל ועל הקרבנות בפרט: "דְּאֵי לְאָדָם לְהַתְּבוּנָה בְּמִשְׁפָּטֵי הַתּוֹרָה הַקְּדוּשָׁה וְלִידַע סוֹף עֲנִינָם כְּפִי כַחוּ; וְדַבֵּר שְׁלֵא יִמָּצֵא לוֹ טַעַם וְלֹא יִדַע לוֹ עֵלָה - אֵל יְהִי קֵל בְּעֵינָיו... קֵל וְחִמְרֵ לְמִצְוֹת שְׁחַקֵּק לָנוּ הַקְּדוּשׁ בְּרוּךְ הוּא, שְׁלֵא יִבְעַט אָדָם בְּהֵן מִפְּנֵי שְׁלֵא יִדַע טַעַמָּן... וְהַחֲקִים' הֵן הַמִּצְוֹת שְׁאֵין טַעַמָּן גְּלוּי. אָמְרוּ חֲכָמִים: חֲקִים שְׁחַקֵּקְתִי לָךְ וְאֵין לָךְ רִשׁוּת לְהַרְהֵר בְּהֵן, וְיִצְרוּ שֶׁל אָדָם נוֹקְפוּ בְּהֵן... וְכָל הַקְּרַבְנוֹת כָּלָן - מְקַלְלֵי הַחֲקִים הֵן. לְפִיכָךְ אָמְרוּ חֲכָמִים שְׁאֵף עַל עֲבוֹדַת הַקְּרַבְנוֹת הַעוֹלָם עוֹמֵד".

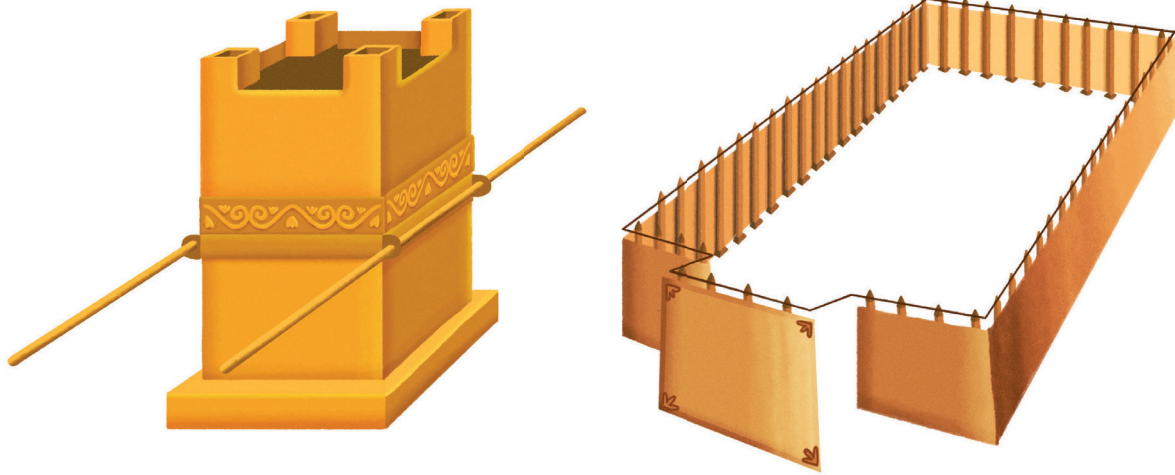

באשר לניקוז הדם מהמזבח, יש לציין את 'אגרת אריסטיאס', שבה בני התקופה מתארים את בית המקדש השני, ובה נאמר (אות צא): "ופיות רבים יש ביסוד המזבח, והם אינם נראים לאיש מלבד המשרתים בעבודה, וכל דמי הקרבנות הרבים מיטהרים כמו בתנועה אחת וכהרף עין". לאור ידיעה זו, אפשר לבאר כמה ממקורות חז"ל על אודות המזבח (ראו בספר 'שערי היכל' על זבחים, מערכה קיד, קיט וקכב), וראו עוד במשנה (מידות פ"ג מ"ד) על ניקוי קירות המזבח לעתים מזומנות.

מנגד, מפורסם המאמר המתאר את קרבן הפסח (פסחים סה ע"ב): "שבח הוא לבני אהרן שילכו עד ארכובותיהם בדם", שממנו אפשר להבין שבמהלך הקרבת הפסח העֶזְרָה הייתה מוצפת דם עד הקרסוליים, והדבר נחשב כתפארת לכוהנים. ברם, עיון מדויקדק במימרא זו מוביל למסקנה שזהו תיאור של הדחת העזרה בתום קרבן הפסח, לאחר שהוצפה במים שנצבעו בשאריות הדם (על כך ב'שערי היכל' לפסחים, מערכה סט). אם כן, השבח הוא על ההספק שהתגלה בתום העבודה.

יש להניח שסידורי הניקיון המוזכרים תרמו לעובדה המוזכרת בין הנסים במקדש: "לא נראה זבוב בבית המטבחים" (אבות פ"ה מ"ה, וכמה מהראשונים פירשו את הנסים האמורים שם בדרך טבעית).

תרומה נוספת לחוויה האסתטית במקדש היא הקטורת. הרמב"ם (מורה נבוכים ח"ג פרקים מה-מו) מסביר שהקטורת במזבח הפנימי, וכן הלבונה הנלווית למנחות במזבח החיצון, נועדו ליצור ריח נעים שיאפיל על ריח הקרבנות. אין זה רק טעם משוער לדין התורה: גם הכמות שקבעו חכמינו לקטורת, שהיא מעבר לדרוש על פי התורה, נקבעה כנראה לפי שיקול זה (הרב שלמה מן ההר, 'תחומין' ה עמ' 459).

נוסף על חווייתם של המבקרים במקדש, יש לחשוב גם על הכוהנים ועל הלויים: האם עבודת הקודש, הכרוכה בשחיטה

אין כוונתי לומר שהשיקול האסתטי בטל וחסר חשיבות. אין כל ספק שתוכן רוחני נקלט טוב יותר בנפש האדם כאשר הוא מלווה בחוויה אסתטית חיובית. ואכן, יופיו של המקדש הוא מאבני היסוד של הלכותיו, "ומפאָרין אותו ומיפין פִּי פֶּחֶן" (רמב"ם, בית הבחירה, פ"א הי"א), וכדברי ישעיהו (ס, ג): "לְפָאֵר מְקוֹם מְקֻדָּשׁ". כבר במקרא מצאנו שמלכת שבא באה לראות את יופיו של בית המקדש (מלכים-א י, ד). תיאורים דומים קיימים גם בנוגע לבית המקדש השני - "מי שלא ראה בית המקדש בבניינו, לא ראה בניין מפואר מעולם" (סוכה נא ע"ב), ומראהו עשה רושם כביר על כל הבאים (ראו גם 'אגרת אריסטיאס' אותיות עז-עח, פו, על מראה כלי המקדש, לפני בניין הורדוס; מלחמת היהודים ה, ה-ו).

חכמינו שקדו גם על יופייה של ירושלים, ותיקנו תקנות מיוחדות למניעת מפגעים שונים (בבא קמא פב ע"ב), ו"שווקי ירושלים עשויים להתכבד בכל יום" (פסחים ז ע"א). על חשיבות היופי במקדש ובכליו עמד אבי מורי הרב ישראל אריאל שליט"א ('מעלין בקדש' כה עמ' 170-182) במאמר תגובה כנגד ביקורת על ההתחשבות - המוגזמת, לדעת המבקרים - בשיקולי אסתטיקה בכלים שנעשו במכון המקדש.

מעיון בדברי רבותינו מתברר שגם בהקרבת הקרבנות נלקחו בחשבון שיקולים אסתטיים: במשנה (תמיד פ"ד מ"ג) מתואר שכאשר הכוהנים הובילו את איברי הקרבן, לאחר שנרחצו אלו הטעונים הדחה, הקפידו להצניע מעין הציבור את החלקים הפחות נעימים למראה: "בית שחיטתו מלמעלן והפדר נתון עליה", כלומר, החלב פרוס על מקום השחיטה, "וזה היא דרך כבוד של מעלה, שלא יראה לכלוך דם השחיטה" (ברטנורא). את האיברים שנחתכו בצדם האחד מובילים כאשר "עורו לחוץ", "כלפי העם, ומקום החתך כלפי המולך... שלא ייראה החתך" (רש"י זבחים כד ע"ב), ואם ייראה החתך מבחוץ - "ניוול הוא" (שיטה מקובצת, מנחות י ע"א).



הרתיעה הטבעית מקרבנות מן החי טעונה זיקוק וברור: האם זוהי רתיעה מוסרית מפני שפירות דמים מיותרת, או שמא אין זו אלא רתיעה אסתטית מן הבלתי נעים למראה? כידוע, רוב הציבור אינו נרתע מאכילת בשר, ובלבד שהמפגש אתו יהיה במדפי החנויות, כשהוא נקי ומנוילן. הווי אומר, לא האתיקה היא הנושא המרכזי, אלא האסתטיקה

(ראו תפארת ישראל, תמיד פ"ג מ"ה; 'ירושלים בספרותנו' עמ' 363). מכל מקום, אינני רואה מניעה לסיודור טכני שיאפשר הסתרה של השחיטה מעין הציבור (למעט בעל הקרבן, שצריך לסמוך את ידיו על הקרבן סמוך לשחיטתו). אם רק נבין שהקושי שלנו עם הקרבנות הוא פסיכולוגי יותר, ופחות אידיאולוגי, כבר ימצאו הפתרונות.

ובכל זאת, בשביל מה קרבנות?

הדאגה לאסתטיקה איננה פוטרת אותנו מ"לאחוז את השור בקרניו", תרתי משמע, ולנסות להבין יותר מהו פשר הקרבת הקרבנות ומהי ההצדקה המהותית להמתת בעלי החיים.

כאשר אנחנו רואים התנגשות בין שני ערכים, שלפי התורה אחד מהם גובר על חברו, בעוד שלדעתנו ההפך הוא הראוי, יש שתי אפשרויות: או שלא הבנו את חשיבותו של הערך הגובר, או שהגזמנו בחשיבותו של הערך שנדחה.

בורא העולם קבע שבעלי החיים נבראו לשימושם של בני האדם (בראשית א, כו; קידושין פ"ד מ"ד; בבלי סנהדרין קח ע"א), ובכלל זה לצרכיהם הרוחניים. הרחמנות על בעלי החיים,

ובמליקה תדירה של קרבנות, אינה עלולה לפגום בעדינותם? הלא ידועים דברי חז"ל (קידושין פ"ד מ"ד): "כשר שבטבחים - שותפו של עמלק!" ברם, יש לזכור שהכוהנים והלוויים עובדים במשמרות שבועיים בלבד בשנה (חוץ משלוש הרגלים), ובמהלכם מוקדש רק יום בשבוע לכל בית אב. במינון כזה אין כל חשש שהכהן או הלוי יהפכו לאנשים גסים ומחוספסים.

בבית המקדש העתידי

יש להניח שסיודורי הניקיון בימי קדם, טובים ככל שהיו, לא ינחו את אנינות דעתו של האדם המודרני. אולם בית המקדש השלישי אינו צריך להיות שחזור מדויק של קודמיו. אמנם עליו לשמר את עקרונות ההלכה, אך הללו מאפשרים כר נרחב לחידושים טכניים מתבקשים, כמו מערכת ניקוז משוכללת. על האפשרות לשנות פרטים לא מהותיים במבנה המקדש כתב הרב שך (אבי עזרי, בית הבחירה א, י) שאם בית הדין "דאו איזה צורך - מותר להם לשנות" (וראו בהרחבה ב'שערי היכל' זבחים מערכה עט).

בעניין "בית המטבחים", מקום השחיטה והטיפול באיברי הקרבנות, הדעות חלוקות האם זה היה מבנה סגור או שטח פתוח

ושהוא דבק בבוראו, "כי זהו עניין הקרבן שמביא אל השם יתברך שהוא הדבוק בו, ועל ידי זה לא יבוא עליהם המיתה" (מהר"ל, גבורות ה', פרק לו).

במובן מסוים דווקא חוסר התועלת לכאורה בקרבנות מדגיש את העניין העיקרי. אם במצוות אחרות יש טעם שכלי שאפשר להבין בלי קשר למצוות ה', הרי כאן המוקד הוא עצם העמידה לפני ה' וההתקרבות אליו (וראו 'אל גבעת הלבונה' פרק ד). באתי לפגישה עם המלך, והבאתי לו מתת סמלית, להראות את כניעתי כעבד לפניו ואת אהבתי לו. ממילא, אי אפשר לדון במקדש העתידי בלי להציף שאלת מפתח שעלינו לשאול את עצמנו בכנות: האם אנחנו מוכנים ורוצים להנכיח את ה' יתברך בחיינו יותר מכפי שהוא מורגש לנו וקיים בתודעתנו כעת?

אפשר שכאן טמון שורשו של ניסיון העקדה - הבאת האיל תחת יצחק מצטיירת לרוב כאיזה "הפי אנד", חגיגת סיום לניסיון. אולם חז"ל מתארים זאת כניסיון נוסף, במדרש המובא ברש"י: "שהיה רץ אצל אברהם, והשטן סובכו ומערבבו באילנות כדי לעכבו". כידוע, "הוא שטן הוא יצר הרע" (בבא בתרא טז ע"א), המקנן בלבו של אדם, ומעורר בו ספקות ולבטים. השטן המעכב, שמופיע רבות במדרשים על הדרך לעקדת יצחק ומייצג את התהייה בתוך לבו הרחום של אברהם, תוהה כעת על הצדק ועל התועלת שבקרבנות, בעוד שהאיל מצדו רץ, כביכול, בשמחה אל המזבח! וכאן נשלם הניסיון: הנכונות להקריב את יצחק באה לידי ביטוי מעשי בהקרבה הממשית של האיל למרות הקושי. "יען אשר עשית את הדבר הזה - הוא הקרבת האיל!" (אלשיך).

המרכז העולמי לנבואה ולתפילה

מיקוד הדיון בעבודת הקרבנות מסיט את תשומת הלב מתכנים רחבים הרבה יותר שכלולים בבית המקדש, לא רק ברעיון, אלא הלכה למעשה.

בית המקדש הוא מרכז הנבואה העולמי. כבר במשכן, מיד לאחר הציווי: "וְעָשׂוּ לִי מִקְדָּשׁ וְשִׁכְנָתִי בְּתוֹכָם" (שמות כה, ח), התורה פותחת לא בתיאור המזבח, אלא בתיאור הארון, ותכליתו היא (שם, כב): "וְנוֹעַדְתִּי לָךְ שֵׁם וְדַבַּרְתִּי אֵתְךָ מֵעַל הַפְּתָח מִבֵּין שְׁנֵי הַקְּרָבִים אֲשֶׁר עַל אַרְוֹן הָעֵדֻת אֵת כָּל אֲשֶׁר אֶצְוֶה אוֹתְךָ אֶל בְּנֵי יִשְׂרָאֵל". כמו כן, אמרו חכמינו: "כל נביא שלא הוזכר שם עירו - בידוע שהוא מירושלים". (מגילה טו ע"א). ו"יונה בן אמתיה מעולי רגלים היה, ונכנס לשמחת בית השואבה ושרת עליו רוח הקודש" (ירושלמי סוכה פ"ה ה"א). לדעת הרמב"ם (הל' כלי המקדש פ"י ה"א) גם השאלה באורים ותומים, אינה אלא במעמד ארון הברית. פרשיות רבות בתנ"ך מתבארות על רקע הקשר בין המקדש והקרבנות לנבואה, "להודיע שיש בהעלאת העולות מבוא להגעת הנבואה" (רלב"ג מלכים-א יא, ובהרחבה בבראשית ט; וראו גם רד"ק בראשית מו, א; שמואל-א ג, ג).

בית המקדש הוא מקום לתפילה, "בית תפילה יקרא לכל העמים" (ישעיהו נו, ז), וכמפורט בהרחבה בתפילת שלמה המלך

אסור לה שתשטש את יתרונו המהותי של האדם עליהם. אם האדם שקול לחיה, מדוע שתהיה תביעה מוסרית דווקא ממנו?! ההפרזה בדאגה לבעלי החיים, המציבה סולם ערכים שאינו נשען על הנחיות התורה, עלולה להגיע לשיבושים מוסריים המוריס. ומעניין הדבר, שדווקא קין, שבחר להביא את קרבנו מן הצומח, רצח את הבל, המביא מן החי...

עוד יש לשים לב שהקרבנות מובאים דווקא מבהמות הבית, שאותם גידל האדם. אפשר לתת כמה טעמים להגבלה זו, ואחד מהם הוא שהקרבן מן הציד אכזרי יותר מאשר ניצול בעל החיים שהאדם גידל בעצמו. ועוד, הבאתם לקרבן בשחיטה כשרה כמעט איננה גורמת להם לסבל פיזי. ראויים לציון דברי הרמב"ן (בראשית א, כט), שהברכה "אשר קידשנו במצוותיו וציוונו על השחיטה" פירושה שציוונו לרחם על בעלי החיים ולאוכלם דווקא באמצעות שחיטה.

ומהי התמורה? תקצר היריעה מלהרחיב על טעמי הקרבנות (שנדונו בהרחבה במפרשים בתחילת ויקרא), אולם פטור בלא כמה שביבי מחשבה אי אפשר:

כשם שנשמת האדם הנשגבת שוכנת בגופו המגושם, וזקוקה למזון הגשמי כדי להיאחז בגוף עלי אדמות, כך קבע ה' יתברך ששכינתו בארץ זקוקה לנקודת אחיזה זו של הקרבנות. להבדיל, כמובן: שימושה של התורה בהקשר זה בביטוי החוזר "ריח ניחוח", החוש המעודן ביותר, מבהיר כי אין זו אכילה מגושמת, חלילה, אלא ביטוי לרצון ה' בקרבנותינו, כפי שביאר בהרחבה ר' יהודה הלוי (כוזרי מאמר ב, כה-כח). הבאת הקרבן לה' מעלה את העולם כולו לשורשו - את החי, את הצומח (במנחות ונסכים) ואת הדומם (במלח). ברכת ה' כתוצאה מהשראת השכינה חלה ומתפשטת על כל הדרגות הללו.

במובן זה, בעלי החיים מייצגים את בני האדם ומחליפים אותם, ומסירתם הגמורה מבטאת את התמסרות האדם לבוראו בשלמות. הסביר זאת רש"י הירש (בראשית ה, בקיצורים): "כל מקום שנזכר קרבן, הרי ה' נקרא בשם הווייה, ולא בשם א-להים; וזאת, כפי שהסבירו חז"ל, לבטל כל שמץ דמיון לקרבנות עבודה זרה. הללו רואים בקרבן רק המתה והשמדה, הנותנת סיפוק לאל נוקם וצמא דם. אולם קרבנותינו קרבים לה", הווה אומר: לאותה הנהגה א-להית שאיננה חפצה במות הרשע, אלא בשובו מדרכיו וחיה. אין אדם מקריב בהמה, אלא הוא מקריב את עצמו בהמה ומתמסר כולו לאש דת של רצון ה'."

מבטה של התורה על הרוח לאדם לעומת חיי הבהמה מתברר מן המשנה (מידות פ"ג מ"ד), המבארת את האיסור בתורה לסתת בברזל את אבני המזבח: "שהברזל נברא לקצר ימיו של אדם, והמזבח נברא להאריך ימיו של אדם; אינו בדין שיונף המקצר על המאריך". תכונתו המרכזית של המזבח היא דווקא הארכת החיים, ולכן יש להרחיק ממנו כל רמז לשפיכות דמים! המשנה מתעלמת, ובדין, משפיכת דם בהמה על המזבח, שכן אי אפשר להשוות בינה לבין החיים הניתנים לאדם שמתכפר לו בקרבנו

לְבָב (תהילים כד, ג-ד). פסוק זה, שנבחר שלא במקרה לשירת הלויים ביום ראשון בשבוע, ראוי שיעטר גם את שערי המקדש בבוא העת.

בית המקדש הוא גם המקום להתבוננות מעמיקה במושגי האמונה ולרכישת מבט חדש על החיים. כך מתאר משורר תהילים את לבטיו עד הגיעו למקדש: "מְזֹמֹר לְאֶסְף... כִּי קָנַאתִי בְהוֹלְלִים, שְׁלוֹם רְשָׁעִים אֶרְאֶה... אֶךְ רִיק זִכְרִי לְבָבִי, וְאֶרְחֵץ בְּנִקְיוֹן כְּפִי... וְאֶחְשָׁב לְדַעַת זֹאת, עֵמָל הוּא בְעֵינַי. עַד אָבֹא אֶל מִקְדָּשִׁי א-ל, אֲבִינָה לְאַחֲרִיתָם". (תהילים עג)

האם זה ריאלי?

יודגש שאין המטרה למסור כאן תיאור היסטורי מהימן על מה שהיה, שמשקף נכונה את הפרופורציות בחווייתו של האדם הממוצע שבא למקדש בימי קדם. אנחנו יודעים היטב גם על תקופות שבהן השתבש סולם הערכים היהודי. על כך מחו הנביאים, "כִּי תִבְאוּ לְרֵאוֹת פָּנֵי מִי בְקִשׁ זֹאת מִיְדָכֶם רְמַס חֲצָרִי" (ישעיהו א, יב), ולימדו: "עֲשֵׂה צְדָקָה וּמִשְׁפָּט נִבְחָר לְה' מִזִּבְחִי", ו"זִבְחַת רְשָׁעִים - תוֹעֵבָה" (משלי כא, כז; וראו בבלי, שבעות יב ע"ב). המטרה היא להתוות קווים לתכנון הבית השלישי: מקדש שעיקרו הוא הקשר החי לריבונו של עולם, והוא מתפקד עם תמידים כסדרם ומוספים כהלכתם, ובו דגש רב על צדדים משלימים של עבודת ה'.

אפשר רק לדמיין את הר הבית שמזמין לכל הבאים בשעריו מפגש עם טובי אנשי הרוח שלנו. מביאי הקרבן יתלבטו מה לבחור: ישיבה ביציע כמשקף על דיוני הסנהדרין; השתתפות ב'טיש' חסידי או ב'שירת הבקשות' עם הלויים; שיעור אמונה מעמיק, או שיעור למדני מפי ראשי הישיבות; אולי 'טעימה' מהישיבה לנביאים ומהמדרשה לנביאות; ושמא שיחה אישית עם כהן או נזיר על תהליך התשובה המתלווה להקרבת הקרבן, או פינת התבודדות, שבה יתאפשר גם להתבטא בנגינה, ו"אָבֹאֶה אֶל מִזְבֵּחַ א-לֵהִים אֶל א-ל שְׁמַחַת גִּילִי וְאוֹדֶה כְּכֹנֹר... מִה תִּשְׁתַּחֲוֶהוּ נַפְשִׁי וּמִה תִּהְיֶה עֲלֵי...". (תהילים מג, ד-ה).

האם כל זה ריאלי? האם המקדש העתידי ירומם את כולנו לגבהים חדשים, ויהיה לכבוד ולתפארת מכל הבחינות? אנחנו מאמינים שכן, אבל לא בטוח שזה יקרה מאליו. על כך תפילתנו במוספי הרגלים: "ותבנהו מהרה - ותגדל כבודו". ותפילה לבד לא תספיק. צריך לומר באופן גלוי: כמו שאירע בהקמת המדינה, הציבור שיהיה שותף פעיל יותר בהקמת המקדש יהיה כנראה גם זה שישתתף יותר בעיצוב תכניו.

הרב עזריה אריאל (47), נשוי לרונית ואב לשבעה. למד בישיבות מרכז הרב ותורת החיים, מכון כראש המכון התורני 'בית הבחירה' שע"י מכון המקדש, לצד אביו, הרב ישראל אריאל. משמש גם רב קהילת 'משכן שמואל' בהר חומה ומשיב לשאלות בהלכה באינטרנט במסגרת אתר 'ישיבה' ועוד.



(מלכים-א ח). זוהי מצוות עשה, כפי שכתב הרמב"ם (ספר המצוות, עשה ה): "שציונו לעבדו... במקדשו, כלומר ללכת שם להתפלל בו". ואכן, סדר העבודה היומיומי במקדש משולב בתפילה (תמיד לא ע"ב, וראו 'באר שבע' שם, על חשיבות הדבר). ונוסף על כך, המקום שימש גם לתפילה מזדמנת לציבור (דוגמאות ביואל ב ובדה"ב כ) וליחידים: כך חנה במשכן שילה בשעתו, וכך מסופר גם על נוהג מקובל של בנות לוד וציפורי (איכה רבה פרשה ג). ומה עושה נקדימון בן גוריון במצוקתו בשעת הבצורת? "נכנס לבית המקדש כשהוא עצוב, נתעטף ועמד בתפילה" (תענית כ ע"א).

אי אפשר לדון במקדש העתידי בלי להציף שאלת מפתח שעלינו לשאול את עצמנו בכנות: האם אנחנו מוכנים ורוצים להנכיח את ה' יתברך בחיינו יותר מכפי שהוא מורגש לנו וקיים בתודעתנו כעת?

כי מציון יצא מוסר

מוקד מסירת התורה לישראל ולאומות העולם הוא בית המקדש: "וְהָיָה בְּאַחֲרֵית הַיָּמִים... וְהָלַכְוּ עַמִּים רַבִּים וְאָמְרוּ: לָכוּ וְנַעֲלֶה אֶל הַר ה'... וְיִרְנֹוּ מִדְּרָכָיו וְנִלְכָה בְּאַרְחֵתָיו, כִּי מִצִּיּוֹן תֵּצֵא תוֹרָה וְדָבַר ה' מִירוּשָׁלַם" (ישעיהו ב, ג-ג). לא לחינם ההלכה קובעת שהסנהדרין תהיה בלשכת הגזית, לצד המזבח. מציאות זו מעבירה מסר לבאים בשערי המקדש: לא באתם לכאן רק כדי לתת, אלא גם כדי לקבל, ותכלית ביקורכם פה היא שיפור מעשיכם בשובכם הביתה. חז"ל מספרים הרבה על בירורי הלכה שנערכו בלשכת הגזית, ושמסקנותיהם פורסמו בכל תפוצות ישראל, אולם קשה להעריך עד כמה הדבר בא לידי ביטוי יומיומי במקדש בעבור כל הבאים אליו. מכל מקום, נציין כדוגמה את המסופר על רבן יוחנן בן זכאי "שהיה יושב בצלו של היכל ודורש - להמון - כל היום כולו".

באשר לכוהנים וללויים, אין ספור מקורות בתנ"ך המלמדים שתפקידם המרכזי הוא לימוד התורה והפצתה ברבים, "וְלִלְוֵי אָמַר... יוֹרוּ מִשְׁפָּטֶיךָ לְעַקֵּב וְתוֹרָתְךָ לְיִשְׂרָאֵל", וכסעיף משנה "יְשִׁימוּ קְטוֹרֶה בְּאֶפֶס וְכִלְיֵל עַל מִזְבְּחֶךָ" (דברים לג ח, י; וראו גם ויקרא י, יא; יחזקאל ז, כו; מלאכי ב, ז). זוהי העילה העיקרית לזכותם בתרומות ומעשרות: "לְתֵת מִנֵּת הַכֹּהֲנִים וְהַלְוִיִּם לְמַעַן יִחְזְקוּ בְּתוֹרַת ה'" (דה"ב לא, ד).

בתורה הנלמדת במקדש ניתן מקום מיוחד למוסר ולצדק ולהלכות שבין אדם לחברו. "ה' מִי יָגוּר בְּאֶהֱלָךְ, מִי יִשְׁפֵן בְּהַר קְדִשְׁךָ. הוֹלֵךְ תָּמִים וּפְעֵל צְדָק וְדָבַר אֱמֶת בְּלִבּוֹ" (תהילים טו, א-ב). "מִי יַעֲלֶה בְּהַר ה' וְיָמִי יָקוּם בְּמִקוֹם קְדִשׁוֹ? נָקִי כַפַּיִם וּבֵר