

# הלכות הדרף היומי

## מסכת בבא קמא

### תוכן

- א. שינוי החוזר לברייתו בשינוי השם לא הוי שינוי.....1
- ב. צינור שחקקו ולבסוף קבעו פוסל את המקוה קבעו ולבסוף חקקו אינו פוסל את המקוה 2
- ג. שאיבה דמדרבנן היא.....6
- ד. הגנב והגזולן והאנס הקדישן הקדש ותרומתן תרומה ומעשרותן מעשר ... איכא שינוי השם דמעיקרא מיבלא והשתא תרומה הקדש מעיקרא חולין והשתא הקדש.....7
- ה. למעוטי גזל אביו שאינו מוסיף חומש על גזל אביו.....8
- ו. ליאוש שאינו קונה.....9
- ז. קרבנו ולא הגזול.....9
- ח. שור ושה אין מידי אהרינא לא.....10
- ט. אין הגונב אחר הגנב משלם תשלומי כפל.....10

דף סז.

## א. שינוי החוזר לברייתו בשינוי השם לא הוי שינוי

כבר התבאר לעיל דף סו. שאם נשתנה הגזילה<sup>1</sup> ביד הגזולן, אף על פי שלא נתיאשו הבעלים, הרי נקנית לו גוף הגזילה<sup>2</sup>, ואינו חייב להחזיר אלא

<sup>1</sup> שו"ע ונו"כ שם ה

<sup>2</sup> (וילפינן מקרא דאשר גזל שיהא כעין שגזל, ואם אינו כעין שגזל אינו חייב אלא דמים. ובט"ז סוף סימן שנד משמע דהא דשנוי קונה היינו שהברירה ביד הגנב שלא להחזיר החפץ אלא דמים, אבל אם הגנב רוצה להחזיר החפץ והבעלים אינו רוצה אלא דמים, הדין עם הגנב, ואפשר שלמד כן מדנקטו חז"ל לשון קנין בשנוי, והרי אין קנין בעל כרחו, ובנה"מ סימן שנא סק"א משמע דשנוי קונה בע"כ, וכ"כ בדברי משפמ. ומבואר ברא"ש בפ"ט דב"ק דאע"פ שקנאו בשנוי אינו משלם כשעת שנוי, שמשעת שנוי נקנה לו גוף הגזילה למפרע משעת הגזילה, וכ"כ היש"ש שם, ובאמרי בינה דיני דיינים סימן י כתב שלכו"ע אינו קונה למפרע, וכונת הרא"ש שאינו נעשה גזול מחדש בשעת שנוי, כיון שכבר קנאו בקנין הגזילה, ולכן אינו משלם אלא כשעת הגזילה, עיי' שם באריכות, ועי' שער המלך פ"א מה' גניבה..

תרומות והנצחות | בנק הדואר ח"ן 22887389 | ובטל' 0548027748

להצטרפות להלכות הדרף היומי להלכה למעשה

<https://chat.whatsapp.com/DLlI7K9ciPjB873YPB8kBu>



# הלכות הדרף היומי

## מסכת בבא קמא

דמים<sup>3</sup>, לפיכך הגוזל עצים וקצצין<sup>4</sup>, או חקק בהם ועשה מהם כלים, או שגזל צמר ועבעו<sup>5</sup>, או נפצו או עשאו לבדים<sup>6</sup>, , וכן כל כיוצא בזה, הרי זה שנוי מעשה שאינו חוזר וקונה גוף החפץ.

אולם כל זאת שלא יהא שנוי החוזר לכמות שהיה. אבל שינוי החוזר אינו קונה<sup>7</sup>. לפיכך גזל עצים ודבקן במסמרים ועשה מהם כלי, או עפר ועשה לבניה<sup>8</sup>, או נסכא (גוש מתכת) ועשה ממנו מטבע, הרי זה שנוי החוזר<sup>9</sup> ולא קנה.

## ב. צינור שחקקו ולבסוף קבעו פוסל את המקוה קבעו ולבסוף חקקו אינו פוסל את המקוה

כבאר התבאר במסכת נדרים דף מ: שמהנאמר בפרשת שמיני (ויקרא יא פסוק לו) אך מעין ובור מקוה מים יהיה פהור שמי מעיין<sup>10</sup> מטהרין<sup>11</sup> טהרת

<sup>3</sup> שו"ע ונו"כ שם ו

<sup>4</sup> בשו"ע כתב ושיפן וקצצן, וכתב הסמ"ע שהטור כתב דשיפוי לא מיקרי שנוי אא"כ יש שנוי שם, כגון ששיפה העץ ועשה ממנו מכתשת, ועי' חזו"א ב"ק סימן יז ס"ק כא וכב.

<sup>5</sup> בצבע שאינו יכול להעבירו. ובשו"ע כתב גם שליבון הוא שנוי, והש"ך סק"ג העלה שהוא ט"ס, דבגמרא מוכח שליבון לא הוא שנוי, אבל ברמ"א סעיף ז משמע שליבון שאינו חוזר הוא שנוי, והש"ך סק"ה תמה על הרמ"א, ובביאור הגר"א נראה שהסכים לדעת הרמ"א, והיינו דכבריה בנפרית, ועי' חזו"א ב"ק סימן יז ס"ק כב, ועי' עוד באו"ח סימן יא ובאחרונים שם בדין ליבון אי מיקרי שנוי.

<sup>6</sup> והיינו כשלא טואג, ולרבותא נקט כן, שאם טואג ועשה מהם בגדים הרי הטויה גופה הוא שנוי, כן משמע בגמרא, ובט"ז ומג"א סימן יא משמע דס"ל דטויה לאו שנוי גמור הוא אלא מחמת הליבון, וכבר העיר בבה"ל שם על דבריהם. ומבואר בפוסקים בסוף סימן שסג שסממנים ששראן הוא שנוי.

<sup>7</sup> שו"ע ונו"כ שם ה

<sup>8</sup> בסמ"ע סק"י כתב בשם הרשב"א שאם צירפו בכבשן הוא שנוי שאינו חוזר, שא"א לכותשן שיהא דק כבתחלה, ובדעת הטור כתב דהוי שנוי החוזר, דאין קפידא אם לא יהא דק לגמרי.

<sup>9</sup> שבכל אלה יכול להחזירם לקדמותם, שכשיסיר המסמרים חוזרים להיות לוחות, וכן אם ידוק הלבנה תחזור לעפר, ואם יתיך המטבע יחזור להיות נסכא כמו שהיה (וכתב הלבוש שאע"פ שלא יהא שוה כמו שהיה באורך ורוחב, שם נסכא הוא ואין אדם מקפיד על כך). וכתב הסמ"ע ס"ק יא שיש פלוגתא באם עשה מהנסכא כלי כסף, אבל הש"ך סק"א כתב דלדין דקיי"ל שנוי החוזר לא הוא שנוי, ה"ה אם עשה ממנו כלי. בקצה"ח סק"ד מסתפק בגזל נסכא ועשאו מטבע וחזר והתיכו אם הוא שנוי, מי נימא דמה שעשאו מטבע כבר שנוי הוא, או דילמא כיון שמתחלה הוא נסכא ועתה נסכא, מה שהיה בינתיים מטבע לא מיקרי שנוי, והעלה דהוי שנוי, עיין שם, ובדברי חיים דיני גניבה סימן כא חולק וסובר דלא הוא שנוי, עיין שם.

<sup>10</sup> וה"ה טבילה בים שזוחל וגועש תמיד ונידון כמעין גמור. שו"ע ונו"כ שם ה

<sup>11</sup> שו"ע ונו"כ יו"ד רא ב

תרומות והנצחות | בנק הדואר ח"ן 22887389 | ובטל' 0548027748

להצטרפות להלכות הדרף היומי להלכה למעשה

<https://chat.whatsapp.com/DLlI7K9ciPjB873YPB8kBu>



# הלכות הדרף היומי

## מסכת בבא קמא

מקוה אף ב – "זוחלין" כלומר מים שנמשכים והולכים ואינן מכונסים<sup>12</sup>. ומעיין הנו מים היוצאים בנביעה תמידית ממקור תהום והם גם הנקראים מים חיים המטהרים זב ומצורע.

ובור ומקוה הנם מי גשמים מכונסים, ומי גשמים אינם מטהרים אלא אם הם<sup>13</sup> ב – "אשבורן", כלומר שמכונסים ועומדים במקום אחד ואינם זורמים כלל<sup>14</sup>. ומכונסים במקום אחד ללא שיתוף מעשה ידי אדם, ואינם שאובים אך מי גשמים זוחלין פסולים מן התורה<sup>15</sup>. ובספק הרי הוא ספק דאורייתא, ולפיכך יש להזהר לבדוק את המקוה לפרקים מזחילה שאינה ניכרת<sup>16</sup>.

אין הכלי חשוב כלי<sup>17</sup> לפסול המים שבו משום שאיבה אלא אם כן היה ראוי לקבל בתוכו קודם שיקבענו בקרקע, ושיתמלא לדעת<sup>18</sup>, וכשיהיה כל זה אז

<sup>12</sup> ומעמא דמילתא פירשו רוב המפרשים שמעיין שמו עליו אף בזוחלין שכך היא צורתו והתורה התירה טבילה בו שהרי נאמר (ויקרא יא פסוק לו) אך מעיין ובור מקוה מים יהיה מהור ובספרא שמיני פרשה ט סוף פרק י אות ג "אי מה מעיין מטהר בזוחלים אף מקוה מטהר בזוחלין ת"ל אך מעיין המעיין מטהר בזוחלים, והמקוה באשבורן".

<sup>13</sup> הבדל נוסף הנו בשיעור המים שבמקוה צריך שיעור ארבעים סאה ובמעין מספיק שיהי כל גופו מתכסה בהם ורק מדרבנן צריך ארבעים סאה כמבואר שו"ע שם א כמבואר בהניגה יא.

<sup>14</sup> ומים היוצאים מן המקוה והזורים אליו אינם חשובים כזוחלין ואין המקוה נפסל בכך כמבואר ברמ"א שם נב ועפ"י רצו חלק מן הפוסקים להתיר הנחת פילטר בתוך המקוה עיין אג"מ יו"ד א ק ועיין אוצר המקוה עמ' שב

<sup>15</sup> עיין פנ"י בשבת שם וחת"ס שו"ת יו"ד רב ובגולות עיליות פ"א מ"ז שיש שפסלו רק מדרבנן אולם בב"י באבקת רובל סא ובב"י כאן מתרוה"ד ובלחם ושמלה שם ז שפסלו מן התורה ואין הולק. ועיין ערוה"ש שם ח וחזו"א יו"ד קלד סק"ג שאין להחשיב אפילו כצד להקל את הדעות שפס"ל שאין פסולו אלא מדרבנן

<sup>16</sup> אע"ג שמעיקר הדין אינו פוסל כמבואר בשו"ע שם נא הגר"א החמיר בזה ועיין אגרות משה יו"ד ב פט ועיין אוצר המקוה עמ' רצט – ש

<sup>17</sup> שו"ע ונו"ב יו"ד רא לד

<sup>18</sup> כמו שהתבאר שבת דף טז: המניח כלים תחת צנור הכשר להעברת מים למקוה, לקבל מימיו שיפלו מהם דרך הכלים לתוך המקוה, או שהניחם סתם בחצר, אם הניחם בשעה היו ענני גשם בשמים וקודם שנתפזרו העננים ירדו גשמים ונתמלאו, נחשב כממלא את הכלים לדעת ודינם כמים שאובים.

אך אם לא היו ענני גשם בשעה שהניחם, ואח"כ התקדרו השמים בענני גשם או אפילו הניחן בשעה שהיו עננים, ונתפזרו העננים, ונשארו שם הכלים תחת הצנור עד שחזרו התקדרו השמים בענני גשם וירדו גשמים ונתמלאו, אינו נחשב כמי שמלאם לדעת ואינם פוסלין. אם יכלו המים להגיע למקוה ללא הכלים<sup>18</sup>, ובלבד שישבור את הכלי ועל ידי כך ייכנסו המים למקוה מאליהם או יהפכנו בצורה שלא יגביהנו מעל הארץ, שאם מגביהו מן הארץ עם המים, חשובים שאובין ופוסלים את המקוה.

ודוקא במי גשמים שאין מילוי המים תלוי בו רק כאשר ירד הגשם מן השמים יש לחלק כג"ל אך במעיין כל שהונח הכלי בענין שהמעין עובר לתוכו לעולם נחשב לדעת שהרי בהכרח המעיין עובר עליו.

תרומות והנצחות | בנק הדואר ח"ן 22887389 | וובטל' 0548027748

להצטרפות להלכות הדרף היומי להלכה למעשה

<https://chat.whatsapp.com/DLlI7K9ciPjB873YPB8kBu>



# הלכות הדרף היומי

## מסכת בבא קמא

פוסל המים שבו משום שאיבה אף כשקבעו<sup>19</sup>, בין הוא גדול עד שמחזיק ארבעים סאה בין הוא כלי קטן ביותר<sup>20</sup>, ואפילו הם כלי גללים כלי אבנים כלי אדמה שלענין טומאה כל אלו אינם נקראים כלי לקבל טומאה, לענין שאיבה חשובים ככלים<sup>21</sup>.

אף כלי שנעשה על מנת לקבועו בקרקע<sup>22</sup> כיון שיש לו בית קיבול שם כלי עליו ופוסל משום שאובים כנזכר.

אך אם קבעו בקרקע קודם שיהי לו בית קיבול ולאחר מכן חקקו אינו פוסל משום שאיבה, שאינו נחשב כלי אלא הרי הוא בקרקע<sup>23</sup>.

עינור שאין לו ד' שפות<sup>24</sup> אינו חשוב כלי שהרי אין המים נשארים בתוכו אלא מקלחין לחוץ, לפיכך אם אינו מקבל טומאה כגון כלי עץ<sup>25</sup>, ראוי להביא על ידו מים למקוה ואינם נקראים שאובים, אפילו אם אינו מחובר לקרקע.

אבל בענור מתכת<sup>26</sup>, כיון שמקבל טומאה אין להביא מים בסילון של מתכת אלא אם קבעו בקרקע ונעשה מתחילה על דעת לקבועו בקרקע<sup>27</sup>.

אולם למרות שבדורות קודמים יש מהאחרונים<sup>28</sup> שהתירו מטעם זה מקואות שמולאו במי ברז שממשיכים ע"י סילונות של ברזל המחברים לארץ או מונחים תחת הארץ

<sup>19</sup> הואיל וירדה עליו תורת כלי בתלוש

<sup>20</sup> וכשמילא כל המקוה ממנו פוסל ואם לא מילא רק ממנו עיין שערי מקואות ס"ק קמז

<sup>21</sup> ולכן הגם שכלי מחובר לקרקע אינו מקבל טומאה לענין שאובים כל שהיה עליו שם כלי בתלוש אינו מועיל חיבורו

<sup>22</sup> שו"ת חת"ס קצח אות יג לאפוקי מנידולי טהרה בשו"ת ג, ה

<sup>23</sup> ואף למ"ד כולו שאוב דאורייתא אמרינן כן כמבואר בחת"ס שו"ת יו"ד קצח רה ריו דלא כביאור הנר"א אות לד ונוב"י יו"ד קמב ואסור לפקפק על הוראה זו. שערי מקואות רא ס"ק קמד

<sup>24</sup> שו"ע ונו"כ שם לו

<sup>25</sup> שפשוטי כלי עץ אינם מקבלים טומאה.

<sup>26</sup> שפשוטי כלי מתכות מקבלים טומאה.

<sup>27</sup> וכ"פ הש"ך כא שקבעו ולבסוף חקקו אף בדאורייתא כשר וכן בפת"ש ו ואף מחמירים אינו אלא בקבעו שלא בדרך בנין אך בקבעו בדרך בנין ובנה עליו הרי זה כקרקע ואין מי שמחמיר בזה שערי מקואות שם ס"ק קנב קנג

<sup>28</sup> ערוך השולחן יורה דעה סימן רא סעיף קסד

תרומות והנצחות | בנק הדואר ח"ן 22887389 | ובטל' 0548027748

להצטרפות להלכות הדרף היומי להלכה למעשה

<https://chat.whatsapp.com/DLlI7K9ciPjB873YPB8kBu>



# הלכות הדרף היומי

## מסכת בבא קמא

וקבועים בכותלים מהמעייין שבעומק הארץ, בזמננו אין להקל בזה כלל<sup>29</sup> כיון שהמים עוברים בשעוני מים בנקדות טיהור ומקוה כזה פסול לגמרי והרי זה מים שאובים לכל ענין, ואפילו לטבילת כלים.

ואם חקק בו גומא אחת קטנה קודם שקבעוהו בקרקע, אם הוא של עץ אפילו אין הגומא מחזקת אלא כל שהוא נעשה הצינור כולה כלי על ידי גומא זו, שכן דרך כלי עץ לעשותן וכל המים שעוברים עליו חשובין שאובים, ואם הוא של חרס אין החקיקה פוסלתו אלא אם כן הגומא מחזקת רביעית, שאין חשוב כלי פחות מרביעית<sup>30</sup>.

וכשחקקה מתחלה ועשאה כלי ואפילו אם נפלו צרורות או עפר בגומא אינו חשיב סתימה לבטלו מתורת קבלה אלא אם כן יהיו מהודקים לתוכה,

וכיון שאין נעשה כלי אלא כשנעשה הגומות בכונה על ידי חקיקת אדם אבל נעשו מעצמן אינם חשובין בית קיבול, לפיכך מותר לעשות מקואות על ידי צינורות וסילונות של עץ שמביאין ומוליכין המים מן הנהר או משאר מעיינות אל המקוה, וכן על ידי מרזבות שעל הגגות שמקלחין מי הגשמים היורדים, ולא חיישינן שמא נעשה בהן הגומא המקבלת מכח לחלוחית ונטיפת המים, דאף אם היה שם גומא לא מיקרי בית קבול הואיל ולא נעשית על ידי אדם בכוונה.

וכן סילון שהוא צר מכאן ומכאן ורחב באמצע אינו חשיב קבלה לפסול בו מקוה, מפני שלא היתה הכוונה לעשותו באופן זה שיהיה החלל הרחב בית קיבול למים, אלא הכוונה בעשייתו כך כדי שיצאו המים מן המקום הצר שבפיו בחוזק.

ואם המים באין אל הצינור על ידי כלים הקבועים בגלגל והם נקובים בדרך דלא מיקרו כלי, ומן הצינור באין אל המקוה, מותר לטבול בה אם יש שם במקוה ארבעים סאה, אבל אם אין בה ארבעים סאה אין לטבול במקוה דלא מיקרי חבור לנהר על ידי זה.

וכן רעפים<sup>31</sup> שמכסים בהן הגגות והעביר בהן המים למקוה, אף על פי שיש בהן גומות וחקקים אינם פוסלים המקוה לפי שלא נעשה הגומות לקבל בהן.

<sup>29</sup> חזו"א יו"ד קכג א שו"ת מנחת יצחק ח"ה פב שו"ת דברי יואל יו"ד עה, שו"ת דברי יואל יו"ד עה אות ג שו"ת דברי יציב יו"ד קמז שו"ת אג"מ יו"ד ג ס גשו"ת בית יצחק יו"ד ב ל שו"ת אמרי יושר ב סז ספר דעת כהן נדה ח שו"ת שבט הלוי ב קג

<sup>30</sup> והא דבצינור של עץ אמרינן שהוא כלי אפילו אין הגומא מחזקת אלא כל שהוא, היינו משום דכן דרכו של כלי עץ כשמשותמשין בו ע"י קילוח מים שמתחלחל על ידי המים ונעשין בו גומות, לפיכך מיד (שנעשה) [שעשה] בו גומא כל שהוא חשיב ככלי דודאי יתחלחל על ידי המים ויתרחב מהר עד שיקבל רביעית, מה שאין כן בכלי חרס שאם אין עושין בו גומא לא יתחלחל כלום על ידי המים כי אדרבה הוא מחליק ע"י המים. <sup>31</sup> שו"ע ונו"כ שם לז

תרומות והנצחות | בנק הדואר ח"ן 22887389 | ובטל' 0548027748

להצטרפות להלכות הדרף היומי להלכה למעשה

<https://chat.whatsapp.com/DLlI7K9ciPjB873YPB8kBu>



# הלכות הדף היומי

## מסכת בבא קמא

אולם יש פוסלים בזה שאף בית קיבול שאינו נעשה לקבלה פוסל את המקוה והלכות מקואות שתלוי בו טהרתן של ישראל והוא הוראה לרבים יש להחמיר למעשה בכך<sup>32</sup> ומטעם זה נהגו להחמיר שלא להביא מי גשמים לאוצרות המקוה דרך גג רעפים שהרי יש ברעפים בית קיבול וכן במרזבים.

והרוצה להביא מים דרך גגו יעשה גג שטוח שמשופע קצת ובסוף השיפוע יעשה נקב ומשם יוריד סילון ישר ללא כיפופים לאוצר המקוה<sup>33</sup>.

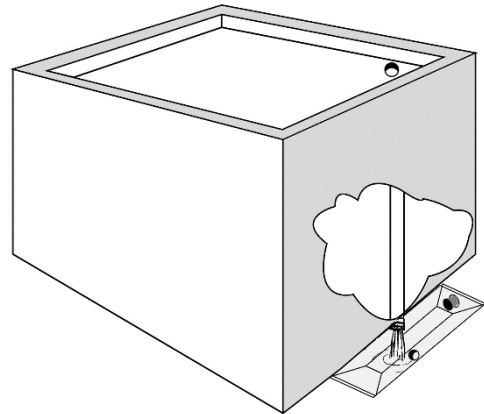
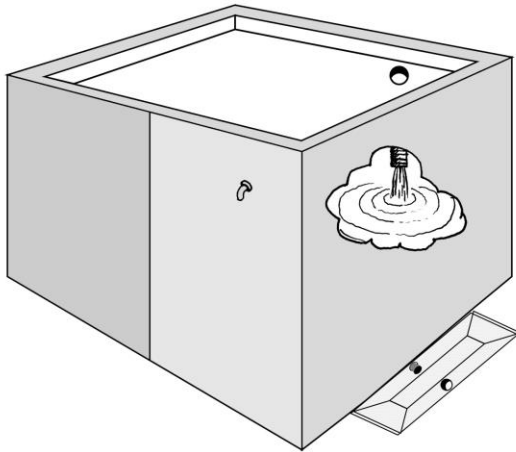

## ג. שאיבה דמדרבנן היא

בור מקוה<sup>34</sup> זו מן התורה צריכה להיות בידי שמים, כדילפינן לה לעיל מדהוקש בור מקוה למעיין, מה מעיין בידי שמים אף בור מקוה בידי שמים, לפיכך צריכין כל הארבעים סאה של המקוה שלא יהיו שאובין בידי אדם אלא שיתקבצו מי גשמים ועומדין בגומא אחת, אבל אם נשאבו או אפילו לא נשאבו ונתקבצו בידי שמים ואינן עומדין במקום אחד אלא זוחלין על הארץ פסולה.

<sup>32</sup> בדעת הראב"ד שסובר כן, וכ"פ בבית הלל ובגמרא באדרת אליהו מקואות ד ב אנרות משה יו"ד ב פט מהרי"ק שורש נו שלה"ג בב"ב טהרת ישראל קמה חזו"א יו"ד קכו א

<sup>33</sup> שערי מקואות קנה

<sup>34</sup> שו"ע ונו"כ יו"ד ר"א ג

תרומות והנצחות | בנק הדואר ח"ן 22887389 | ובטל' 0548027748

להצטרפות להלכות הדף היומי להלכה למעשה

<https://chat.whatsapp.com/DLlI7K9ciPjB873YPB8kBu>



# הלכות הדרף היומי

## מסכת בבא קמא

מיהו שאוב אינו פסול מן התורה אלא כשהוא כולו שאוב<sup>35</sup> או רובו<sup>36</sup>. אבל אם רובו נעשה בידי שמים ומיעוטו שאוב בידי אדם מקוה הוא, ואינו פסול מן התורה<sup>37</sup>, אלא מדרבנן גזירה מיעוטו אטו כולו או רובו, הלכך כל ספיקא שיארע בו קודם שיהיה רוב המים מקובצים שם הוא ספיקא דאורייתא ואזלינן ביה לחומרא, אבל אם נולד בו ספק אחר שנעשה הרוב בהכשר הוא ספיקא דרבנן ולקולא<sup>38</sup>.

### ד. הגנב והגזלן והאנס הקדישין הקדש ותרומתו תרומה ומעשרותו מעשר ... איכא שינוי השם דמעיקרא טיבלא והשתא תרומה הקדש מעיקרא חולין והשתא הקדש

הגנב והגזלן<sup>39</sup> והאנס<sup>40</sup> שגנבו וגזלו פירות וכן אם גזלו קרקע וזרעו בו תרומתן שתרמו על הכרי הגזול או על פירות שלהן תרומה, וכן מעשרותיהן

<sup>35</sup> אולם דעת הרמב"ם הלכות מקוואות פרק ד ב ששאובים אינו פוסל מן התורה וכל שמכונסים ארבעים סאה במקום אחד הרי הם כשרים מן התורה ופסלים מדרבנן. וכך נראה דעת המחבר שם נג וסס אך דעת הרמ"א כאן דכולו שאוב פסול מן התורה ועיין שערי מקואות שם ס"ק יח כלל הדעות בזה

<sup>36</sup> ומשמשע דבעינן רוב ארבעים סאה, ועיין שערי מקואות שם כב

<sup>37</sup> וכשיש כבר ארבעים סאה ונכשר שוב לא יפסל אפילו יתן כל מימות שבעולם אולם נהגו להחמיר כמש"כ הש"ך סג כשיטת הרמב"ם והראב"ד שאינו כשר בנן סאה ונטל סאה אלא עד רובו והיינו שיתן רק י"ט פעמים ולא יותר.

<sup>38</sup> כיצד, מקוה שהיתה חסרה בפנינו ובא ומצאה מלאה ולא ידענו היאך ומי מלא אותה ושמא בשאיבה מלאו אותה, אם היתה כבר רובה בהכשר דהיינו שהיו בה כ"א סאין בלא שאיבה אזלינן לקולא, ותולין לומר ודאי ישראל מלא אותה ובהכשר מלא אותה בלא שאיבה, ואם לא היתה כבר רובה בהכשר דעכשיו איכא ספיקא דאורייתא. וכן אם יש לחוש שגוים מלאוה ושאוה המים לתוכה כדי לרחוץ בה וכהאי גוונא פסולה, ואם לאו כגון ידיעין ודאי דישאל מלא אותה כדי למבול בה אלא דלא ידיעין האידך מילא אותה אם בשאיבה או במשיכה והוא אינו בפנינו לשאול אותו כשרה, דרוב המצויין אצל מקוה ועושין כדי להכשירה בקיאיין הן ובודאי בהכשר מלא אותה, וכל שכן אם הישראל בפנינו ואומר שבהכשר מלא אותה דנאמן מאחר שהיה בידו לתקנה, וקי"ל דבכהאי גוונא עד אחד נאמן באיסורין. לבוש שם.

<sup>39</sup> רמב"ם הלכות תרומות פרק ד הלכה יא

<sup>40</sup> הוא חמסן שנותן דמים בע"כ של בעל החפץ ונטל החפץ וכן סקריקון שהוא הורג נפשות ונתנו לו כדי שלא יהרגנו והוי גזלה בידו. דרך אמונה שם רפד

תרומות והנצחות | בנק הדואר ח"ן 22887389 | ובטל' 0548027748

להצטרפות להלכות הדרף היומי להלכה למעשה

<https://chat.whatsapp.com/DLlI7K9ciPjB873YPB8kBu>





# הלכות הדרף היומי

## מסכת בבא קמא

מעשר כיון שקנאו ביאוש ושינוי השם<sup>41</sup> מחולין לתרומה ומעשר שני<sup>42</sup>. אולם ודאי שאין מברך<sup>43</sup> על הפרשת תרו"מ דבוצע ברך נאין ה'.

אך יש חילוק בין גנב לגזלן<sup>44</sup> שסתם גנב ישראל הבעלים מתייאשין כיון שאין יודעים ממי לתבוע, אבל בגוי אין מתייאשים משום שהגויים דנים וגובים גם ע"פ אומדנות רעועות ואומד הדעת וחושב שיוכלו להוציאו מהגנב, אבל בגזלן ואנס אף בישראל אין הבעלים מתייאשים מסתמא שמכיון שדידע מי גזלו אומר בלבו שיתבענו אא"כ ידוע שנתייאש.

ואם היו הבעלים רודפין אחריהן או רודפין ומשתדלין למצוא את הגנבה גילו דעתן שלא נתייאשו, ולכן אפי' בגנב ישראל כיון שהבעלים רודפין לחפשו א"כ לא נתייאשו, והרי זה תורם את שאינו שלו, ואין תרומתן תרומה<sup>45</sup>.

## ה. למעוטי גזל אביו שאינו מוסיף חומש על גזל אביו

כל מי שנתחייב ממון לחבירו הישראלי<sup>46</sup>, וכפר בו ונשבע על שקר הרי זה חייב להחזיר לו הקרן שכפר בו והוספת חומש וחייב בקרבן והוא הנקרא אשם גזלות.

במה דברים אמורים בשהיה חייב לשלם מחמת עצמו, אבל אם היה חייב לשלם מחמת אביו, אינו משלם חומש. כיצד, כגון שגזל אביו או גנב או שהיה חייב לאחרים, והבן יודע וכפר הבן ונשבע ואחר כך הודה, משלם הקרן בלבד, שני' (ויקרא ה פסוק כג) אֲשֶׁר גָּזַל, על גזלו הוא מוסיף חומש, ואינו מוסיף חומש על גזל אביו.

<sup>41</sup> הקריאת השם והקנין באין כאחת עיין ברשב"א גיטין נה:

<sup>42</sup> ואף על גב שהוא שינוי השם החוזר לברייתו ע"י שאלה להכם שיש סוברים דלא מהני דשאני הכא דלא שכיח שישאל ועוד דכיון שצריך שאנשים אחרים יתירו לו ואין תלוי בידו לבר לא מקרי חוזר לברייתו. תוס' בסוגיא רשב"א ומאירי

<sup>43</sup> שטמ"ק ב"ק צ"ד א' בשם המאירי לענין חלה ועי' שו"ת הלכות סי' תרמ"ט דין ז' ח' דאפי' קנהו לא יברך ואפי' נתנו לאחר ע"ש:

<sup>44</sup> כ"מ וכפי מסקנת הש"ך והגר"א בחו"מ סי' שס"ה וכ"כ המאירי בב"ק ס"ז א' ועי' ברשב"א ומאירי שם דבמע"ש למ"ד ממון גבוה הוא יש גם שינוי רשות

<sup>45</sup> וגם הבעלים אין יכולין לתרום ולעשר כיון שאינן ברשותן ואין להם תקנה כ"ז שהם גזולים והאוכלן חייב משום אוכל טבל. דרך אמונה שם קמז מירושלמי

<sup>46</sup> רמב"ם הלכות גזלה ואבדה פרק ז הלכה א ג

תרומות והנצחות | בנק הדואר ח"ן 22887389 | ובטל' 0548027748

להצטרפות להלכות הדרף היומי להלכה למעשה

<https://chat.whatsapp.com/DLII7K9ciPjB873YPB8kBu>





# הלכות הדרף היומי

## מסכת בבא קמא

### ו. ליאוש שאינו קונה

כבר התבאר לעיל דף סו. שהגונב מחבירו גם אם שמע שנתייאשו בעליו לקבלו חזרה, יאוש לבר<sup>47</sup> אינו קונה<sup>48</sup> וצריך להחזיר החפץ בעין<sup>49</sup>.

אולם כבר התבאר לעיל דף סה: שאם יש עם היאוש שינוי השם שחוזר לברייתו, י"א שקונה ואינו צריך להחזיר אלא דמיה.

דף סז:

### ז. קרבנו ולא הגזול

עוד התבאר שם: שהגונב או הגזול והקריב הקרבן פסול והקב"ה שונאו שנאמר (ישעיהו סא פסוק ח) שֵׁנָא גָזֵל בְּעוֹלָה, ואין צ"ל שאינו מתקבל, ואם נתייאשו הבעלים הקרבן כשר<sup>50</sup>.

<sup>47</sup> שו"ע ונו"כ שנג ב וסימן שסא א

<sup>48</sup> וכבר האריכו הראשונים והאחרונים בחילוק שבין יאוש דאבידה שמועיל לבין יאוש הגזילה שאינו מועיל, ובהרבה פוסקים הוזכר הטעם משום דבאיסורא אתי לידיה. ובפנ"י גיטין דף לו הסביר דיאוש אינו מועיל משום שאינו ברשות נגזל להפקירו, וצ"ע, ועי' מקו"ח סימן תמג סק"ה, והטור כתב בשם הרא"ש שמ"מ יאוש קונה לחומרא, שאם קידש לאחר יאוש צריכה גם מספק, ועי' סמ"ע סימן שנג סק"ג ובהנחות אמרי ברוך ובקצה"ח שם סק"ג, באר הגולה סימן שסב אות ה, קונטרס הספיקות כלל א אות ה ובכנה"ג סימן שנג, אבן האזל פ"ה מה' אישות. כתב בשו"ת בית שלמה או"ח ח"א סימן נז בשם מהרש"ק שאף שיאוש לחוד אינו קונה, מ"מ נעשה הפקר לכל מטעם היאוש, ותמה הבי"ש דיאוש אינו כהפקר כ"ז שלא בא ליד.

<sup>49</sup> טור [סעיף ג'] מסיק וכתב בזה ז"ל, ונראה לא"א הרא"ש ז"ל [ב"ק פ"ז סי' ב'] כיון דרבא מספקא ליה אי קני דאורייתא או דרבנן [ב"ק ס"ו ע"א], נהי דלא קי"ל בוותיה בהא דמספקא ליה אי קני דאורייתא אלא בעולא [שם ס"ז ע"א] ורבי יוחנן [שם ס"ח ע"ב] דסברי לא קנה, מ"מ אם קידש בו אשה צריכה גם מספק דשמא קונה מדרבנן, עכ"ל. ומן התימה שלא כתב מור"ם דעתו לפחות לדעת יש אומרים. וצ"ל דסמך אמ"ש באה"ע בד"ן קידש אשה. סמ"ע שם ג, ועיין קצוה"ח ותרומה"כ שם

<sup>50</sup> בכסף משנה הקשה שרבינו ס"ל דיאוש כדי לא קנה וא"כ למה פסק כרב יהודה יעו"ש לכאורה יש ליישב משום דרבינו מפרש דהכא איכא יאוש ושינוי השם וכמש"כ התוס' בניטין שם ובב"ק ס"ז א' וטעם עולא שאמר יאוש כדי לא קנה היינו משום מצוה הבא בעבירה יעו"ש ורבינו ס"ל כי מצוה הבא בעבירה לא נפסל בדיעבד לכן פסק כרב יהודה. שוב ראיתי בן להלח"מ פרק י"ח הי"ד יעו"ש היטיב. הר המוריה שם. והנכון דהא דפסק כרב יהודה, דיאוש גרידא לאו קנין ממש דודאי אכתי חייב בהשבה אלא דקנה לענין שיוכל להקדיש. אי נמי כמ"ש המפרשים דרבנו לא פסק כר"י אלא דפסק ייאוש קונה מדברי סופרים כרבה דס"ל הכי בב"ק דף ס"ו ונמצא אוקמו רבנן ברשותו משעת ייאוש דקונה השבה ומפני תיקון השבים, ואה"נ דקונה הגוף מדרבנן ומ"מ לא רצו חז"ל לעקור מצות השבה וחייב לשלם גוף הדבר בלא שבת. מרכבת המשנה שם

תרומות והנצחות | בנק הדואר ח"ן 22887389 | וובטל' 0548027748

להצטרפות להלכות הדרף היומי להלכה למעשה

<https://chat.whatsapp.com/DLII7K9ciPjB873YPB8kBu>



# הלכות הדרף היומי

## מסכת בבא קמא

### ח. שור ושה אין מידי אחרינא לא

גנב שור או שה ומבחו או מכרו, משלם ד' פעמים בשה וה' פעמים בשור, והם תשלומי ד' וה', ולמרות שכפל נוהג בכל דבר המטלטל וגופו ממון, פרט לעבדים, שטרות וקרקעות, תשלומי ד' וה' אינו נוהג כי אם בשור ושה בלבד, ולא בשאר בעלי חיים<sup>51</sup>.

### ט. אין הגונב אחר הגנב משלם תשלומי כפל

כבר התבאר לעיל דף סב: שהגונב מאחר הגנב<sup>52</sup> אף על פי שנתיאשו הבעלים, אינו משלם תשלומי כפל ואם טבח ומכר אינו משלם תשלומי ארבעה וחמשה, לגנב הראשון אינו משלם שהרי דין הבהמה הזאת לחזור בעיניה לבעלים ולא קנייה הגנב, ולא לבעלים אינו חייב לשלם הכפל או ארבעה וחמשה מפני שלא גנב מרשותן<sup>53</sup>.

<sup>51</sup> טור שמח

<sup>52</sup> רמב"ם שם הלכה יז

<sup>53</sup> א"כ לא הוי על השני תורת גזלן כלל, אלא אי איתיה בעינא כיון דלא קנאו דנגזל הוי כל היכא דאיתיה כיון דלא קנאו, אבל עכ"פ השני אינו גזלן ולא גנב דכיון דכבר נגנב מבית הבעלים ואינו ברשותו תו לא עבר השני משום לא תגנוב או משום לא תגזול. קצות החושן סימן לד ס"ק ג

תרומות והנצחות | בנק הדואר ח"ן 22887389 | ובטל' 0548027748

להצטרפות להלכות הדרף היומי להלכה למעשה

<https://chat.whatsapp.com/DLlI7K9ciPjB873YPB8kBu>

